



GLASSFIRE

SERRAMENTI TAGLIAFUOCO



C A T A L O G O
G E N E R A L E

I partner per le nostre certificazioni



Sede operativa:

Via Labriola, snc - (Zona Industriale)

73019 **Trepuzzi** • LECCE • Italy

Telefono: +39 **0832 757979** • Fax: +39 0832 760241

E-mail: **info@glassfire.it** • PEC: glassfiresrl@legalmail.it

Sito web: **www.glassfire.it**

Sede legale: Via Pietro Marti, 9 – 73100 LECCE – ITALY

P.IVA: IT03972870756

È vietata la riproduzione. Tutti i diritti sono riservati. Nessuna parte del presente volume può essere riprodotta o diffusa con qualsiasi mezzo, fotocopie, microfilm o altro, senza il consenso scritto della GLASSFIRE s.r.l.

I disegni sono esemplificativi e fuori scala.

Edizione Luglio 2024



INDICE

ACCIAIO • SERRAMENTI VETRATI TAGLIAFUOCO • EI₂ 30 - EI₂ 60.....	pag. 9
ACCIAIO • SERRAMENTI VETRATI TAGLIAFUOCO • EI₂ 90 - EI₂ 120.....	pag. 21
ALLUMINIO PER INTERNO • SERRAMENTI VETRATI TAGLIAFUOCO • EI₂ 30 - EI₂ 60....	pag. 31
ALLUMINIO PER INTERNO • SERRAMENTI VETRATI TAGLIAFUOCO • EI₂ 90 - EI₂ 120.....	pag. 49
ALLUMINIO PER ESTERNO • SERRAMENTI VETRATI TAGLIAFUOCO • EI₂ 30 - EI₂ 60	pag. 69
ALLUMINIO PER ESTERNO • SERRAMENTI VETRATI TAGLIAFUOCO • EI₂ 90 - EI₂ 120.....	pag. 83
ALLUMINIO PER ESTERNO • SERRAMENTI VETRATI MULTIUSO	pag. 93
APPLICAZIONI • ACCESSORI	pag. 107
AUTOMAZIONE PORTE	pag. 123
CARTELLA COLORI	pag. 132

ACCIAIO

ALLUMINIO
INTERNO

ALLUMINIO
ESTERNO

ACCESSORI

SIAMO

Un punto di riferimento sul mercato nazionale per la produzione di serramenti tagliafuoco certificati in accordo alle Norme Europee.

DISPONIAMO

di una rilevante struttura operativa dotata di attrezzature e macchinari specifici, di elevate risorse tecnico-strumentali e ci avvaliamo di figure altamente professionali, costantemente aggiornate sulle normative e sulle innovazioni tecniche e tecnologiche.

PROPONIAMO

Soluzioni per ogni problema inerente la prevenzione incendi, affiancando il cliente in ogni fase del processo, dalla progettazione all'installazione. Il risultato è un'azienda che interviene con serietà e professionalità garantendo affidabilità per tutti i suoi prodotti e tutti i suoi servizi. GlassFire, nel corso degli anni, si è specializzata nell'esecuzione di ogni tipo di progetto sia nelle costruzioni civili, quali edifici pubblici e privati, sia nelle costruzioni industriali, quali edifici in complessi petrolchimici e siderurgici.



STABILIMENTI



UFFICIO



Commerciale
Gestione cantieri
Amministrazione



UFFICIO TECNICO

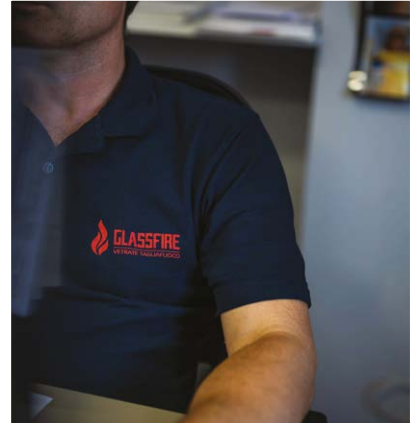
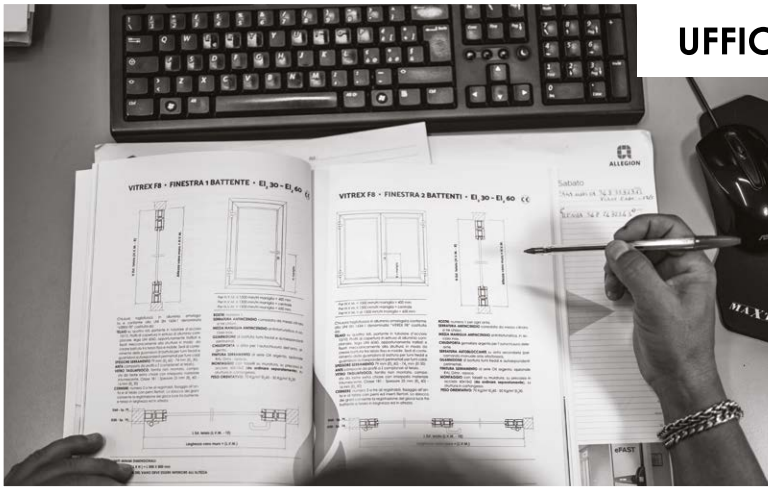

LOGISTICA

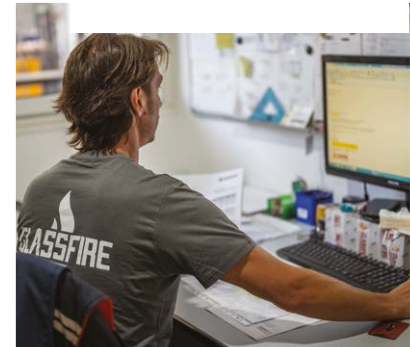



PRODUZIONE E MAGAZZINO

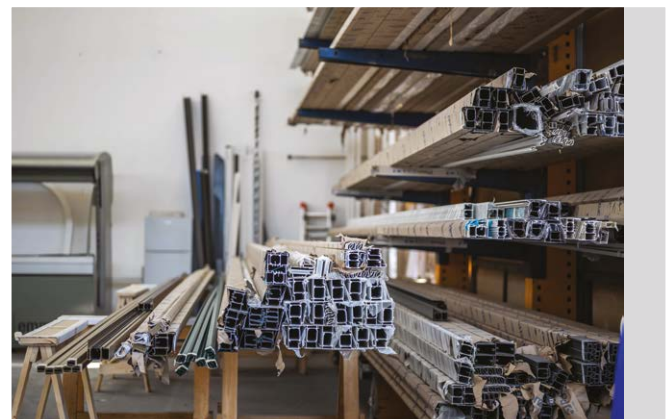
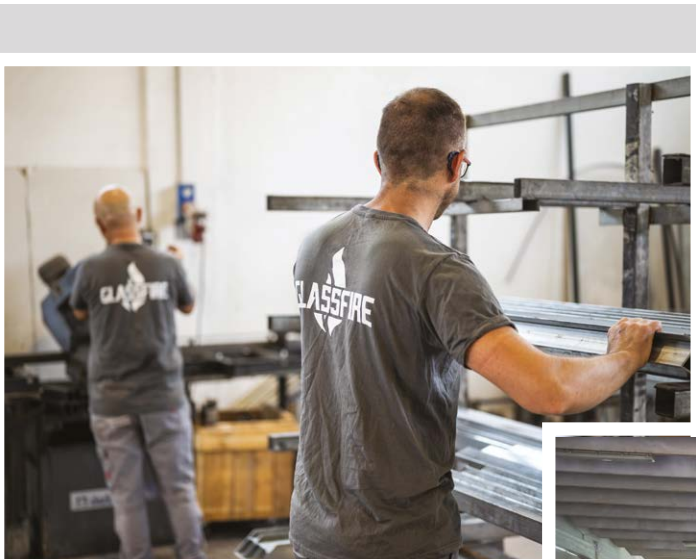

FS Villa Patrizi	Roma	Tribunale (Piazzale Clodio)	Roma
Palazzo BN Luxury	Lecce	Fatebenefratelli (centro oftalmico)	Milano
RFI	Romito (Firenze)	Università Cattolica	Campobasso
Istituto Germanico	Roma	Scuola Americana	Roma
Hotel Soho House	Roma	Palazzo del Comune (Sec. XVII)	Udine
Tribunale	Cagliari	Nuovo Polo Ospedaliero	Biella
Banca Ifis	Milano	Ospedale "Vito Fazzi"	Lecce
Leonardo (Dir. Generale)	Roma	Banca Fideuram	Roma
Portomaso - la "Nave"	Malta	Falcoltà Ingegneria (P.le Tecchio)	Napoli
Uffici Prelios	Roma	Monte dei Paschi sede centrale	Siena
Centro siderurgico	Algeria	Palazzo Civiltà del Lavoro	Roma (Eur)
Biblioteca Joppi	Udine	Nuovo Ospedale	Rapallo (SP)
Quartiere fieristico	Bologna	Stazione Napoli Centrale	Napoli
Ospedale di Bolzano	Bolzano	Museo Egizio	Torino
Ospedale di Bressanone	Bressanone	Stazione Roma Termini	Roma
Palazzo Unicredit	Largo Anzani (Roma)	Palazzo Farnesi	Roma
Spark One e Spark Two	Milano	Ospedale San Camillo Forlanini	Roma
Ex Ospedale San Paolo	Savona	Ospedale Santa Lucia	Roma
Centrale Snam	Fiume Treste e Settala	INPS sede centrale	Roma (EUR)
Università degli Studi - Biblioteca	Milano	Campidoglio	Roma
Polo di lingue e letterature straniere	Milano	Università e Polo Museale	Trento
Stabilimento produttivo ENI	Kazakistan	Nuovo Ospedale di Modena	Baggiovara (MO)
Museo "Fondazione Prada"	Milano	Università ECOTEKNE	Lecce
Auditorium (Music House)	Atene (Grecia)	Nuovo Ospedale	Parma
Ospedale San Raffaele	Roma - Milano	Policlinico San Matteo	Pavia
Policlinico Maria Teresa di Calcutta	Tirana (Albania)	Centro congressi "La nuvola"	Roma (Eur)
Regione Sardegna	Cagliari	Nuovo Ospedale di Ferrara	Cona (FE)
Banca Intesa	Bologna - Milano	Nuovo Ospedale del Mare	Napoli
Banca d'Italia	Roma - Lecce	Nuova Regione Puglia	Bari
IKEA	Bari - Parma	Confindustria	Roma (EUR)
Poste Italiane	Roma Eur/ Mi.Cordusio	Sede centrale BNL	Roma
Centro Direzionale Mercedes	Roma	Palazzo dei congressi	Firenze



GLASSFIRE
SERRAMENTI TAGLIAFUOCO









LINEA ACCIAIO

El₂30 - El₂60

VITREX F6 • PORTA 1 BATTENTE • EI₂ 30 - EI₂ 60

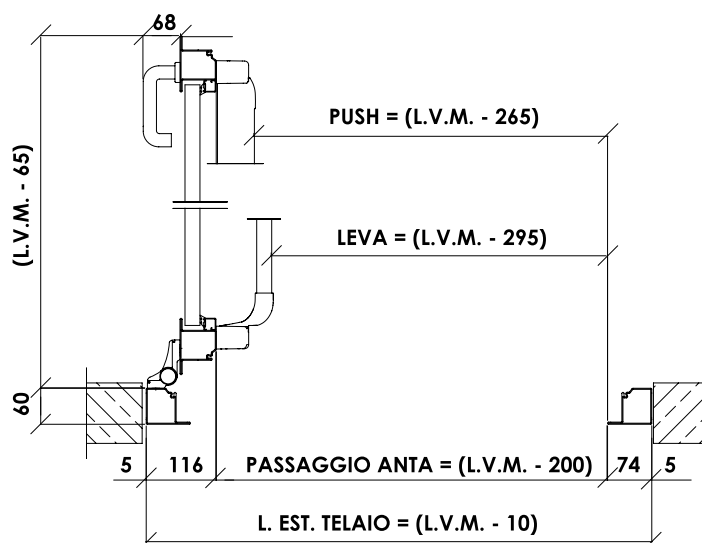
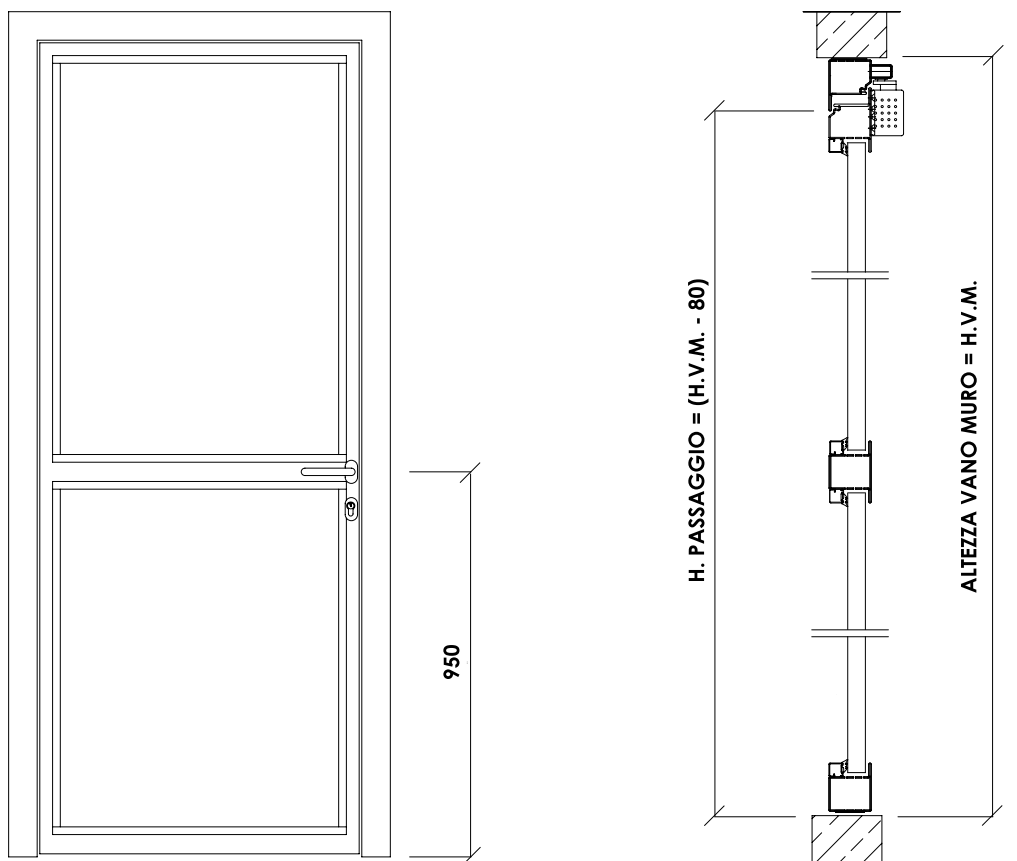

VITREX F6 • PORTA 1 BATTENTE • EI₂ 30 - EI₂ 60



Chiusura tagliafuoco con struttura d'acciaio coibentata, ed omologata conforme alla UNI EN 1634-1 denominata "VITREX F6" costituita da:

TELAIO in tubolare d'acciaio profilato, con alette di battuta, spessore 18/10 elettrosaldato agli angoli, interposizione di lastre isolanti a base di calciosilicati. Completato con guarnizioni fumi caldi autoespandenti perimetrali e guarnizioni di battuta fumi freddi inserite nelle apposite sedi. L'accoppiamento delle tre diverse sezioni (T, Z, L) dei profili sagomati, consente differenti configurazioni di montaggio. Spessore 60 mm.

ANTA composta da profili T o Z (complanari al telaio) scelti in funzione della posizione del fermavetro, che può essere montato dalla parte a spingere (o a tirare dell'anta); traverso centrale posizionato a 950 mm dal pavimento. **Possibilità di avere il serramento senza traverso centrale.**

VETRO TAGLIAFUOCO, fornito non montato, composto da lastre stratificate e temprate con interposto materiale intumescente. Classe 1B1 - Spessore 25 mm (EI₂ 60) - 16 mm (EI₂ 30)

CERNIERE: numero 2 a tre ali registrabili, fissaggio all'anta e al telaio con perni ed inserti filettati. Lo sblocco dei grani consente la registrazione del gioco luce tra battente e telaio in larghezza ed in altezza. Terza cerniera per H.V.M. > di 2400 mm o L.V.M. > di 1100 mm posizionata alta.

ROSTRI: numero 2.

SERRATURA ANTINCENDIO ad 1 punto di chiusura corredata da cilindro a tre chiavi.

MANIGLIA ANTINCENDIO antinfortunistica, in acciaio inox, ad altezza = 950 mm. da pavimento.

GUARNIZIONE di battuta fumi freddi e autoespandenti perimetrali.

CHIUDIPORTA con braccio a slitta argento, per l'autochiusura dell'anta.

FINITURA SERRAMENTO di serie RAL 7035 - 9001 - 9005 - 1013 - 7016 - 7022 - 7010 - 7013 - 7042 - 8019 - 9006 - 9003 politeflonato Grinz - Opaco.

MONTAGGIO con tasselli su muratura, su precassa in acciaio 50x15x2 (**da ordinare separatamente**), su struttura in cartongesso.

L'INSTALLAZIONE DEI SERRAMENTI DEVE ESSERE EFFETTUATA DA PERSONALE SPECIALIZZATO.

DIMENSIONI	
larghezza minima con maniglia	L= 600 mm
larghezza minima con maniglione antipanico	L= 750 mm
larghezza massima con o senza maniglione	L= 1450 mm
altezza minima per vie di esodo	H= 2080 mm
altezza massima realizz. con traverso	H= 2748 mm
altezza massima realizz. senza traverso	H= 2500 mm
vincolo di superficie	m ² = 3,8

PASSAGGIO NETTO CON ANTA A 90°	
con maniglione A LEVA	L- 295 mm
con maniglione PUSH	L- 265 mm
passaggio all'anta	L- 200 mm

TABELLA DATI	EI ₂ - 30	EI ₂ - 60
spessore del serramento	60 mm	60 mm
peso della porta	45 kg/m ²	60 kg/m ²
spessore del vetro ca.	16 mm	25 mm

Soluzione più usata

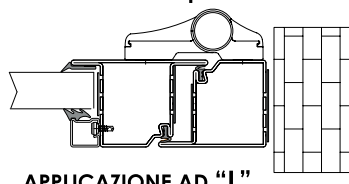

APPLICAZIONE AD "L"

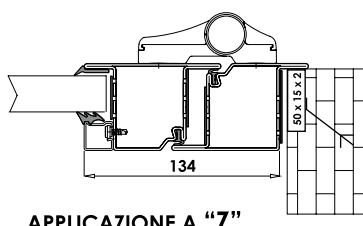

APPLICAZIONE A "Z"

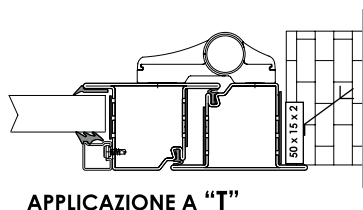

APPLICAZIONE A "T"

VITREX F6 • PORTA 2 BATTENTI • EI₂ 30 - EI₂ 60

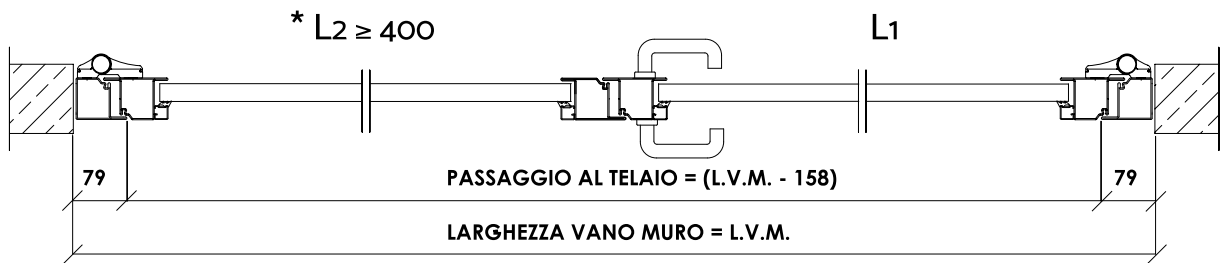
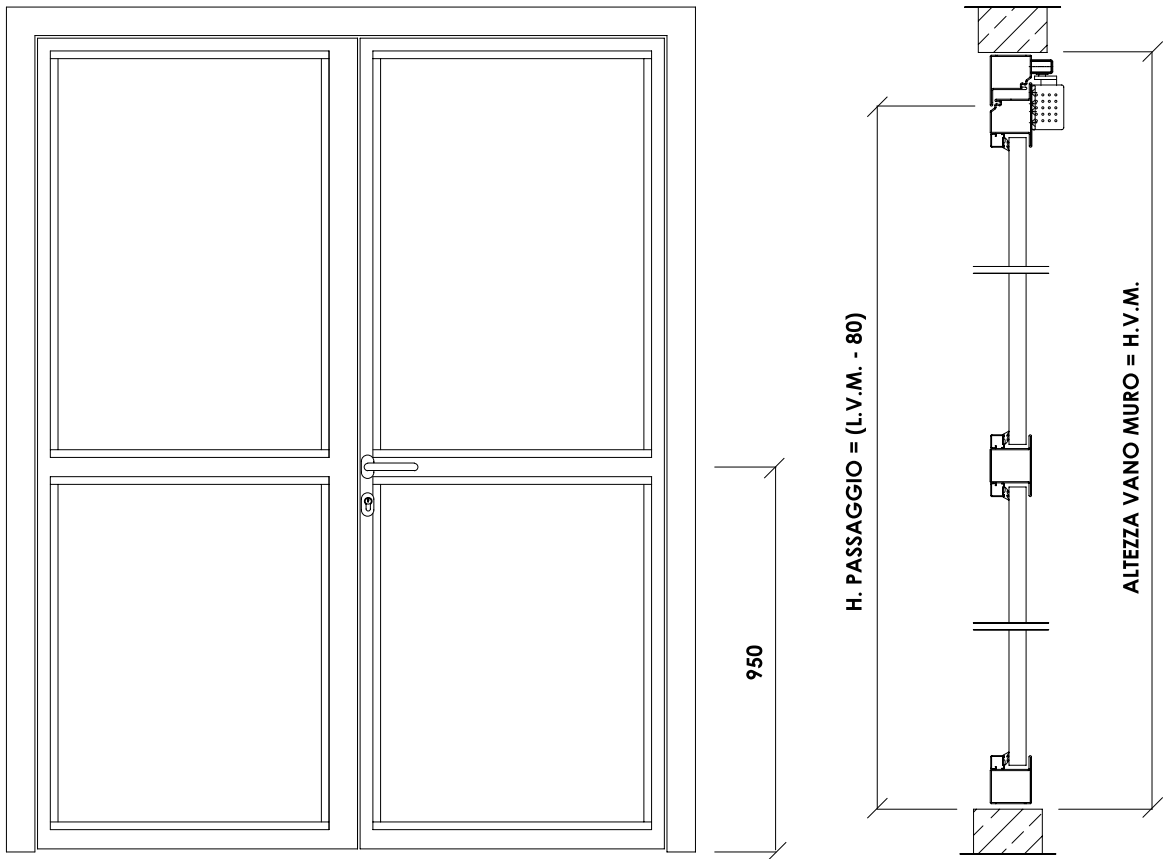

* con uso di maniglioni vedi dimensioni minime pag. 13

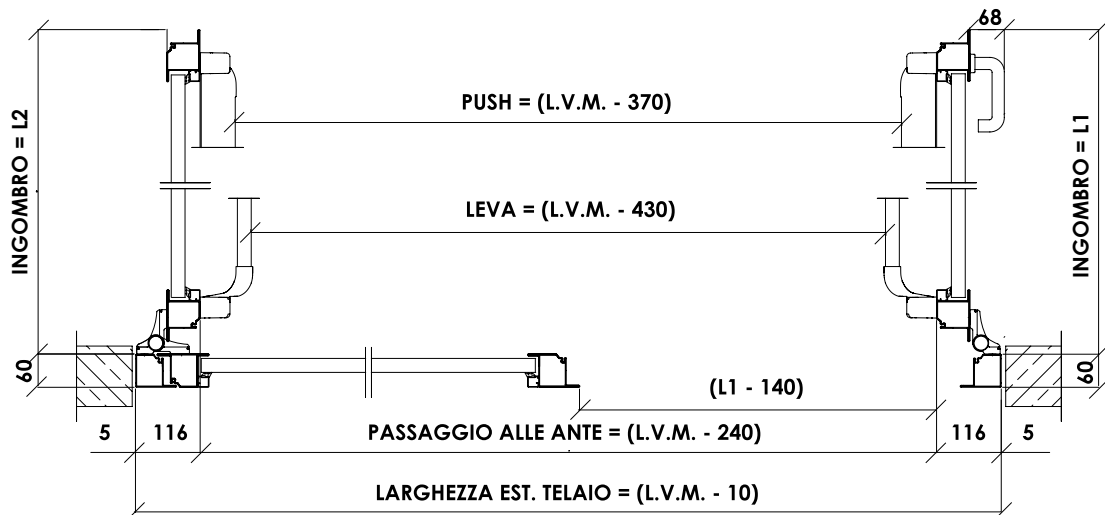

VITREX F6 • PORTA 2 BATTENTI • EI₂ 30 - EI₂ 60



Chiusura tagliafuoco con struttura d'acciaio coibentata, ed omologata conforme alla UNI EN 1634-1 denominata "VITREX F6" costituita da:

TELAIO in tubolare d'acciaio profilato, con alette di battuta, spessore 18/10 elettrosaldato agli angoli, interposizione di lastre isolanti a base di calciosilicati. Completato con guarnizioni fumi caldi autoespandenti perimetrali e guarnizioni di battuta fumi freddi inserite nelle apposite sedi. L'accoppiamento delle tre diverse sezioni (T, Z, L) dei profili sagomati, consente differenti configurazioni di montaggio. Spessore 60 mm.

ANTA composta da profili T o Z (complanari al telaio) scelti in funzione della posizione del fermavetro, che può essere montato dalla parte a spingere (o a tirare dell'anta); traverso centrale posizionato a 950 mm dal pavimento. **Possibilità di avere il serramento senza traverso centrale.**

VETRO TAGLIAFUOCO, fornito non montato, composto da lastre stratificate e temperate con interposto materiale intumescente. Classe 1B1 - Spessore 25 mm (EI₂ 60) - 16 mm (EI₂ 30)

CERNIERE: numero 2 a tre ali registrabili, fissaggio all'anta e al telaio con perni ed inserti filettati. Lo sblocco dei grani consente la registrazione del gioco luce tra battente e telaio in larghezza ed in altezza. Terza cerniera per H.V.M. > di 2400 mm o L/1 > di 1100 mm posizionata alta.

ROSTRI: numero 2 per ogni anta.

SERRATURA ANTINCENDIO ad 1 punto di chiusura corredata da cilindro a tre chiavi.

MANIGLIA ANTINCENDIO antinfortunistica, in acciaio inox, ad altezza = 950 mm. da pavimento.

CONTROSERRATURA ANTINCENDIO per comando aste alto/basso inserita all'interno del profilo e pozzetto a pavimento

GUARNIZIONE di battuta fumi freddi e autoespandenti perimetrali.

CHIUDIPORTA gemellare per l'autochiusura delle ante con regolatore di chiusura integrato solo per LVM ≥ 1220 (finitura argento)

FINITURA SERRAMENTO di serie RAL 7035 - 9001 - 9005 - 1013 - 7016 - 7022 - 7010 - 7013 - 7042 - 8019 - 9006 - 9003 politefonato Grinz - Opaco.

MONTAGGIO con tasselli su muratura, su precassa in acciaio 50x15x2 (**da ordinare separatamente**), su struttura in cartongesso.

L'INSTALLAZIONE DEI SERRAMENTI DEVE ESSERE EFFETTUATA DA PERSONALE SPECIALIZZATO.

DIMENSIONI

largh. min. asimmetrica con maniglia	L= 980 mm (580+400)
largh. min. asimmetrica con maniglione	L= 1500 mm * (L2>500)
con obbligo di segnalazione dell'anta principale	
largh. min. simmetrica con maniglia	L= 1160 mm (580+580)
largh. min. simmetrica con maniglione	L= 1400 mm * (700+700)
con obbligo di segnalazione dell'anta principale	
larghezza massima	
con o senza maniglione	L= 2576 mm
altezza minima per vie di esodo	H= 2080 mm
altezza massima realizz. con traverso	H= 2748 mm
altezza massima realizz. senza traverso	H= 2500 mm
vincolo di superficie	m ² = 6,6

PASSAGGIO NETTO CON ANTA A 90°

con maniglione A LEVA	L - 430 mm
con paniglione PUSH	L - 370 mm
passaggio alle ante	L - 240 mm

TABELLA DATI	EI ₂ - 30	EI ₂ - 60
spessore del serramento	60 mm	60 mm
peso della porta	45 kg/m ²	60 kg m ²
spessore del vetro ca.	16 mm	25 mm

Soluzione più usata

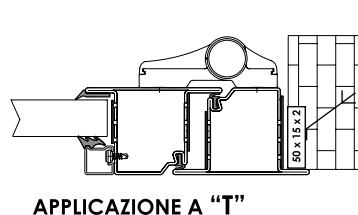
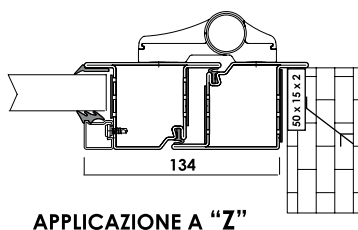
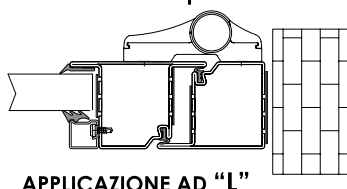

VETRATE COMPLESSE • EI₂ 30 - EI₂ 60



Pravia verifica di movimentazione e dislocazione al luogo di sbarco e di posa, le vetrate complesse in **soluzione unica** possono essere realizzate alle seguenti condizioni:

LIMITI DIMENSIONALI IN SOLUZIONE UNICA = L 2400 x H 3000

FIANCO LUCE E SOPRALUCE ≥ 350 mm

FIANCOLUCE (NODI DI ATTACCO) EI₂ 30 - EI₂ 60

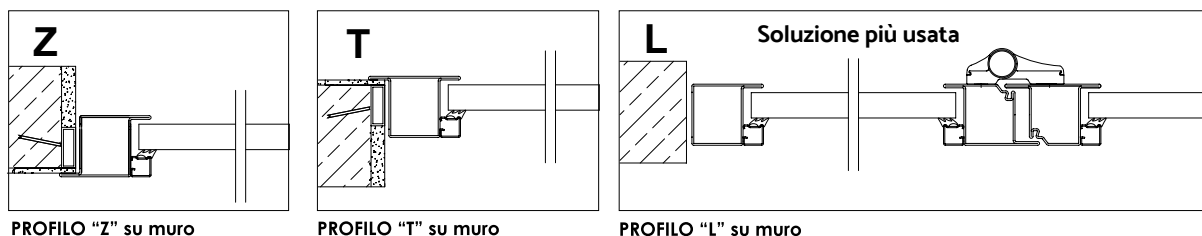

RIEPILOGO SUDDIVISIONE PORTE

PORTE 1 ANTA

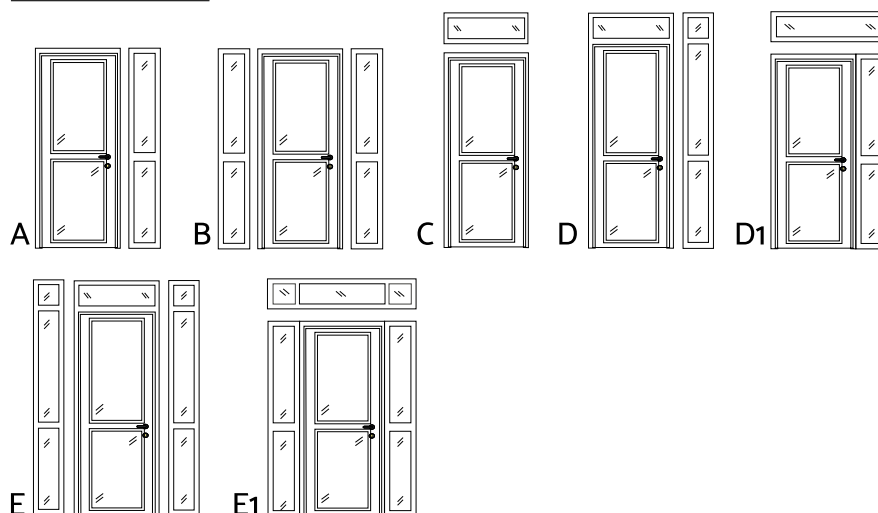

SEZIONE TIPO DI SOPRALUCE SEPARATO DAL SERRAMENTO

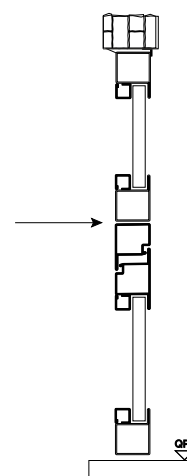

PORTE 2 ANTE

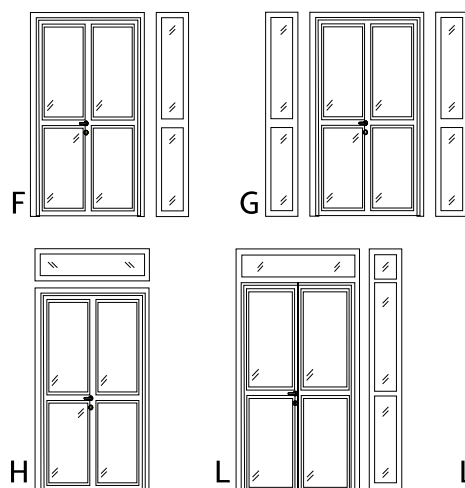

SEZIONE TIPO DI FIANCOLUCE SEPARATO DAL SERRAMENTO

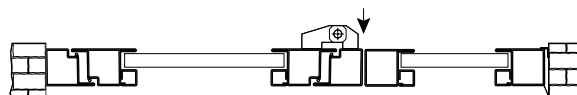

VITREX F5 • VETRATA FISSA • EI 30 - EI 60

TELAIO costituito con profilo portante in tubolare d'acciaio 18/10 formato a freddo, isolato internamente con materiale inorganico a base di silicati. Guarnizioni termoespandenti lungo tutto il perimetro esterno. Eventuali traversi e/o montanti posizionati secondo criteri (A, B, C).

SPESSORE DEL SERRAMENTO: 60 mm.

VETRO TAGLIAFUOCO, fornito non montato, composto da lastre stratificate e temperate con interposto materiale intumescente. Classe 1B1 - Spessore 25mm (EI260) - 16 mm (EI230)

FINITURA SERRAMENTO di serie RAL 7035 - 9001 - 9005 - 1013 - 7016 - 7022 - 7010 - 7013 - 7042 - 8019 - 9006 - 9003 politetfonato Grinz - Opaco.

SPECCHIATURA UNICA: dimensione massima consigliata F.M. 1600 x 2800 mm.

MONTAGGIO con tasselli su muratura, su precassa in acciaio 50x15x2 (da ordinare separatamente), su struttura in cartongesso.

PESO ORIENTATIVO: 60 Kg/mq EI2 60 - 45 Kg/mq EI2 30

ESEMPI DI POSA PER VETRATE FESSE

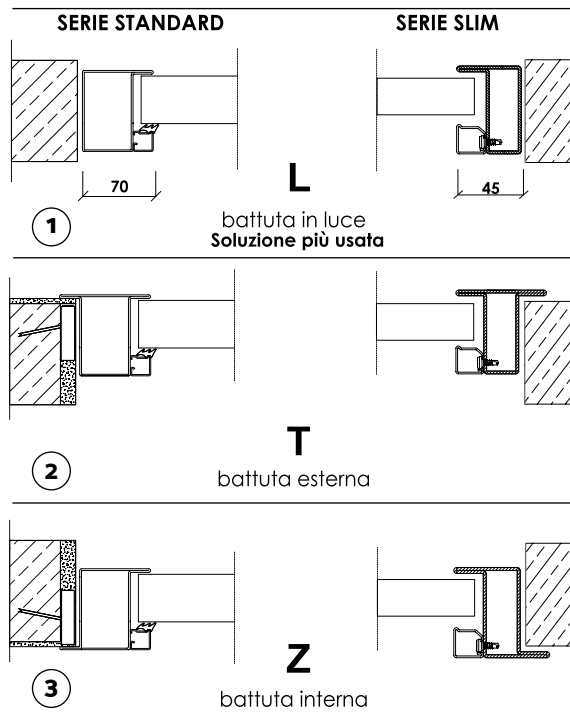

Traversi orizzontali e verticali

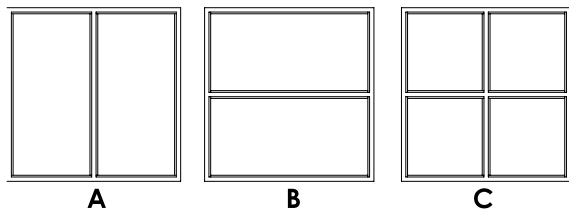

REALIZZABILE SOLO CON PROFILO A "L"

Per vetrate fisse ad arco regolare

SERIE STANDARD - R. min. ≥ 700 mm (Diametro ≥ 1400 mm)

SERIE SLIM - R. min. ≥ 500 mm (Diametro ≥ 1000 mm)

REALIZZAZIONE A SESTO RIBASSATO

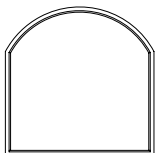

REALIZZAZIONE AD ARCO A TUTTO SESTO

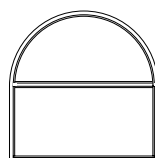

È CONSIGLIATO
IL TRAVERSO ALL'INIZIO
DEL SESTO

Per archi irregolari, verrà richiesto disegno o sagoma dell'architettonico. Nessuna possibilità di coprifiatura (utilizzare silicone o stucchi).

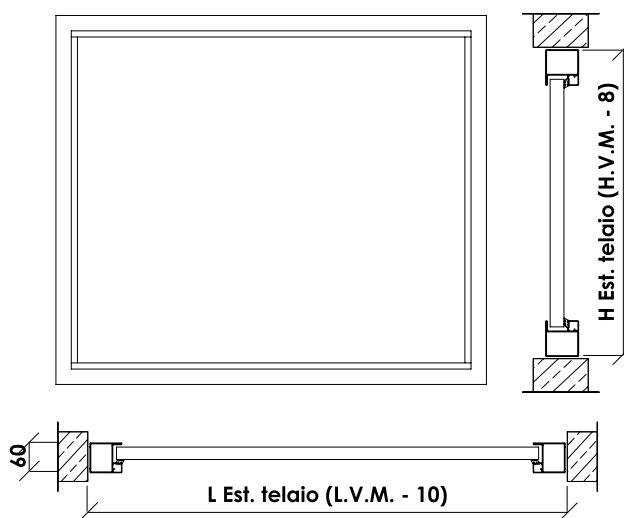

LIMITI DIMENSIONALI:

ALTEZZA = 3200 mm

LARGHEZZA = nessun limite

MASSIMA DIMENSIONE CONSIGLIATA

DEL VETRO = 1600 x 2800 mm

(per dimensioni maggiori contattare il ns. Ufficio Commerciale)

N.B. in presenza di precassa: ESTERNO TELAI0 = L.V.M. - 8 mm.

VITREX F6 • FINESTRA 1 BATTENTE • EI₂ 30 - EI₂ 60

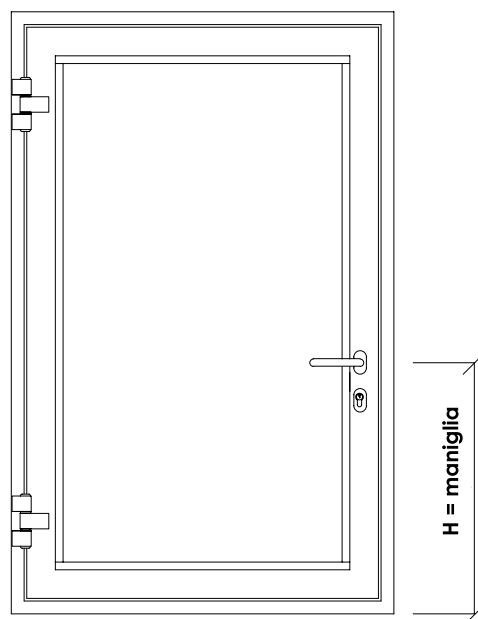
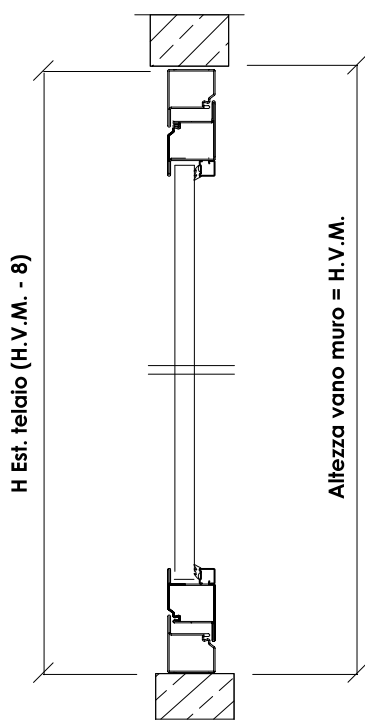

Per H.V.M. ≤ 1000 mm/H maniglia = 400 mm
 Per H.V.M. ≤ 1300 mm/H maniglia = centrale
 Per H.V.M. > 1300 mm/H maniglia = 650 mm

Chiusura tagliafuoco con struttura d'acciaio coibentata, ed omologata conforme alla UNI EN 1634-1 denominata "VITREX-F6" costituita da:

TELAIO su quattro lati in tubolare d'acciaio profilato, con alette di battuta, spessore 18/10 elettrosaldato agli angoli, interposizione di lastre isolanti a base di calciosilicati. Completato con guarnizioni fumi caldi autoespandenti perimetrali e guarnizioni di battuta fumi freddi inserite nelle apposite sedi. L'accoppiamento delle due diverse sezioni (Z, L) dei profili sagomati, consente differenti configurazioni di montaggio. (Spessore 60 mm)

ANTA composta da profili a Z (complanari al telaio).

VETRO TAGLIAFUOCO, fornito non montato, composto da lastre stratificate e temprate con interposto materiale intumescente. Classe 1B1 (25 mm = EI₂ 60) - (16 mm = EI₂ 30)

CERNIERE numero 2 a tre ali registrabili, fissaggio all'anta e al telaio con perni ed inserti filettati. Lo sblocco

dei grani consente la registrazione del gioco luce tra battente e telaio in larghezza ed in altezza.

ROSTRI numero.

SERRATURA ANTINCENDIO corredata da mezzo cilindro a tre chiavi.

MEZZA MANIGLIA ANTINCENDIO antinfortunistica, in acciaio inox.

GUARNIZIONE di battuta fumi freddi e autoespandenti perimetrali.

CHIUDIPIRTA per l'autochiusura dell'anta = argento

FINITURA SERRAMENTO di serie RAL 7035 - 9001 - 9005 - 1013 - 7016 - 7022 - 7010 - 7013 - 7042 - 8019 - 9006 - 9003 politefonato Grinz - Opaco.

MONTAGGIO con tasselli su muratura, su precassa in acciaio 50x15x2 (**da ordinare separatamente**), su struttura in cartongesso.

PESO ORIENTATIVO: 60 Kg/m² EI₂ 60 - 45 Kg/m² EI₂ 30

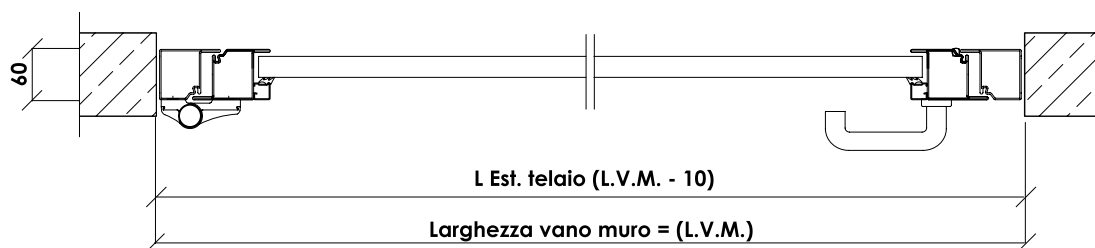

LIMITI MINIMI DIMENSIONALI:

FM MINIMO (L X H) = L 480 X 700 mm - FM MASSIMO (L X H) = 1220 X 2000 mm

LA LARGHEZZA DEL VANO DEVE ESSERE INFERIORE ALL'ALTEZZA

VITREX F6 • FINESTRA 2 BATTENTI • EI₂ 30 - EI₂ 60

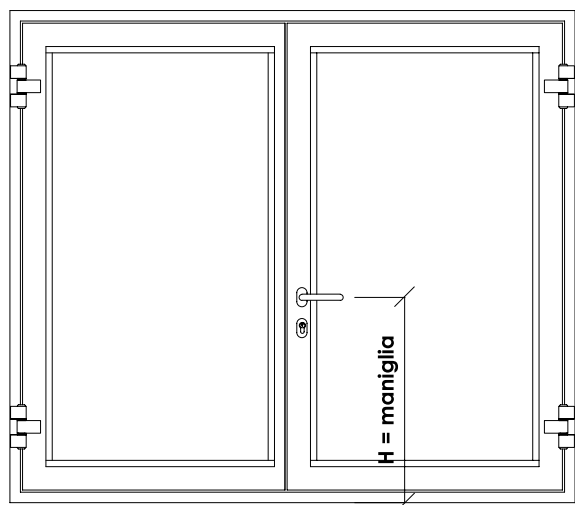

Per H.V.M. < 1000 mm/H maniglia = 400 mm
 Per H.V.M. ≤ 1300 mm/H maniglia = centrale
 Per H.V.M. > di 1300 mm/H maniglia = 650 mm

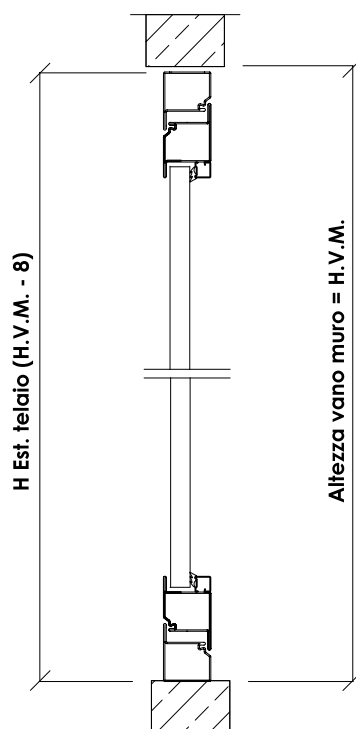

Chiusura tagliafuoco con struttura d'acciaio coibentata, ed omologata conforme alla UNI EN 1634-1 denominata "VITREX-F6" costituita da:

TELAIO su quattro lati, in tubolare d'acciaio profilato, con alette di battuta; spessore 18/10 elettrosaldato agli angoli, interposizione di lastre isolanti a base di calciosilicati. Completato con guarnizioni fumi caldi autoespandenti perimetrali e guarnizioni di battuta fumi freddi inserite nelle apposite sedi. L'accoppiamento delle due diverse sezioni (Z, L) dei profili sagomati, consente differenti configurazioni di montaggio. (Spessore 60 mm)

ANTE composte da profili a Z complanari al telaio.

VETRO TAGLIAFUOCO, fornito non montato, composto da lastre stratificate e temprate con interposto materiale intumescente. Classe 1B1 (25 mm = EI₂ 60) - (16 mm = EI₂ 30)

CERNIERE numero 2 a tre ali registrabili, fissaggio all'anta e al telaio con perni ed inserti filettati. Lo sblocco dei grani consente la registrazione del gioco luce tra

battente e telaio in larghezza ed in altezza.

ROSTRI numero 1 per ogni anta.

SERRATURA ANTINCENDIO corredata da mezzo cilindro a tre chiavi.

MEZZA MANIGLIA ANTINCENDIO antinfortunistica, in acciaio inox.

SELETTORE DI CHIUSURA a vista.

SERRATURA AUTOBLOCCANTE su anta secondaria (per comando manuale aste alto/basso).

GUARNIZIONE di battuta fumi freddi e autoespandenti perimetrali.

CHIUDIPORTA per l'autochiusura delle ante = argento

FINITURA SERRAMENTO di serie RAL 7035 - 9001 - 9005 - 1013 - 7016 - 7022 - 7010 - 7013 - 7042 - 8019 - 9006 - 9003 politefonato Grinz - Opaco.

MONTAGGIO con tasselli su muratura, su precassa in acciaio 50x15x2 (da ordinare separatamente), su struttura in cartongesso.

PESO ORIENTATIVO: 60 Kg/m² EI₂ 60 - 45 Kg/m² EI₂ 30

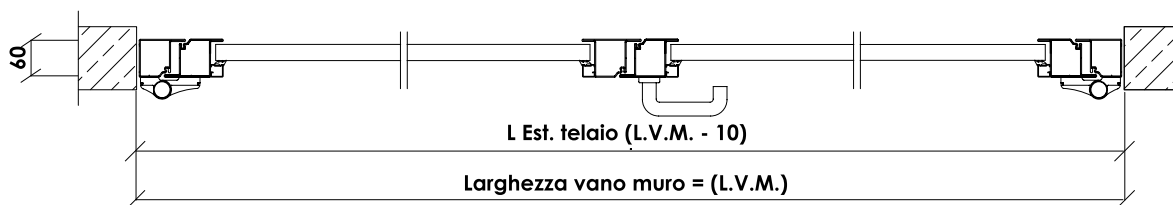

LIMITI MINIMI DIMENSIONALI:

FM MINIMO (L X H) = 900 (450 + 450) X 800 mm - FM MASSIMO (L X H) = 2000 X 2000 mm

LA LARGHEZZA DEL VANO DEVE ESSERE INFERIORE AL DOPPIO DELL'ALTEZZA.

VETRATA FISSA ORIZZONTALE VITREX F9 • FLOOR SYSTEM • EI 60



TELAIO costituito con profilo portante in tubolare d'acciaio, isolato internamente con materiale inorganico a base di silicati. Guarnizioni termoespandenti lungo tutto il perimetro esterno ed interno. Eventuali traversi posizionati secondo nostri criteri.

Peso indicativo: 7 Kg/m

VETRO TAGLIAFUOCO, fornito non montato, composto da lastre stratificate e temprate con interposto materiale intumescente. Classe 1B1 (27 mm = EI 60).

Peso indicativo: 60 Kg/m²

FINITURA SERRAMENTO di serie RAL 7035 politefonato Grinz - Opaco.

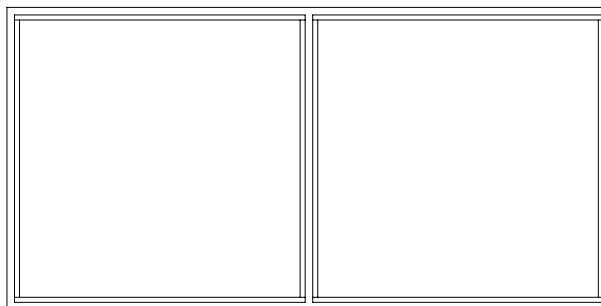

SPESORE VETRO 27 MM - DIMENSIONE MASSIMA LASTRA 1200X2300

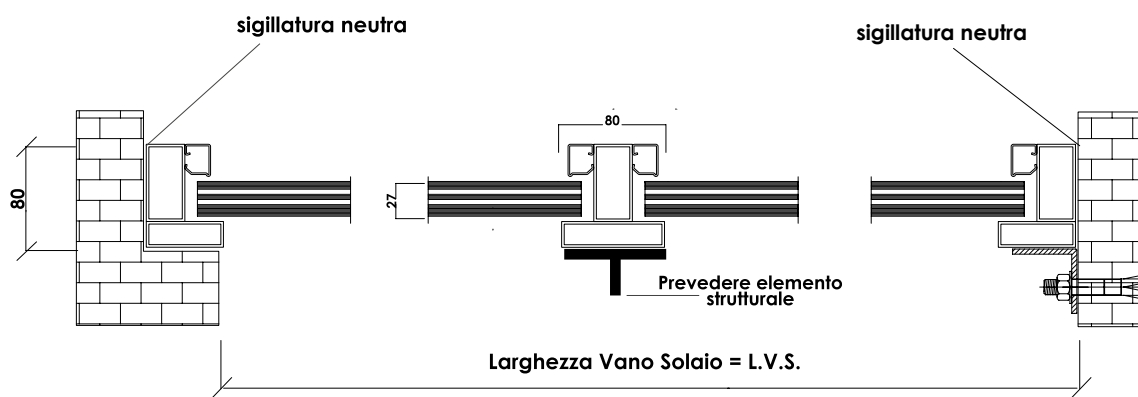

VETRATA FISSA ORIZZONTALE

VITREX F9 • FLOOR SYSTEM CALPESTABILE • EI 60

TELAIO costituito con profilo portante in tubolare d'acciaio, isolato internamente con materiale inorganico a base di silicati. Guarnizioni termoespandenti lungo tutto il perimetro esterno ed interno. Eventuali traversi posizionati secondo nostri criteri.

VETRO TAGLIAFUOCO, fornito non montato, composto da lastre stratificate e temprate con interposto materiale intumescente. Classe 1 B1 (27 mm = EI 60).

Peso indicativo: 60 Kg/m²

VETRO CALPESTABILE, spessore 33 mm, fornito in unità isolante con il vetro tagliafuoco.

FINITURA SERRAMENTO di serie RAL 7035 politefonato Grinz - Opaco.

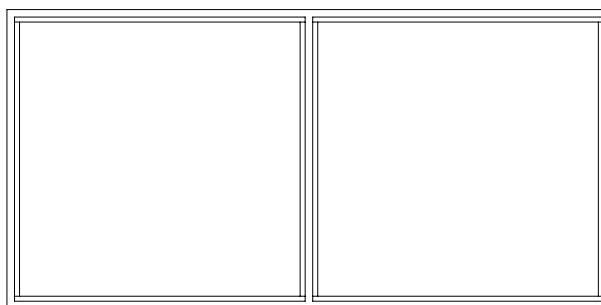

SPESORE VETRO 27 MM - DIMENSIONE MASSIMA LASTRA 1200X2300

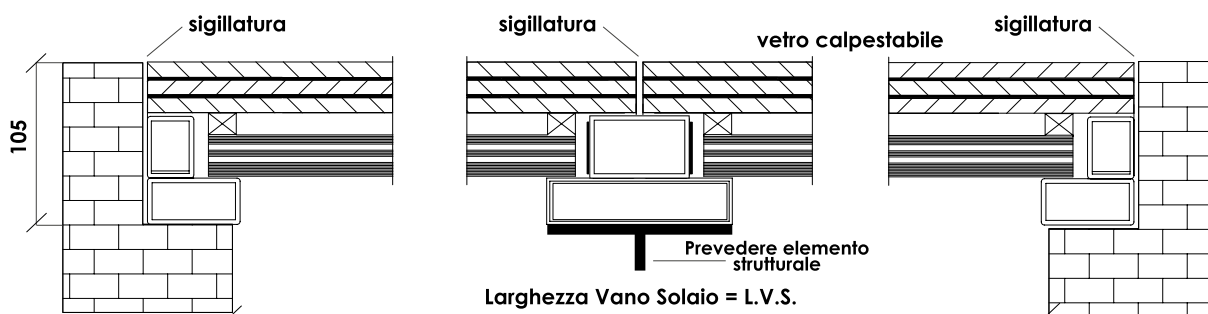

Prestazioni antiscivolo certificate con metodo BCRA-Tortus; BS 7976-2:2002; DIN 51130:2014; DIN 51097:1992. Resistenza all'abrasione superficiale a norma UNI EN ISO 10545-7:2000

FACCIATA CONTINUA • SILVIFIRE • EI 30 / 60 / 90

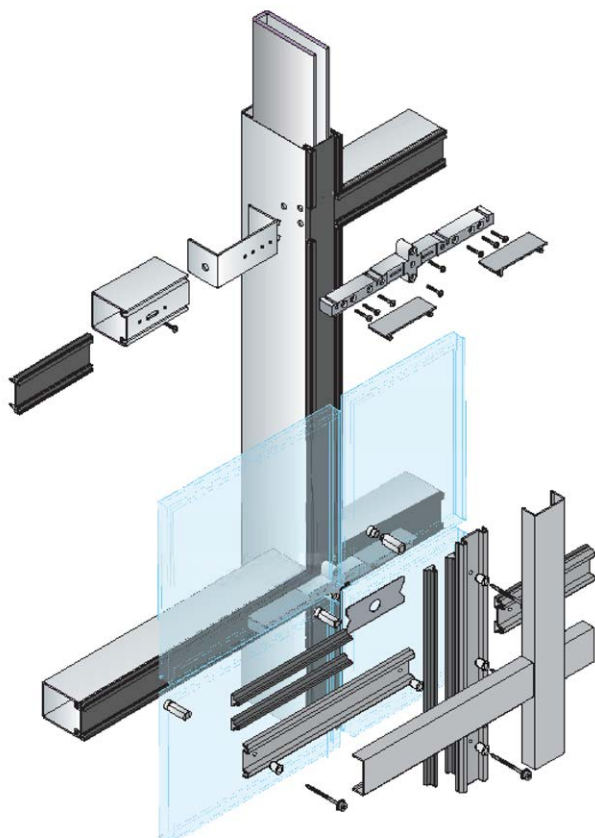

Certificati presso l'ISTITUTO GIORDANO Spa, il sistema SILVIFIRE è studiato in modo tale da realizzare facciate e pareti vetrate modulari ed agevoli nella posa in opera. Il sistema può alloggiare specchiature vetrate di considerevole peso senza nessun particolare accorgimento.

Caratteristiche del sistema

- Grande resistenza alle sollecitazioni. Il modulo di elasticità dell'acciaio è di 210000 N/mm²;
- Possibilità di alloggiamento di specchiature vetrate di considerevole peso;
- Sistema certificato secondo la normativa facciate europea EN 13830 e marcato CE;
- Sistema certificato Tagliafuoco EI 60 secondo la EN 1364-1;
- Possibilità di utilizzare un unico profilo in acciaio per realizzare facciate con impatto visivo del telaio pari a 60 mm;
- Pressori in acciaio e copertine esterne in alluminio;
- Pressori con impatto estetico particolarmente curato;

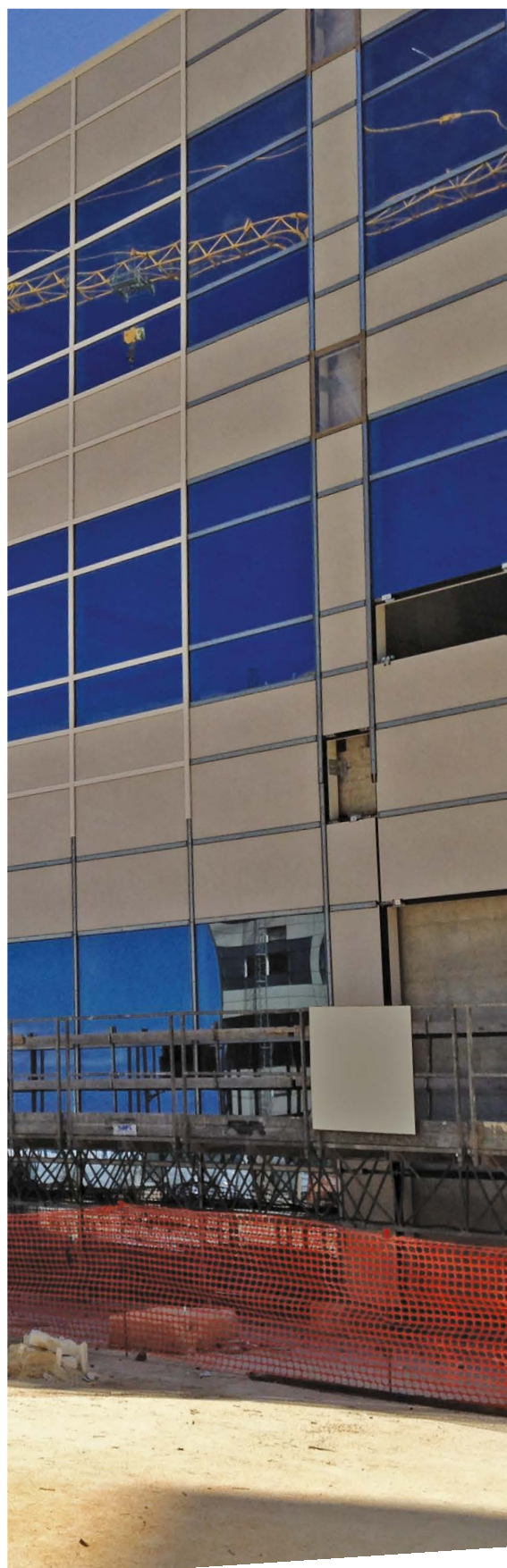





LINEA ACCIAIO

El₂ 90 - El₂ 120

VITREX F7 • PORTA 1 BATTENTE • EI₂ 90 - EI₂ 120

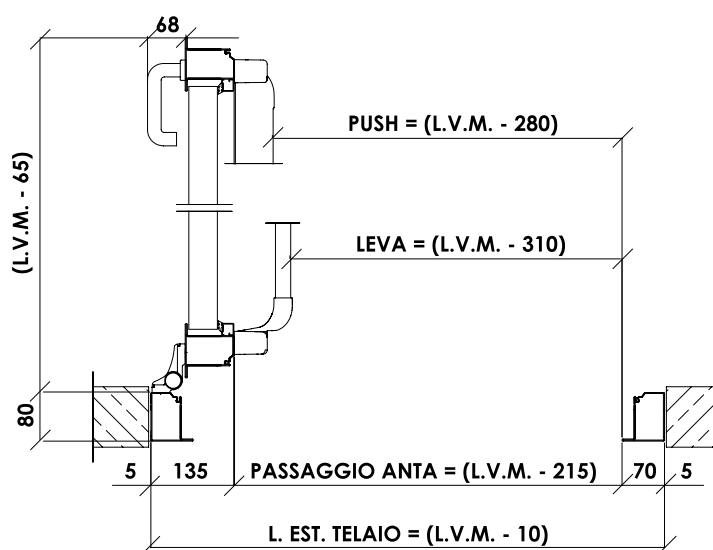
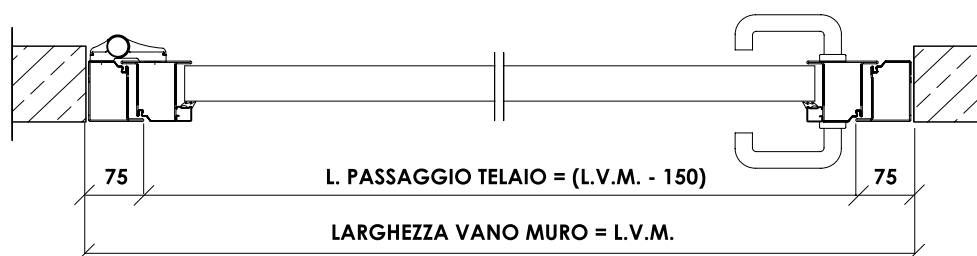
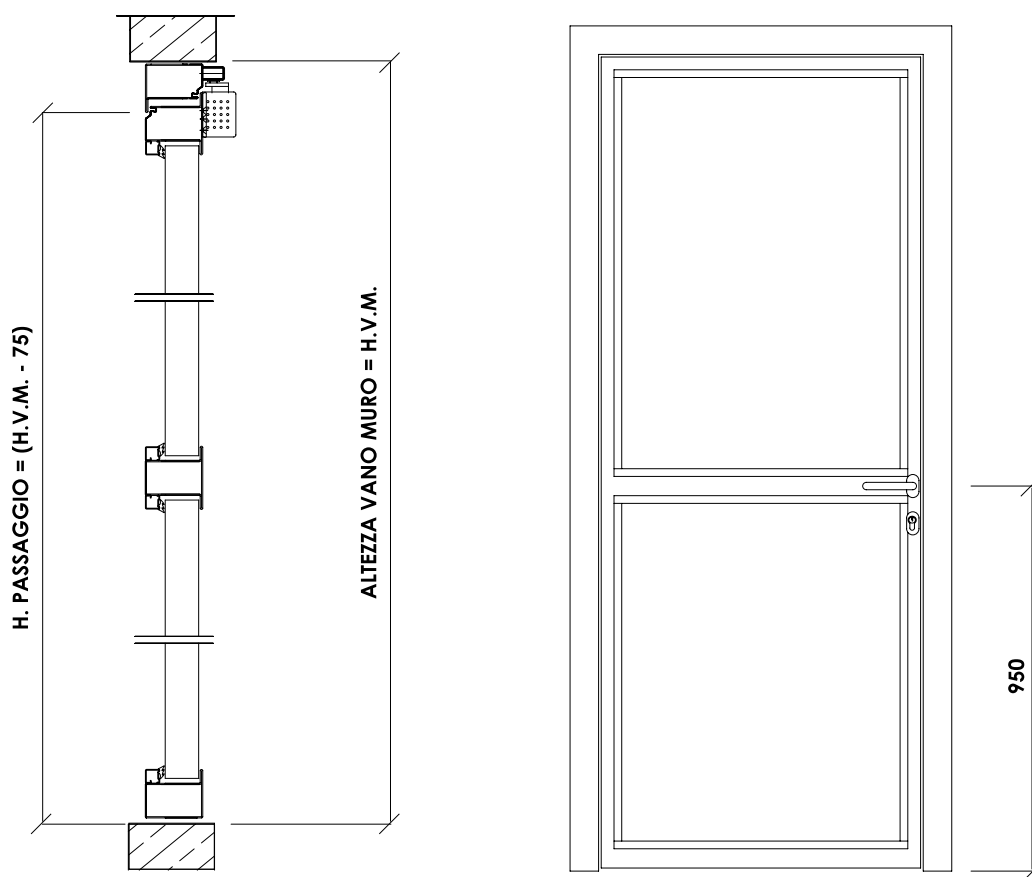

VITREX F7 • PORTA 1 BATTENTE • EI₂ 90 - EI₂ 120



Chiusura Tagliafuoco con struttura d'acciaio coibentata ed omologata conforme alla UNI EN 1634-1 denominata "VITREX F7" costituita da:

ANTA E TELAIO in tubolare d'acciaio profilato con alette di battuta, spessore 18/10 elettrosaldato agli angoli, interposizione di lastre isolanti a base di calciosilicati. Completato con guarnizioni fumi caldi autoespandenti perimetrali e guarnizioni di battuta fumi freddi inserite nelle apposite sedi. L'accoppiamento delle tre diverse sezioni (T, Z, L) dei profili sagomati, consente differenti configurazioni di montaggio.

Spessore telaio = 80 mm

Traverso centrale posizionato a 950 mm dal pavimento.

POSSIBILITÀ DI AVERE IL SERRAMENTO SENZA TRAVERSO CENTRALE

VETRO TAGLIAFUOCO, fornito non montato, composto da lastre stratificate e temprate con interposto materiale intumescente. Classe 1B1 (50 mm = EI₂ 120) - (38 mm = EI₂ 90)

CERNIERE numero 3 a tre ali registrabili (terza cerniera in posizione alta), fissaggio all'anta e al telaio con perni filettati. Lo sblocco dei grani consente la registrazione del gioco luce tra battente e telaio in larghezza ed in altezza. Quarta cerniera per H.V.M. > di 2400 mm o L.V.M. > di 1100 mm posizionata bassa.

ROSTRI numero 2.

SERRATURA ANTINCENDIO ad 1 punto di chiusura corredata da cilindro a tre chiavi.

MANIGLIA ANTINCENDIO antinfortunistica, in acciaio inox, ad altezza = 950 mm da pavimento.

GUARNIZIONE di battuta fumi freddi e autoespandenti perimetrali.

CHIUDIPISTA con braccio a slitta argento, per l'autochiusura dell'anta.

FINITURA SERRAMENTO di serie RAL 7035 - 9001 - 9005 - 1013 - 7016 - 7022 - 7010 - 7013 - 7042 - 8019 - 9006 - 9003 politeflonato Grinz - Opaco.

MONTAGGIO con tasselli o su precassa in acciaio 60x15x2 (da ordinare separatamente) su supporto rigido rivestito in calcio silicato.

L'INSTALLAZIONE DEI SERRAMENTI DEVE ESSERE EFFETTUATA DA PERSONALE SPECIALIZZATO.

Soluzione più usata

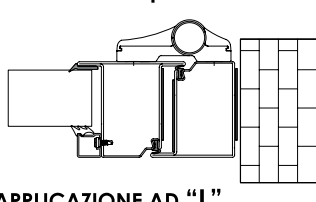

APPLICAZIONE AD "L"

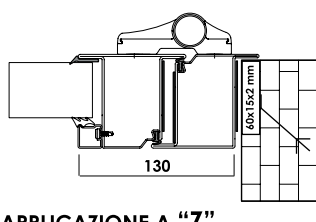

APPLICAZIONE A "Z"

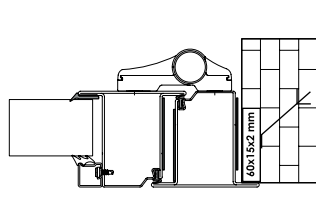

APPLICAZIONE A "T"

DIMENSIONI	
larghezza minima	L= 650 mm
larghezza minima con maniglione antipanico	L= 800 mm
larghezza massima con o senza maniglione	L= 1410 mm
altezza minima per vie di esodo	H= 2080 mm
altezza massima realizz.	H= 2510 mm
vincolo di superficie	m ² = 3,2

PASSAGGIO NETTO CON ANTA A 90°	
con maniglione A LEVA	L- 310 mm
con maniglione PUSH	L- 280 mm
passaggio all'anta	L- 215 mm

TABELLA DATI	EI ₂ - 90	EI ₂ - 120
spessore del serramento	80 mm	80 mm
peso della porta	95 kg/m ²	115 kg/m ²
spessore del vetro ca.	38 mm	50 mm

VITREX F7 • PORTA 2 BATTENTI • EI₂ 90 - EI₂ 120

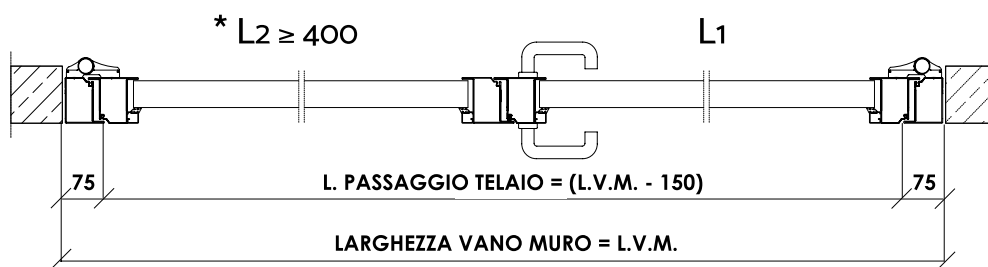
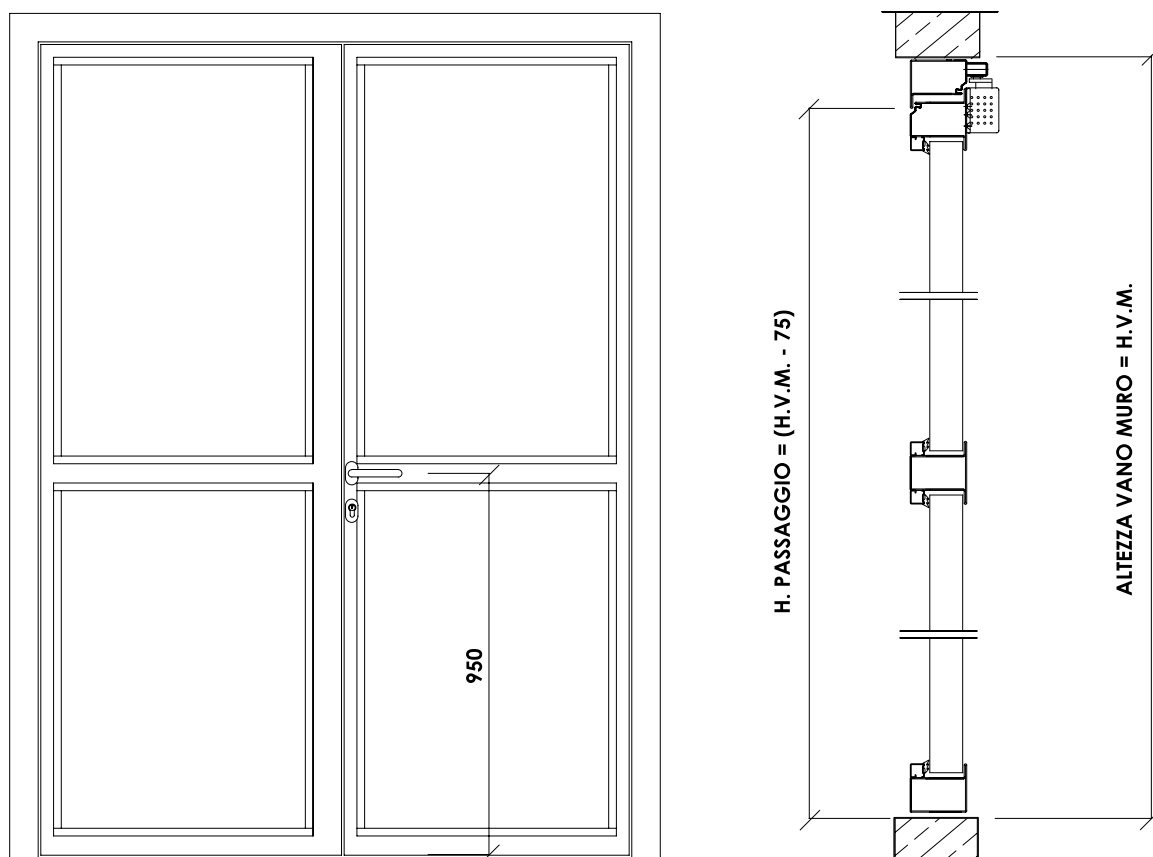

* con uso di maniglioni vedi dimensioni minime pag. 25

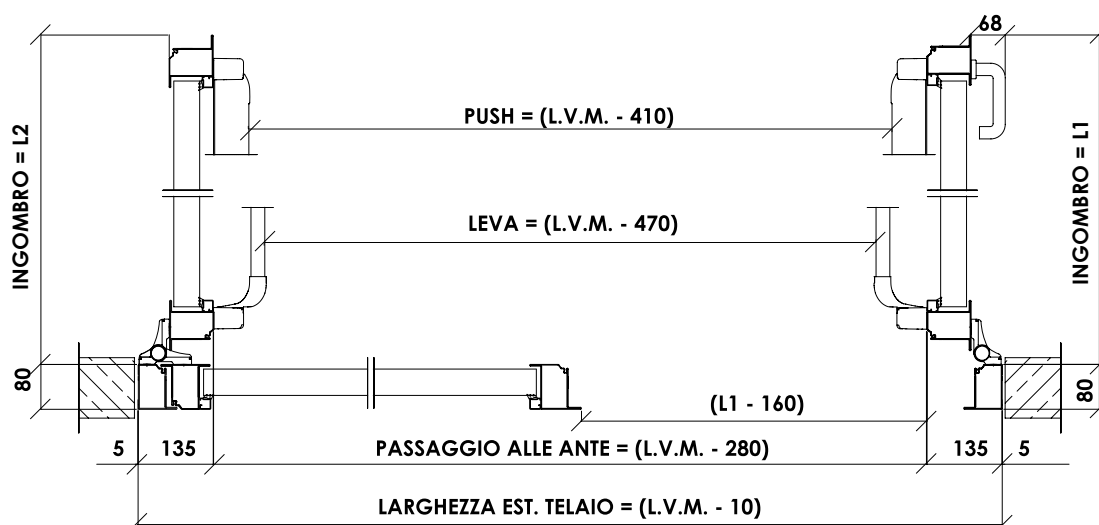

VITREX F7 • PORTA 2 BATTENTI • EI₂ 90 - EI₂ 120



Chiusura Tagliafuoco con struttura d'acciaio coibentata ed omologata conforme alla UNI EN 1634-1 denominata "VITREX F7" costituita da:

ANTA E TELAIO in tubolare d'acciaio profilato con alette di battuta, spessore 18/10 elettrosaldato agli angoli, interposizione di lastre isolanti a base di calciosilicati. Completato con guarnizioni fumi caldi autoespandenti perimetrali e guarnizioni di battuta fumi freddi inserite nelle apposite sedi. L'accoppiamento delle tre diverse sezioni (T, Z, L) dei profili sagomati, consente differenti configurazioni di montaggio.

Spessore telaio = 80 mm

Traverso centrale posizionato a 950 mm dal pavimento.

POSSIBILITÀ DI AVERE IL SERRAMENTO SENZA TRAVERSO CENTRALE

VETRO TAGLIAFUOCO, fornito non montato, composto da lastre stratificate e temprate con interposto materiale intumescente. Classe 1B1 (50 mm = EI₂120) - (38 mm = EI₂90)

CERNIERE numero 3 a tre ali registrabili per anta (terza cerniera in posizione alta), fissaggio all'anta e al telaio con perni filettati. Lo sblocco dei grani consente la registrazione del gioco luce tra battente e telaio in larghezza ed in altezza. Quarta cerniera per H.V.M. > di 2400 mm o L1 > di 1100 mm posizionata bassa.

ROSTRI numero 2 per ogni anta.

SERRATURA ANTINCENDIO ad 1 punto di chiusura corredata da cilindro a tre chiavi.

CONTROSERRATURA ANTINCENDIO per comando aste alto/basso inserita all'interno del profilo e pozzetto a pavimento.

MANIGLIA ANTINCENDIO antinfortunistica, in acciaio inox, ad altezza = 950 mm da pavimento.

GUARNIZIONE di battuta fumi freddi e autoespandenti perimetrali.

CHIUDIPORTA gemellare argento, per l'autochiusura delle ante con regolatore di chiusura integrato solo per LVM ≥ 1220.

FINITURA SERRAMENTO di serie RAL 7035 - 9001 - 9005 - 1013 - 7016 - 7022 - 7010 - 7013 - 7042 - 8019 - 9006 - 9003 politefonato Grinz - Opaco.

MONTAGGIO con tasselli o su precassa in acciaio 60x15x2 (da ordinare separatamente) su supporto rigido rivestito in calcio silicato.

L'INSTALLAZIONE DEI SERRAMENTI DEVE ESSERE EFFETTUATA DA PERSONALE SPECIALIZZATO.

Soluzione più usata

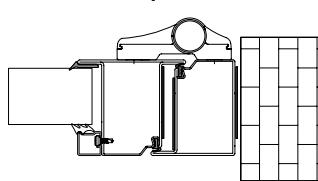

APPLICAZIONE AD "L"

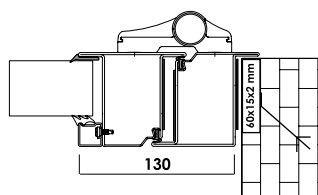

APPLICAZIONE A "Z"

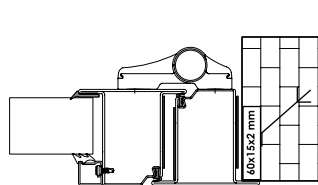

APPLICAZIONE A "T"

DIMENSIONI

largh. min. asimmetrica con maniglia L= 1100 mm (700+400)

largh. min. asimmetrica con maniglione L= 1700 mm * (L2>700)

con obbligo di segnalazione dell'anta principale

largh. min. simmetrica con maniglia L= 1200 mm (600+600)

largh. min. simmetrica con maniglione L= 1600 mm * (800+800)

con obbligo di segnalazione dell'anta principale

larghezza massima

con o senza maniglione L= 2400 mm

altezza minima per vie di esodo H= 2080 mm

altezza massima realizzabile H= 2510 mm

vincolo di superficie m²= 5,6

PASSAGGIO NETTO CON ANTA A 90°

con maniglione A LEVA L- 470 mm

con maniglione PUSH L- 410 mm

passaggio all'anta L- 280 mm

TABELLA DATI

	EI ₂ - 90	EI ₂ - 120
spessore del serramento	80 mm	80 mm
peso della porta	95 kg/m ²	115 kg/m ²
spessore del vetro ca.	38 mm	50 mm

VETRATE COMPLESSE • EI₂ 90 - EI₂ 120



Prévia verifica di movimentazione e dislocazione al luogo di sbarco e di posa, le vetrate complesse in **soluzione unica** possono essere realizzate alle seguenti condizioni:

LIMITI DIMENSIONALI IN SOLUZIONE UNICA = L 2300 x H 2800

FIANCO LUCE E SOPRALUCE ≥ 350 mm

FIANCOLUCE (NODI DI ATTACCO) EI₂ 90 - EI₂ 120

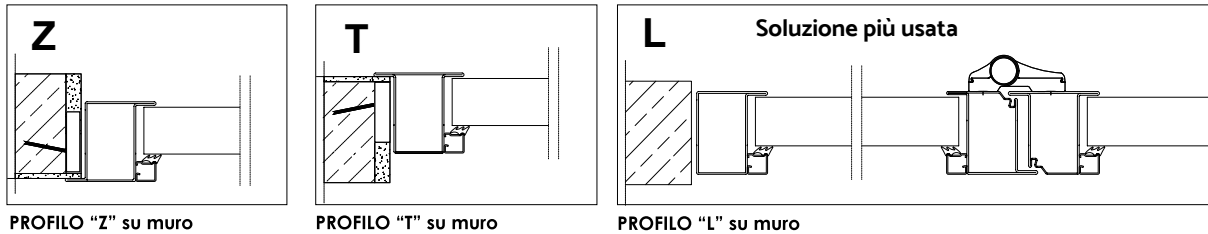

RIEPILOGO SUDDIVISIONE PORTE

PORTE 1 ANTA

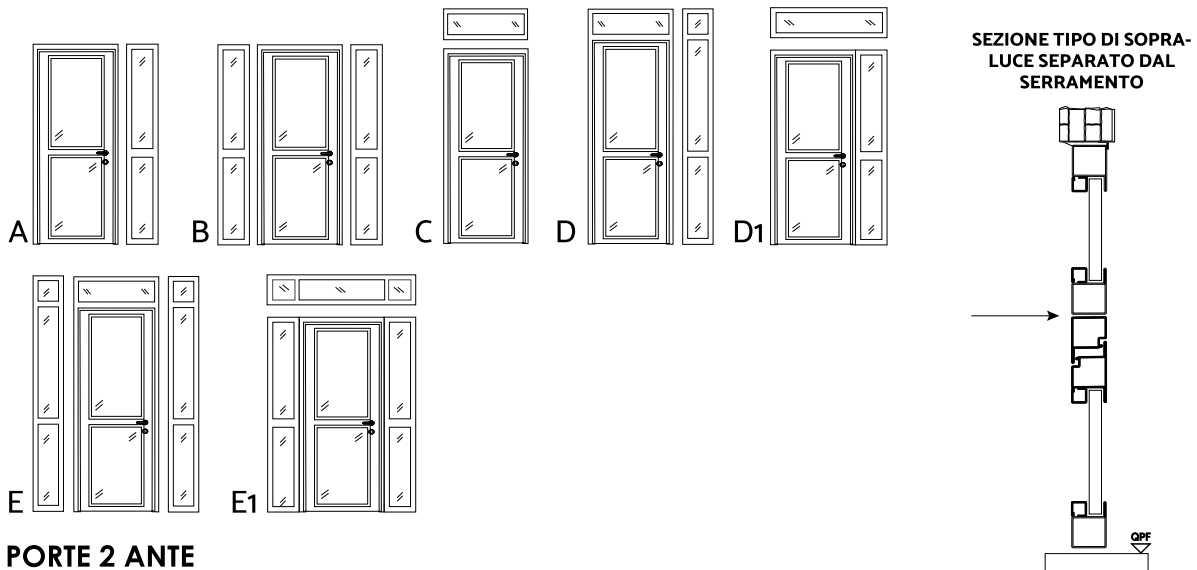

PORTE 2 ANTE

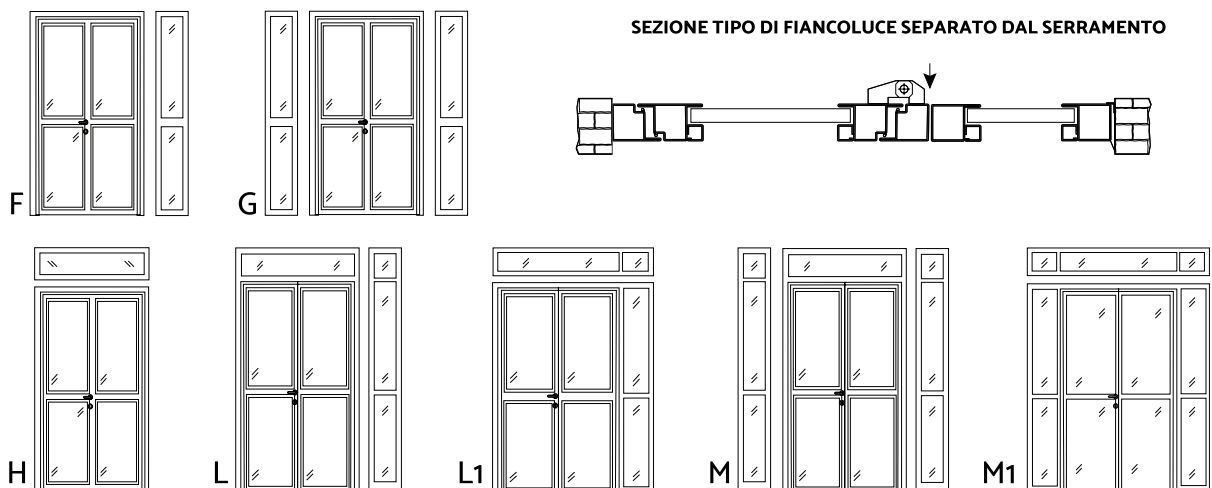

VITREX F1.1 • VETRATA FISSA • EI 90 - EI 120

TELAIO costituito con profilo portante in tubolare d'acciaio spessore 18/10 formato a freddo, isolato internamente con materiale inorganico a base di calciosilicati, guarnizioni termoespandenti lungo tutto il perimetro esterno ed interno. Eventuali traversi e/o montanti posizionati secondo nostri criteri (A, B, C)

SPESSORE DEL SERRAMENTO: 80 mm

VETRO ANTINCENDIO, fornito non montato, composto da lastre stratificate e temprate con interposto materiale intumescente. Classe 1B1 - Spessore 50 mm (EI 120) - 38 mm (EI 90)

FINITURA SERRAMENTO di serie RAL 7035 - 9001 - 9005 - 1013 - 7016 - 7022 - 7010 - 7013 - 7042 - 8019 - 9006 - 9003 politefonato Grinz - Opaco.

SPECCHIATURA UNICA: dimensione massima consigliata 1300 x 2500 mm

MONTAGGIO con tasselli o su precassa in acciaio 60x15x2 (da ordinare separatamente), su supporto rigido rivestito in calcio silicato su supporto rigido rivestito in calcio silicato.

PESO ORIENTATIVO: 115 Kg/m² EI 120 - 95 Kg/m² EI 90

Traversi orizzontali e verticali

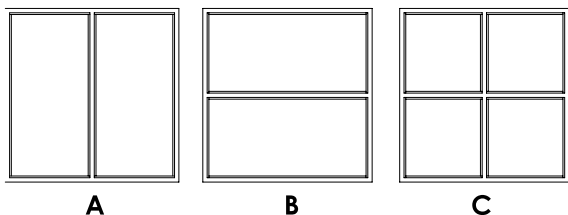

REALIZZABILE SOLO CON PROFILO A "L"

Per vetrate fisse ad arco regolare

SERIE STANDARD - R. min. ≥ 700 mm (Diametro ≥ 1400 mm)

SERIE SLIM - R. min. ≥ 500 mm (Diametro ≥ 1000 mm)

REALIZZAZIONE A SESTO RIBASSATO

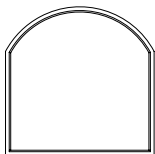

REALIZZAZIONE AD ARCO A TUTTO SESTO

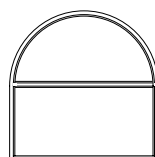

È CONSIGLIATO
IL TRAVERSO ALL'INIZIO
DEL SESTO

Per archi irregolari, verrà richiesto disegno o sagoma dell'architettonico. Nessuna possibilità di coprifilatura (utilizzare silicone o stucchi).

ESEMPI DI POSA PER VETRATE FISSE

SERIE STANDARD

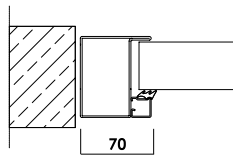

SERIE SLIM

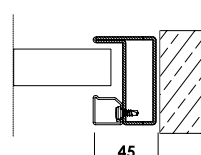

① battuta in luce
Soluzione più usata

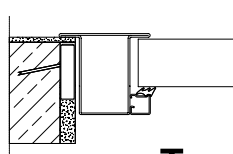

Non disponibile

② battuta esterna

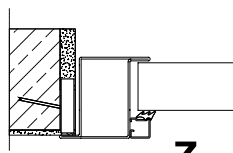

Non disponibile

③ battuta interna

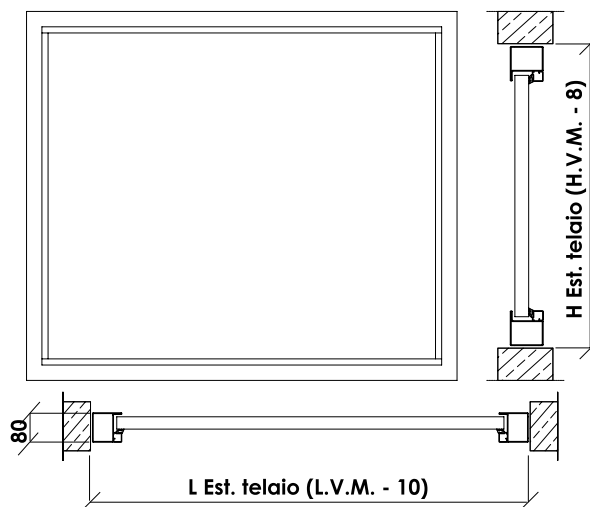

LIMITI DIMENSIONALI:

ALTEZZA = 3000 mm

LARGHEZZA = nessun limite

MASSIMA DIMENSIONE CONSIGLIATA

DEL VETRO = 1300 x 2500 mm

(per dimensioni maggiori contattare il ns. Ufficio Commerciale)

N.B. in presenza di precassa: ESTERNO TELAI0 = L.V.M. - 8 mm

VITREX F7 • FINESTRA 1 BATTENTE • EI₂ 90 - EI₂ 120

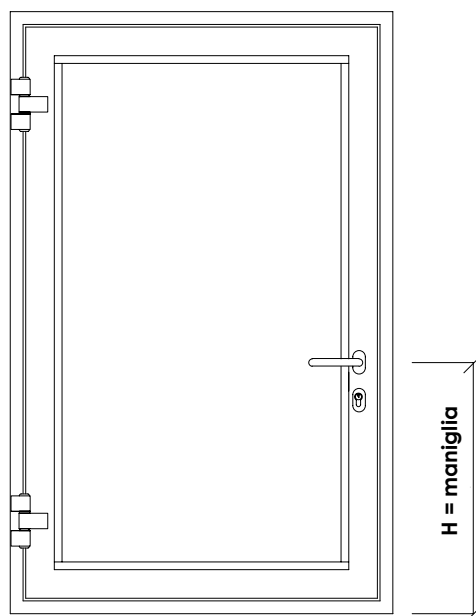
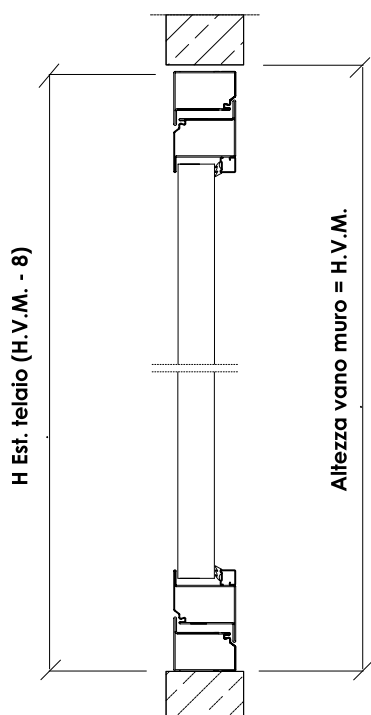

Per H.V.M. ≤ 1000 mm/H maniglia = 400 mm
 Per H.V.M. ≤ 1300 mm/H maniglia = centrale
 Per H.V.M. > 1300 mm/H maniglia = 650 mm

Chiusura tagliafuoco con struttura d'acciaio coibentata, ed omologata conforme alla UNI EN 1634-1 denominata "VITREX F7" costituita da:

TELAIO su quattro lati in tubolare d'acciaio profilato, con alette di battuta, spessore 18/10 elettrosaldato agli angoli, interposizione di lastre isolanti a base di calciosilicati. Completato con guarnizioni fumi caldi autoespandenti perimetrali e guarnizioni di battuta fumi freddi inserite nelle apposite sedi. L'accoppiamento delle due diverse sezioni (Z, L) dei profili sagomati, consente differenti configurazioni di montaggio (spessore 80 mm).

ANTA composta da profili a Z (complanari al telaio).

VETROTAGLIAFUOCO, fornito non montato, composto da lastre stratificate e temprate con interposto materiale intumescente. Classe 1B1 - Spessore 50 mm (EI₂ 120) - 38 mm (EI₂ 90)

ROSTRI numero 1.

CERNIERE numero 2 a tre ali registrabili, fissaggio all'anta e al telaio con perni ed inserti filettati. Lo sblocco dei grani consente la registrazione del gioco luce tra battente e telaio in larghezza ed in altezza.

SERRATURA ANTINCENDIO corredata da mezzo cilindro a tre chiavi.

MEZZA MANIGLIA ANTINCENDIO antinfortunistica, in acciaio inox.

GUARNIZIONE di battuta fumi freddi e autoespandenti perimetrali.

CHIUDIORTA per l'autochiusura dell'anta, argento.

FINITURA SERRAMENTO di serie RAL 7035 - 9001 - 9005 - 1013 - 7016 - 7022 - 7010 - 7013 - 7042 - 8019 - 9006 - 9003 politeflonato Grinz - Opaco.

MONTAGGIO con tasselli o su precassa in acciaio 60x15x2 (**da ordinare separatamente**), su supporto rigido rivestito in calcio silicato.

PESO ORIENTATIVO: 115Kg/m² EI 120 - 95 Kg/m² EI 90

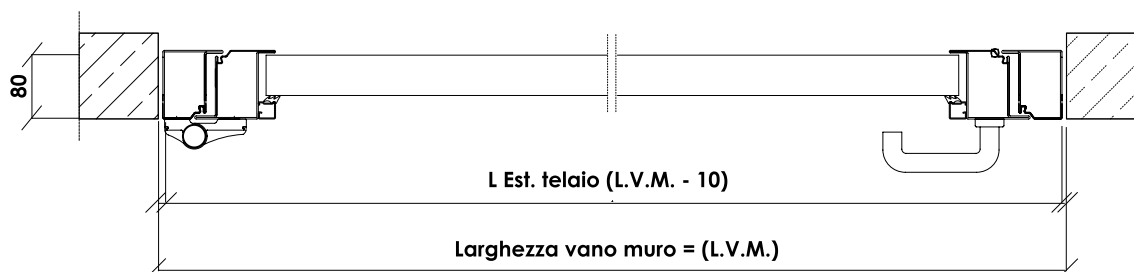

LIMITI MINIMI DIMENSIONALI:

FM MINIMO (L X H) = L 600 X 700 mm - FM MASSIMO (L X H) = 1220 X 1800 mm

LA LARGHEZZA DEL VANO DEVE ESSERE INFERIORE ALL'ALTEZZA

VITREX F7 • FINESTRA 2 BATTENTI • EI₂ 90 - EI₂ 120

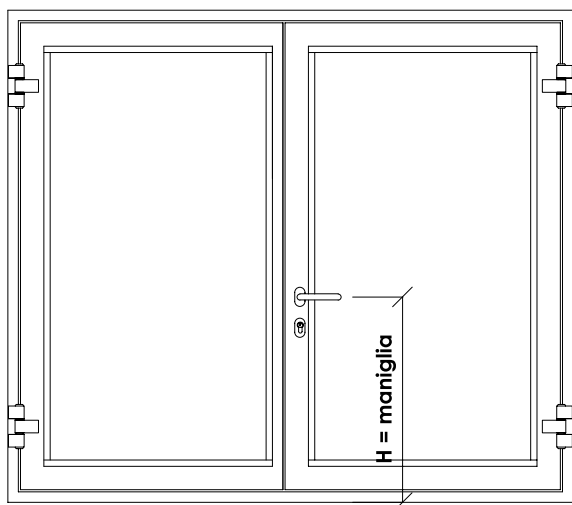

Per H.V.M. < 1000 mm/H maniglia = 400 mm
 Per H.V.M. ≤ 1300 mm/H maniglia = centrale
 Per H.V.M. > di 1300 mm/H maniglia = 650 mm

Chiusura tagliafuoco con struttura d'acciaio coibentata, ed omologata conforme alla UNI EN 1634-1 denominata "VITREX F7" costituita da:

TELAIO su quattro lati, in tubolare d'acciaio profilato, con alette di battuta; spessore 18/10 elettrosaldato agli angoli, interposizione di lastre isolanti a base di calciosilicati. Completato con guarnizioni fumi caldi autoespandenti perimetrali e guarnizioni di battuta fumi freddi inserite nelle apposite sedi. L'accoppiamento delle due diverse sezioni (Z, L) dei profili sagomati, consente differenti configurazioni di montaggio. (spessore 80 mm).

ANTE composte da profili a Z complanari al telaio.

VETRO TAGLIAFUOCO, fornito non montato, composto da lastre stratificate e temprate con interposto materiale intumescente. Classe 1B1 - Spessore 50 mm (EI2 120) - 38 mm (EI2 90)

CERNIERE numero 2 a tre ali registrabili, fissaggio all'anta e al telaio con perni ed inserti filettati. Lo sblocco dei grani consente la registrazione del gioco luce tra

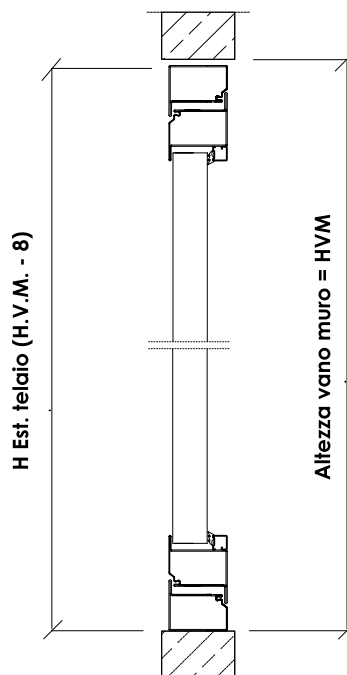

battente e telaio in larghezza ed in altezza.

ROSTRI numero 1 per ogni anta.

SERRATURA ANTINCENDIO corredata da mezzo cilindro a tre chiavi.

MEZZA MANIGLIA ANTINCENDIO antinfortunistica, in acciaio inox.

CHIUDIPIORTA per l'autochiusura delle ante, argento.

SELETTORE DI CHIUSURA a vista.

SERRATURA AUTOBLOCCANTE su anta secondaria (per comando manuale aste alto/basso).

GUARNIZIONE di battuta fumi freddi e autoespandenti perimetrali.

FINITURA SERRAMENTO di serie RAL 7035 - 9001 - 9005 - 1013 - 7016 - 7022 - 7010 - 7013 - 7042 - 8019 - 9006 - 9003 politeflonato Grinz - Opaco.

MONTAGGIO con tasselli o su precassa in acciaio 60x15x2 (da ordinare separatamente), su supporto rigido rivestito in calcio silicato.

PESO ORIENTATIVO: 115Kg/m² EI 120 - 95 Kg/m² EI 90

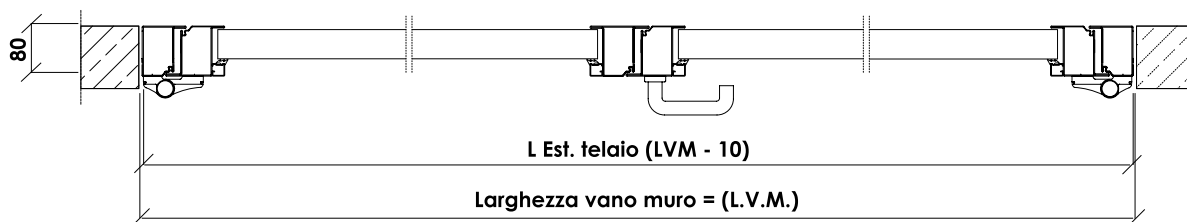

LIMITI MINIMI DIMENSIONALI:

FM MINIMO (L X H) = L 1100 (550 + 550) X 800 mm. - FM MASSIMO (L X H) = 1800 X 1800 mm

LA LARGHEZZA DEL VANO DEVE ESSERE INFERIORE AL DOPPIO ALL'ALTEZZA.





LINEA ALLUMINIO USO INTERNO

El₂ 30 - El₂ 60

VITREX F8 • PORTA 1 BATTENTE • EI₂ 30 - EI₂ 60

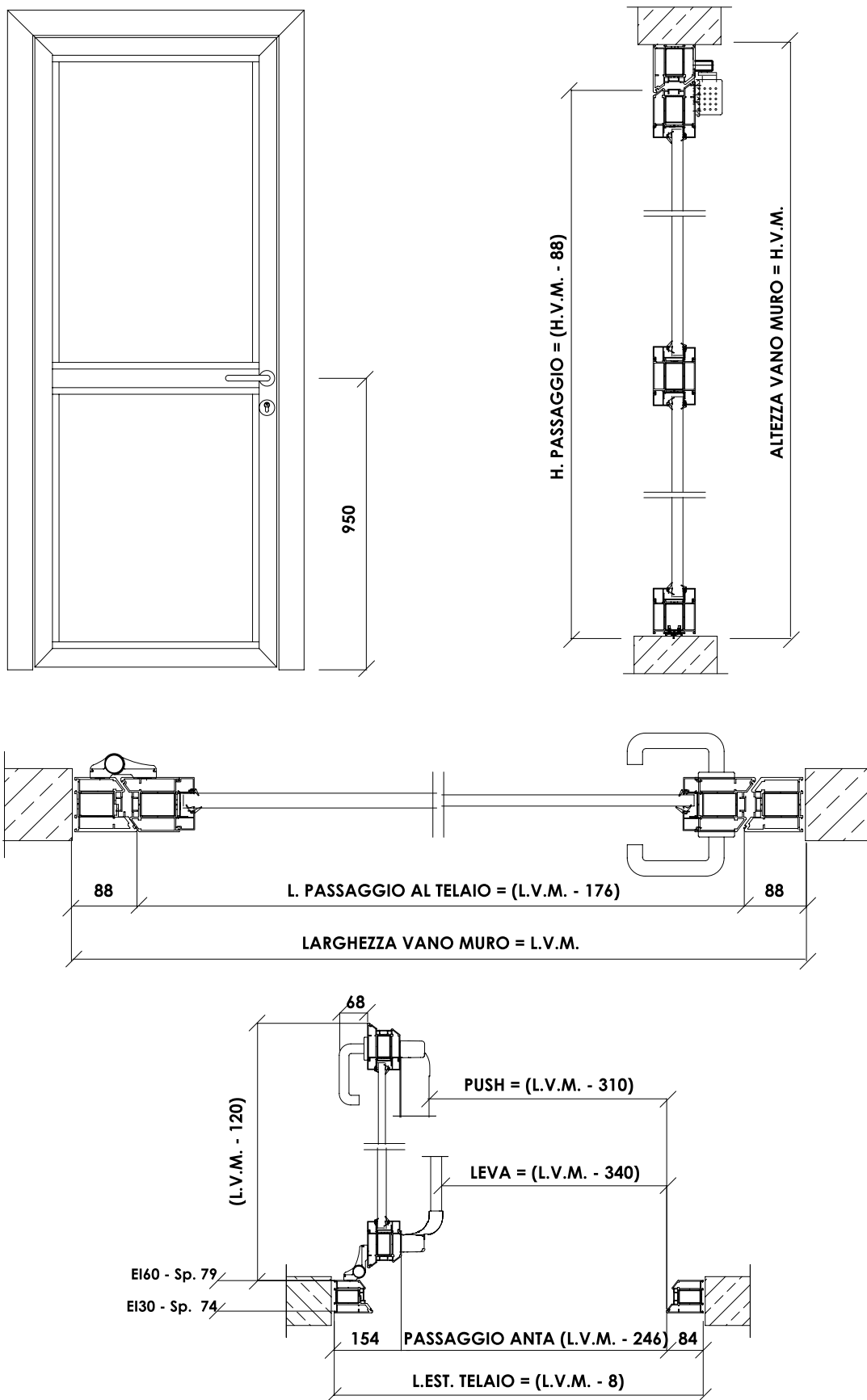

VITREX F8 • PORTA 1 BATTENTE • EI₂ 30 - EI₂ 60



Chiusura Tagliafuoco in alluminio, conforme alla UNI EN 1634-1 denominata "VITREX F8" costituita da:

SERRAMENTO TAGLIAFUOCO VETRATO costituito da telaio portante in tubolare d'acciaio 15/10. Profili di copertura in estruso di alluminio complanare, lega UNI 6060, Opportunamente trafilati e fissati meccanicamente alla struttura in modo da creare battuta tra telaio fisso e mobile avendo sede di contenimento delle guarnizioni di battuta per fumi freddi e guarnizioni autoespandenti perimetrali per fumi caldi.

TRAVERSO CENTRALE posizionato a 950 mm dal pavimento. Possibilità di avere il serramento senza traverso.

SPESSORE SERRAMENTO: 79 mm (EI₂ 60) - 74 mm (EI₂ 30).

VETRO TAGLIAFUOCO, fornito non montato, composto da lastre stratificate e temprate con interposto mate-

riale intumescente. Classe 1B1 - Spessore 25 mm (EI₂ 60) - 16 mm (EI₂ 30)

CERNIERE: numero 2 a tre ali registrabili, fissaggio all'anta e al telaio con perni ed inserti filettati. Lo sblocco dei grani consente la registrazione del gioco luce tra battente e telaio in larghezza ed in altezza.

Terza cerniera per H.V.M. > di 2400 mm o L.V.M. > di 1100 mm posizionata alta.

ROSTRI: numero 2.

SERRATURA antincendio corredata da cilindro tre chiavi.

MANIGLIA ANTINCENDIO antinfortunistica, in acciaio inox, ad altezza = 950 mm da pavimento.

GUARNIZIONE di battuta fumi freddi e autoespandenti perimetrali.

CHIUDIPORTA a slitta argento per l'autochiusura dell'anta.

FINITURA di serie OX argento/RAL9010, opzionale RAL Grinz - opaco

MONTAGGIO con tasselli su muratura, su precassa in acciaio 60x15x2 (da ordinare separatamente), su struttura in cartongesso.

L'INSTALLAZIONE DEI SERRAMENTI DEVE ESSERE EFFETTUATA DA PERSONALE SPECIALIZZATO.

Soluzione più usata

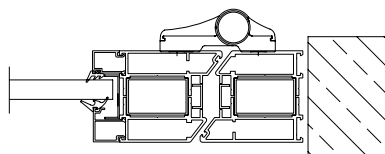

APPLICAZIONE AD "L"

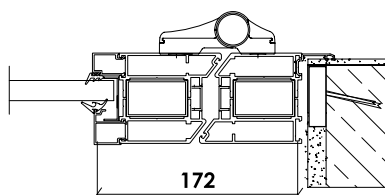

APPLICAZIONE A "Z"

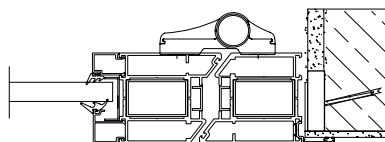

APPLICAZIONE A "T"

PRESTAZIONI RC4

SERRAMENTO REALIZZABILE ANCHE CON PRESTAZIONI ANTIEFFRAZIONE CON SPESSORE 104 mm IN ACCORDO CON LE NORME

UNI EN: 1627:2011 - 1628:2016 - 1629:2016 - 1630:2016

**Dimensione del campione sottoposto a prova
1400x2400 mm**

SISTEMA DI APERTURA STANDARD

Lato a spingere: maniglione antipanico e serratura a tre punti di chiusura

Lato a tirare: pomolo fisso e cilindro

DIMENSIONI

larghezza minima con maniglia	L= 700 mm
larghezza minima con maniglione antipanico	L= 800 mm
larghezza massima con o senza maniglione	L= 1450 mm
altezza minima per vie di esodo	H= 2090 mm
altezza massima realizz. con traverso	H= 2740 mm
altezza massima realizz. senza traverso	H= 2500 mm
vincolo di superficie	m ² = 3,8

PASSAGGIO NETTO CON ANTA A 90°

con maniglione A LEVA	L- 340 mm
con maniglione PUSH	L- 310 mm
passaggio all'anta	L- 246 mm

TABELLA DATI	EI ₂ - 30	EI ₂ - 60
spessore del serramento	74 mm	79 mm
peso della porta	50 kg/m ²	70 kg/m ²
spessore del vetro ca.	16 mm	25 mm

VITREX F8 • PORTA 2 BATTENTI • EI₂ 30 - EI₂ 60

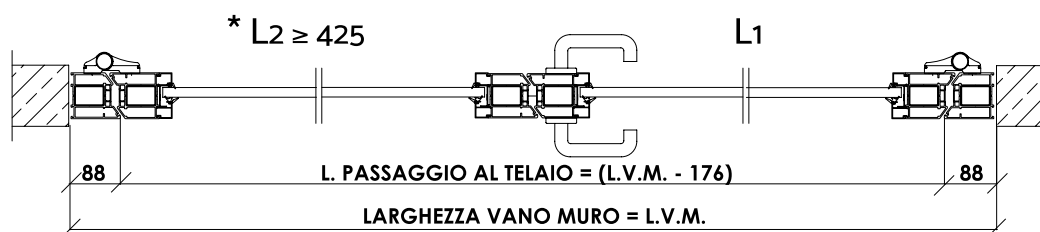
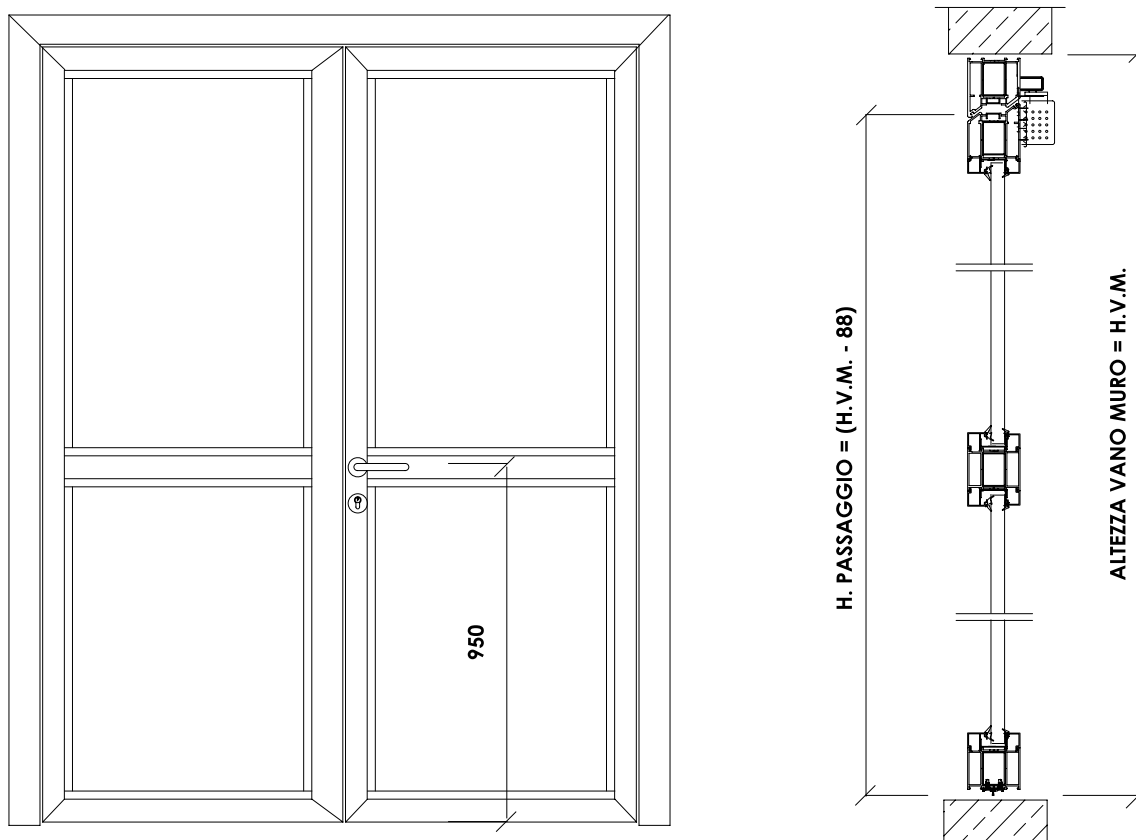

* con uso di maniglioni vedi dimensioni minime pag. successiva

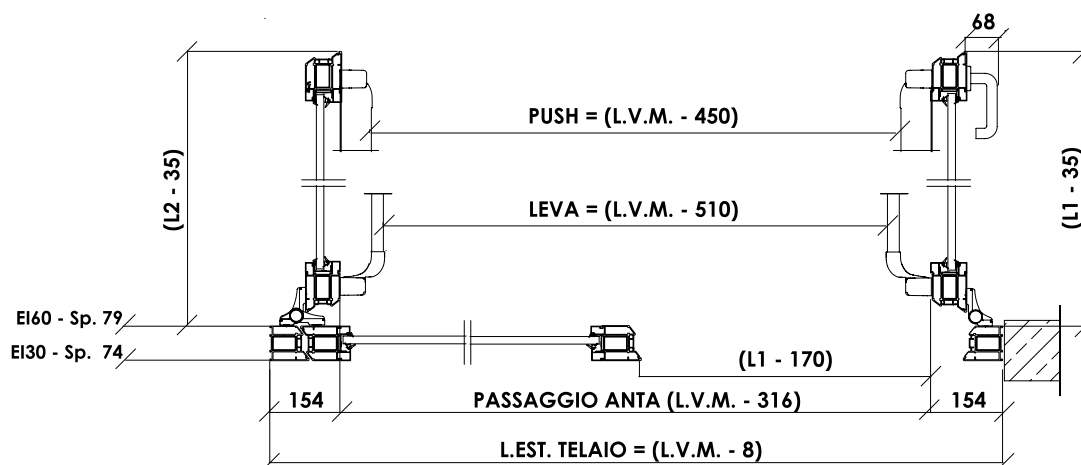

VITREX F8 • PORTA 2 BATTENTI • EI₂ 30 - EI₂ 60



Chiusura Tagliafuoco in alluminio, conforme alla UNI EN 1634-1 denominata "VITREX F8" costituita da:

SERRAMENTO TAGLIAFUOCO VETRATO costituito da telaio portante in tubolare d'acciaio spessore 15/10.

Profili di copertura in estruso di alluminio complanare, lega UNI 6060, Opportunamente trafilati e fissati meccanicamente alla struttura in modo da creare battuta tra telaio fisso e mobile avendo sede di contenimento delle guarnizioni di battuta per fumi freddi e guarnizioni autoespandenti perimetrali per fumi caldi.

TRAVERSO CENTRALE posizionato a 950 mm dal pavimento. Possibilità di avere il serramento senza traverso.

SPESSORE SERRAMENTO 79 mm (EI₂ 60) - 74 mm (EI₂ 30).

VETRO TAGLIAFUOCO, fornito non montato, composto da lastre stratificate e temprate con interposto materiale intumescente. Classe 1B1 - Spessore 25 mm (EI₂ 60) - 16 mm (EI₂ 30)

ROSTRI: numero 2 per ogni anta.

CERNIERE: numero 2 a tre di regolabili per anta, fissaggio all'anta e al telaio con perni ed inserti filettati. Lo sblocco dei grani consente la registrazione del gioco luce tra battente e telaio in larghezza ed in altezza. Terza cerniera per H.V.M. > di 2400 mm o L/1 > di 1100 mm posizionata alta.

SERRATURA anticendio corredata da cilindro a tre chiavi.

MANIGLIA ANTINCENDIO antinfortunistica, in acciaio inox, ad altezza (H) = 950 mm da pavimento.

CONTROSERRATURA ANTINCENDIO per comando aste alto/basso inserita all'interno del profilo e pozzetto a pavimento.

GUARNIZIONE di battuta fumi freddi e autoespandenti perimetrali.

CHIUDIPORTA gemellare per l'autochiusura delle ante, con regolatore di chiusura integrato.

FINITURA di serie OX argento/RAL9010, opzionale RAL Grinz - opaco

MONTAGGIO con tasselli su muratura, su precassa in acciaio 60x15x2 (da ordinare separatamente), su struttura in cartongesso.

L'INSTALLAZIONE DEI SERRAMENTI DEVE ESSERE EFFETTUATA DA PERSONALE SPECIALIZZATO.

DIMENSIONI

largh. min. asimmetrica con maniglia L= 1300 mm (875+425)

largh. min. asimmetrica con maniglione L= 1500 mm * (L2>500)
con obbligo di segnalazione dell'anta principale

largh. min. simmetrica con maniglione L= 1400 mm * (700+700)
con obbligo di segnalazione dell'anta principale

larghezza massima

con o senza maniglione L= 2570 mm

altezza minima per vie di esodo H= 2090 mm

altezza massima realizz.

con e senza traverso H= 2740 mm

vincolo di superficie m²= 6,6

PASSAGGIO NETTO CON ANTA A 90°

con maniglione A LEVA L - 510 mm

con maniglione PUSH L - 450 mm

passaggio alle ante L - 316 mm

TABELLA DATI	EI ₂ - 30	EI ₂ - 60
spessore del serramento	74 mm	79 mm
peso della porta	50 kg/m ²	70 kg/m ²
spessore del vetro ca.	16 mm	25 mm

Soluzione più usata

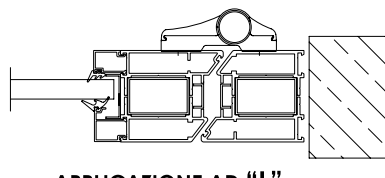

APPLICAZIONE AD "L"

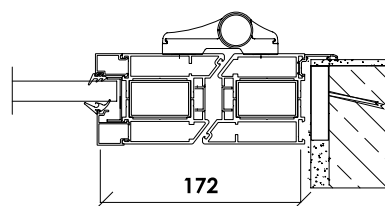

APPLICAZIONE A "Z"

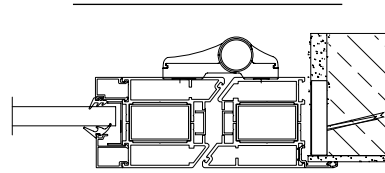

APPLICAZIONE A "T"

VETRATE COMPLESSE • EI 30 - EI 60



Prima verifica di movimentazione e dislocazione al luogo di sbarco e di posa, le vetrate complesse in **soluzione unica** possono essere realizzate alle seguenti condizioni:

- **LIMITI DIMENSIONALI IN SOLUZIONE UNICA = L 2400 x H 3000**
- **FIANCO LUCE E SOPRALUCE ≥ 350 mm**

Per dimensioni maggiori, è utilizzabile un sistema ad innesto previa verifica di fattibilità da parte dell'U.T.

FIANCOLUCE (NODI DI ATTACCO) EI 30 - EI 60

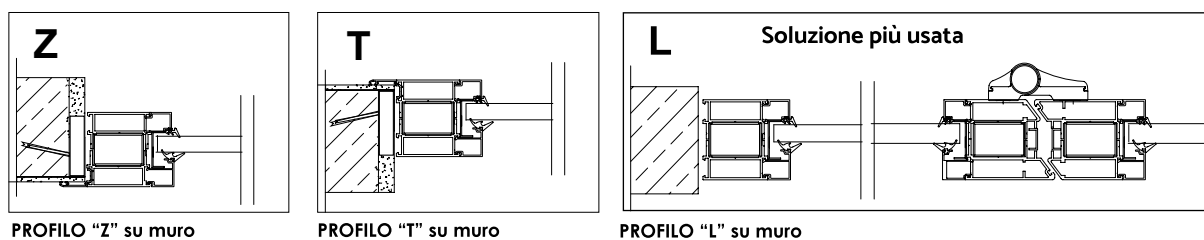

RIEPILOGO SUDDIVISIONE PORTE

PORTE 1 ANTA

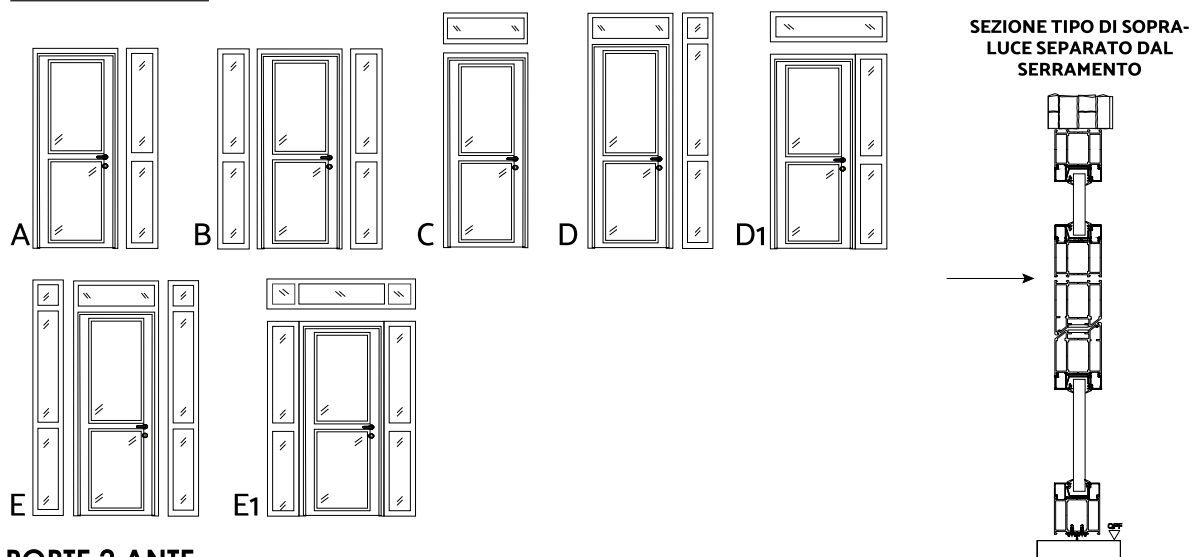

PORTE 2 ANTE

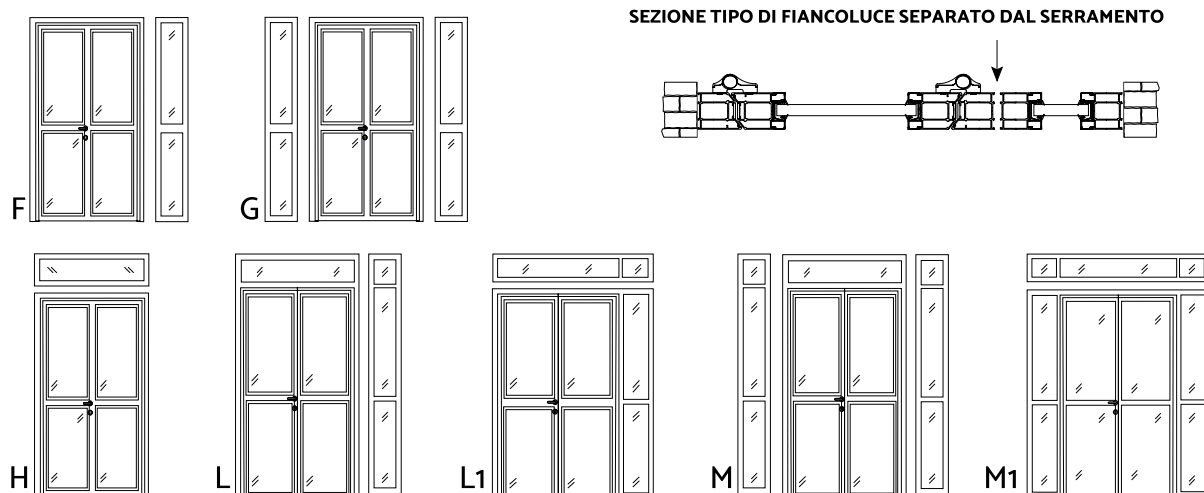

VITREX F2 VETRATA FISSA • EI 30 - EI 60

Vetrata fissa Tagliafuoco in alluminio, conforme alle UNI EN 1364-1 e denominata "Vitrex F2".

SERRAMENTO TAGLIAFUOCO vetrato costituito da telaio portante in tubolare d'acciaio 15/10.

Profili in copertura in estruso di alluminio complanare, lega UNI 6060, opportunamente trafilati e fissati meccanicamente alla struttura e completati con guarnizioni fumi caldi autoespandenti perimetrali.

RIEMPIMENTO: materiale resistente al fuoco a base di silicati e solfati di calcio, inserito nel profilo portante e di copertura.

SPESSORE SERRAMENTO: 79 mm (EI 60) - 74 mm (EI 30);

VETRO TAGLIAFUOCO, fornito non montato, composto da lastre stratificate e temprate con interposto materiale intumescente. Classe 1B1 - Spessore 25 mm (EI 60) - 16 mm (EI 30)

FINITURA di serie OX argento/RAL9010, opzionale RAL Grinz - opaco

SPECCHIATURA UNICA: dimensioni massime consigliate 1600 x 2800 mm; se maggiore, frazionamento con traversi (A - B - C).

MONTAGGIO con tasselli su muratura, su precassa in acciaio 60x15x2 (da ordinare separatamente), su struttura in cartongesso.

PESO ORIENTATIVO: 70 Kg/m² EI 60 - 50 Kg/m² EI30.

ESEMPI DI POSA PER VETRATE FISSE

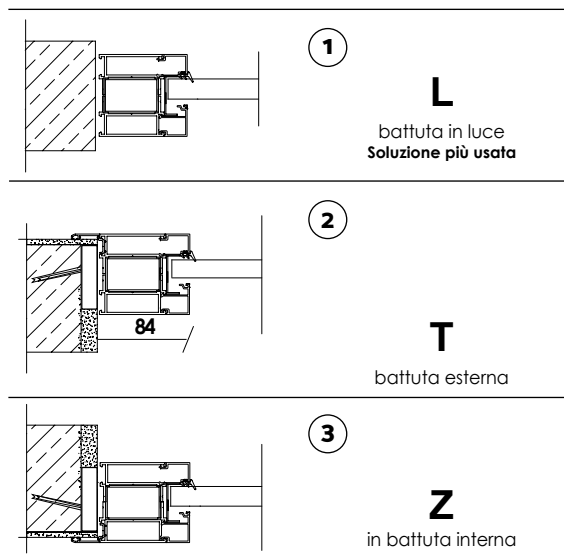

Traversi orizzontali e verticali

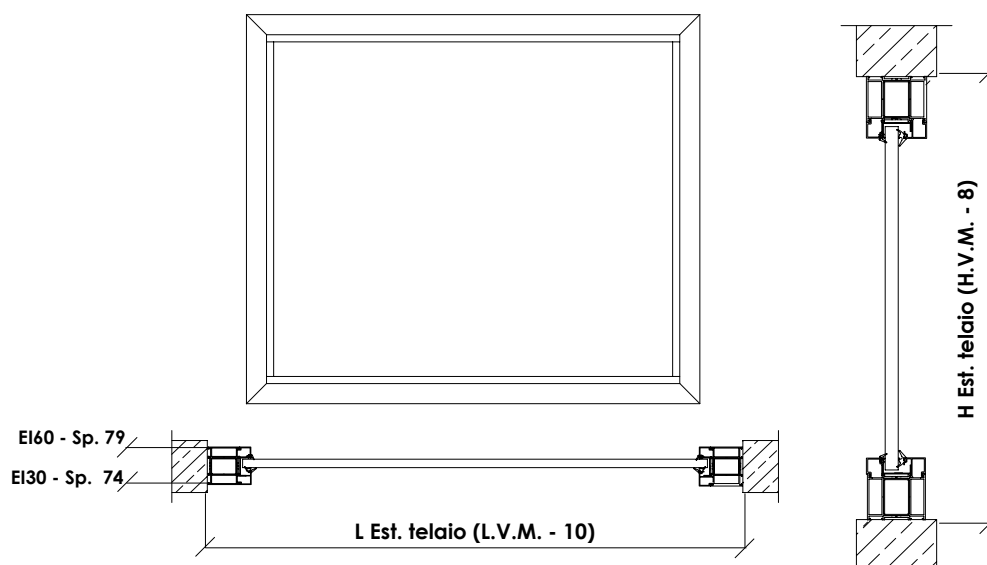
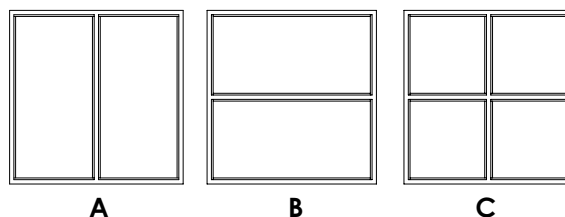

LIMITI DIMENSIONALI:

ALTEZZA = 3000 mm - LARGHEZZA = nessun limite MASSIMA DIMENSIONE CONSIGLIATA DEL VETRO = 1600 x 2800 mm

(per dimensioni maggiori contattare il ns. Ufficio Commerciale) - N.B. in presenza di precassa: ESTERNO TELAIO = L.V.M. - 8 mm

VITREX F8 • FINESTRA 1 BATTENTE • EI₂ 30 - EI₂ 60

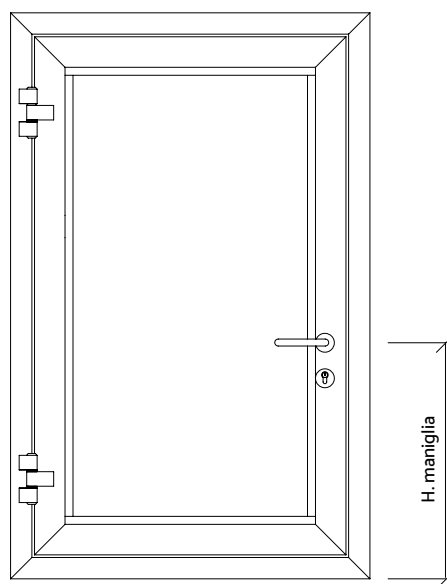
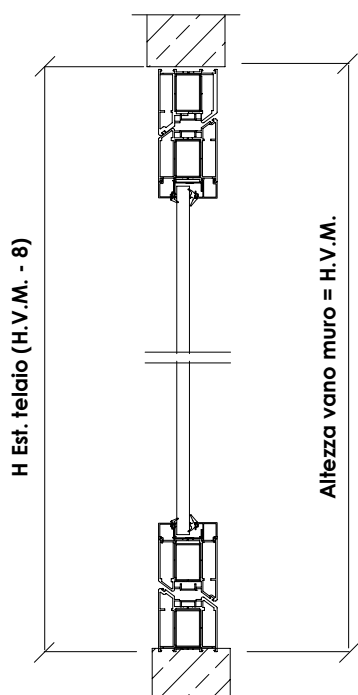

Per H.V.M. ≤ 1000 mm/H maniglia = 400 mm
 Per H.V.M. ≤ 1300 mm/H maniglia = centrale
 Per H.V.M. > 1300 mm/H maniglia = 650 mm.

Chiusura tagliafuoco in alluminio omologata e conforme alla UNI EN 1634-1 denominata "VITREX F8" costituita da:

TELAIO su quattro lati, portante in tubolare d'acciaio 15/10. Profili di copertura in estruso di alluminio complanare, lega UNI 6060, opportunamente trafilati e fissati meccanicamente alla struttura in modo da creare battuta tra telaio fisso e mobile. Sedi di contenimento delle guarnizioni di battuta per fumi freddi e guarnizioni autoespandenti perimetrali per fumi caldi
SPESSORE SERRAMENTO 79 mm (EI₂ 60) - 74 mm (EI₂ 30).
ANTA composta da profili a Z (complanari al telaio).

VETRO TAGLIAFUOCO, fornito non montato, composto da lastre stratificate e temprate con interposto materiale intumescente. Classe 1B1 - Spessore 25 mm (EI₂ 60) - 16 mm (EI₂ 30)

CERNIERE: numero 2 a tre ali registrabili, fissaggio all'anta e al telaio con perni filettati. Lo sblocco dei grani consente la registrazione del gioco luce tra battente e telaio in larghezza ed in altezza.

ROSTRI: numero 1.

SERRATURA ANTINCENDIO corredata da mezzo cilindro a tre chiavi.

MEZZA MANIGLIA ANTINCENDIO antinfortunistica, in acciaio inox.

GUARNIZIONE di battuta fumi freddi e autoespandenti perimetrali.

CHIUDIPORTA a slitta per l'autochiusura dell'anta, argento.

FINITURA di serie OX argento/RAL9010, opzionale RAL Grinz - opaco

MONTAGGIO con tasselli su muratura, su precassa in acciaio 60x15x2 (da ordinare separatamente), su struttura in cartongesso.

PESO ORIENTATIVO: 70 Kg/m² EI₂60 - 50 Kg/m² EI₂30

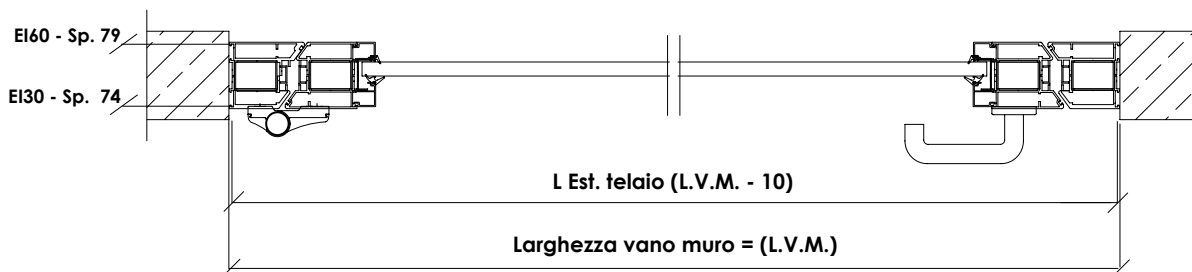

LIMITI MINIMI DIMENSIONALI:

FM MINIMO (L X H) = L 500 X 800 mm - FM MASSIMO (L X H) = 1220 X 2000 mm

LA LARGHEZZA DEL VANO DEVE ESSERE INFERIORE ALL'ALTEZZA

VITREX F8 • FINESTRA 2 BATTENTI • EI₂ 30 - EI₂ 60

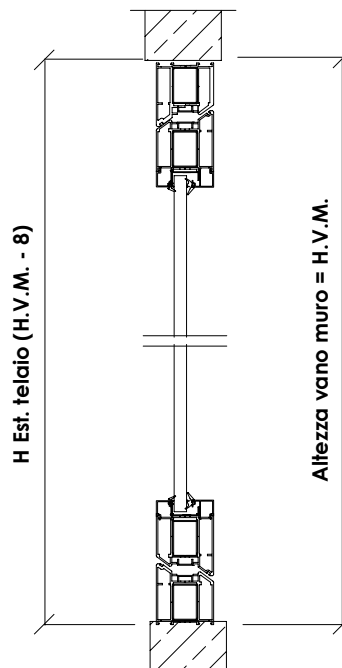
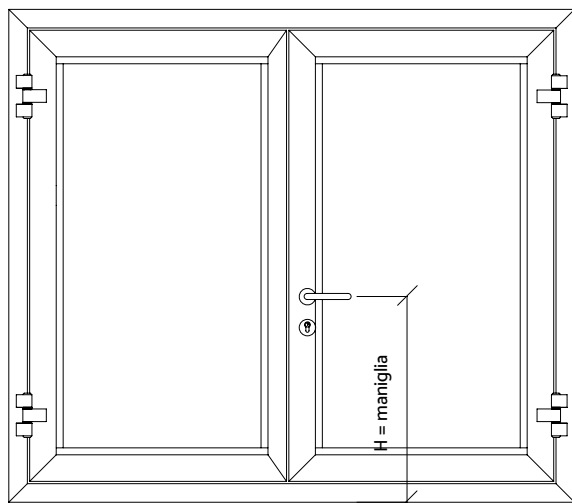

Per H.V.M. < 1000 mm/H maniglia = 400 mm
 Per H.V.M. ≤ 1300 mm/H maniglia = centrale
 Per H.V.M. > di 1300 mm/H maniglia = 650 mm

Chiusura tagliafuoco in alluminio omologata conforme alla UNI EN 1634-1 denominata "VITREX F8" costituita da:

TELAIO su quattro lati, portante in tubolare d'acciaio 15/10. Profili di copertura in estruso di alluminio complanare, lega UNI 6060, opportunamente trafilati e fissati meccanicamente alla struttura in modo da creare battuta tra telaio fisso e mobile. Sedi di contenimento delle guarnizioni di battuta per fumi freddi e guarnizioni autoespandenti perimetrali per fumi caldi.

SPESORE SERRAMENTO 79 mm (EI₂ 60) - 74₂ mm (EI 30).

ANTE composte da profili a Z complanari al telaio.

VETRO TAGLIAFUOCO, fornito non montato, composto da lastre stratificate e temprate con interposto materiale intumescente. Classe 1B1 - Spessore 25 mm (EI₂ 60) - 16 mm (EI₂ 30)

CERNIERE: numero 2 a tre ali registrabili, fissaggio all'anta e al telaio con perni ed inserti filettati. Lo sblocco dei grani consente la registrazione del gioco luce tra battente e telaio in larghezza ed in altezza.

ROSTRI: numero 1 per ogni anta.

SERRATURA ANTINCENDIO corredata da mezzo cilindro a tre chiavi.

MEZZA MANIGLIA ANTINCENDIO antinfortunistica, in acciaio inox.

CHIUDIPORTA gemellare argento per l'autochiusura delle ante.

SERRATURA AUTOBLOCCANTE su anta secondaria (per comando manuale aste alto/basso).

GUARNIZIONE di battuta fumi freddi e autoespandenti perimetrali.

FINITURA di serie OX argento/RAL9010, opzionale RAL Grinz - opaco

MONTAGGIO con tasselli su muratura, su precassa in acciaio 60x15x2 (da ordinare separatamente), su struttura in cartongesso.

PESO ORIENTATIVO: 70 Kg/m² EI₂60 - 50 Kg/m² EI₂30.

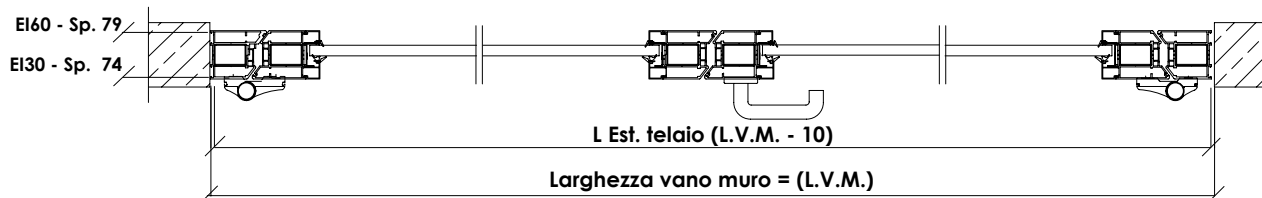

LIMITI MINIMI DIMENSIONALI:

FM MINIMO (L X H) = L 1300 (650 + 650) X 850 mm - FM MASSIMO (L X H) = 2000 X 2000 mm

LA LARGHEZZA DEL VANO DEVE ESSERE INFERIORE AL DOPPIO DELL'ALTEZZA.

VETRATA A GIUNTO SILICONICO TAGLIAFUOCO IN ALLUMINIO • EI 30 - EI 60

SERRAMENTO vetrato in alluminio costituito da telaio portante in tubolare d'acciaio 15/10. Profili in copertura in estruso di alluminio, lega UNI 6060, opportunamente trafilati e fissati meccanicamente alla struttura e completati con guarnizioni fumi caldi autoespandenti perimetrali.

RIEMPIMENTO: materiale resistente al fuoco a base di silicati e solfati di calcio, inserito nel profilo portante e di copertura.

Il serramento è realizzabile in soluzione unica. E' realizzabile anche con innesti per necessità di movimentazione e dislocazione al luogo di sbarco e di posa

SPESORE SERRAMENTO 79 mm (EI 60) - 74 mm (EI 30).
MONTAGGIO con tasselli o su precassa in acciaio 60x15x2 (**da ordinare separatamente**).

VETRO TAGLIAFUOCO, fornito non montato, composto da lastre con interposto materiale intumescente con accoppiamento verticale senza l'utilizzo di profili metallici, lastre posate in giunzione.

FINITURA di serie OX argento/RAL9010, opzionale RAL Grinz - opaco

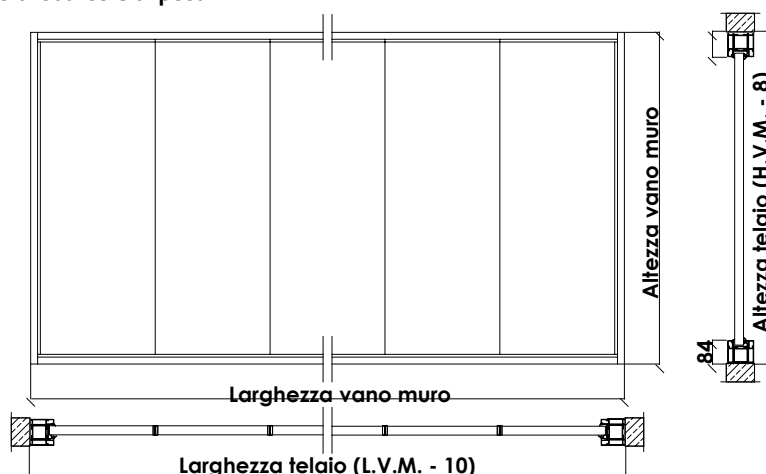

VETRO TAGLIAFUOCO A GIUNTO SILICONICO SOLUZIONE A BORDO NERO			
TIPO 1	PARTICOLARE GIUNTO SILICONICO LINEARE	PARTICOLARE GIUNTO SILICONICO ANGOLARE	
CARATTERISTICHE DEL GIUNTO SILICONICO A BORDO NERO			
Classe resistenza	Spessore mm (TIPO1/TIPO2)	Dimensioni Max mm (TIPO1/TIPO2)	Peso Kg/m ² (TIPO1/TIPO2)
EI 30	20/24	1500 x 3600	50/52
EI 60	31/32	1500 x 3600	70/72

VETRO TAGLIAFUOCO A GIUNTO SILICONICO SOLUZIONE A BORDO TRASPARENTE	
TIPO 2 	<p>Per dimensioni maggiori di 1400x2800, è possibile verificare la specchiatura vetrata secondo il modello Enhanced Effective Thickness (EET) e, in caso di deformata maggiore del limite massimo, si consiglia l'installazione di</p> <ul style="list-style-type: none"> - Passamano - Supporti verticali dietro giunto

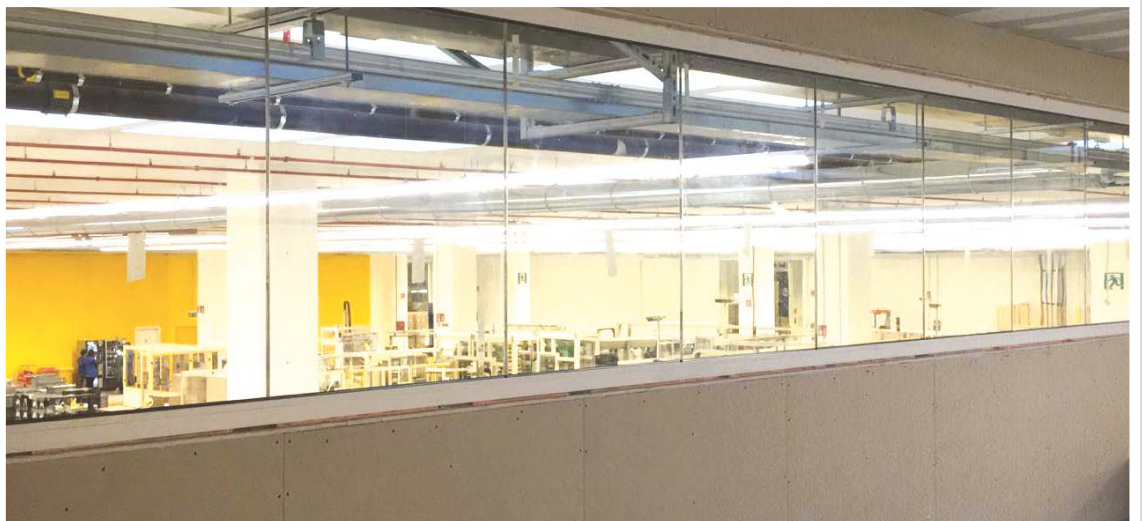

VITREX F10 - PORTA 1 ANTA • EI₂ 30 - EI₂ 60

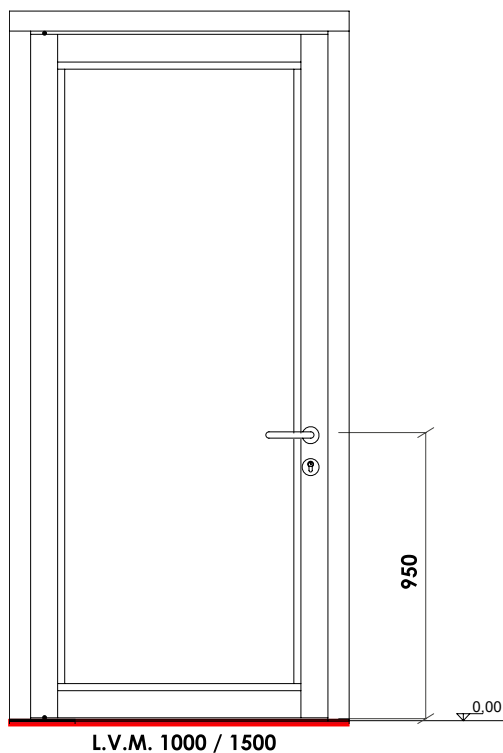

Chiusura Tagliafuoco in alluminio, conforme alla UNI EN 1634-1:2014, denominata "VITREX F10" 1 o 2 battenti, costituita da:

TELAIO su 4 lati costituito da una robusta struttura metallica in acciaio opportunamente protetta per garantire la massima prestazione di resistenza al fuoco e caratterizzata con profili in alluminio. La parte inferiore del telaio è inamovibile, praticare feritoia nel pavimento da 55 x 17 mm.

SPESSORE SERRAMENTO: 79 mm (EI₂ 30/60).

VETRO TAGLIAFUOCO, fornito non montato, composto da lastre stratificate e temprate con interposto materiale intumescente. Classe 1B1 - Spessore 25 mm (EI₂ 60) - 16 mm (EI₂ 30)

CERNIERE A CUSCINETTO con supporto rotante a pavimento e coppia cardini a vento superiori.

SERRATURA antincendio corredata da cilindro tre chiavi.

MANIGLIA ANTINCENDIO antinfortunistica, in acciaio inox, ad altezza = 950 mm da pavimento.

GUARNIZIONE a "spazzola" e autoespandenti perimetrali.

CHIUDIPIANTA 1 ANTA: aereo con slitta argento.

CHIUDIPIANTA 2 ANTE: aereo gemellare argento.

FINITURA di serie OX argento/RAL9010, opzionale RAL Grinz - opaco

MONTAGGIO a tassellare (o su precassa 60x20x2).

AUTOMAZIONE: su richiesta.

APERTURA MASSIMA dell'anta 110°.

PESO ORIENTATIVO: 70 Kg/m² EI₂60 - 50 Kg/m² EI₂30

L'INSTALLAZIONE DEI SERRAMENTI DEVE ESSERE EFFETTUATA DA PERSONALE SPECIALIZZATO.

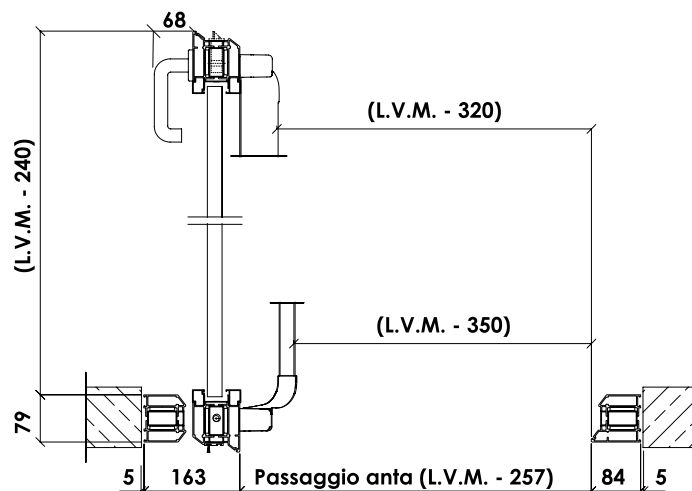
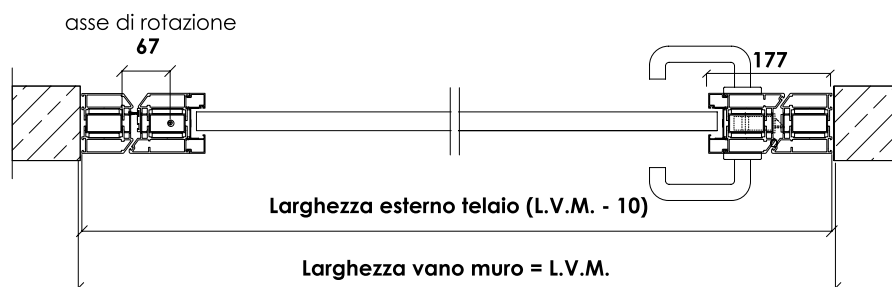

VITREX F10 - PORTA 2 ANTE • EI₂ 30 - EI₂ 60

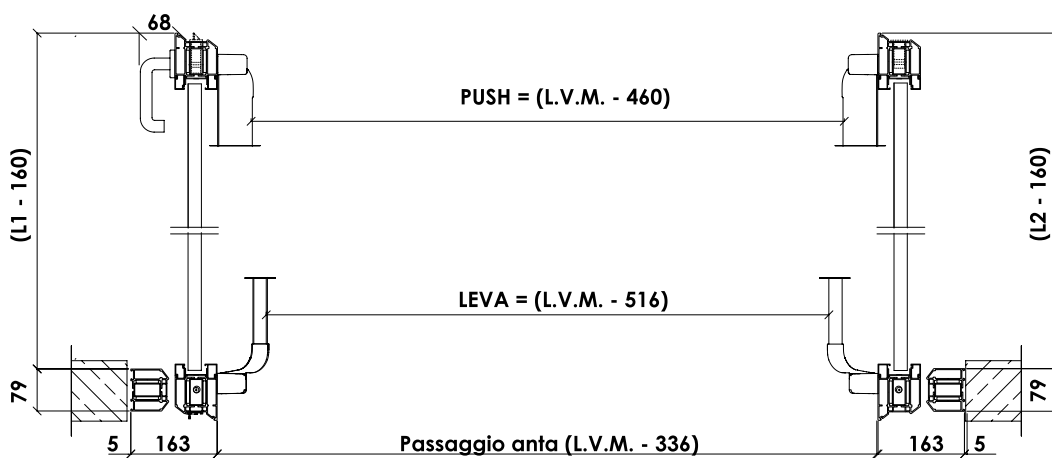
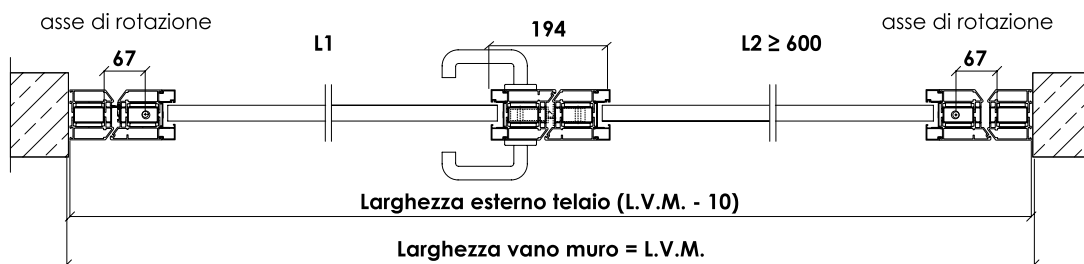
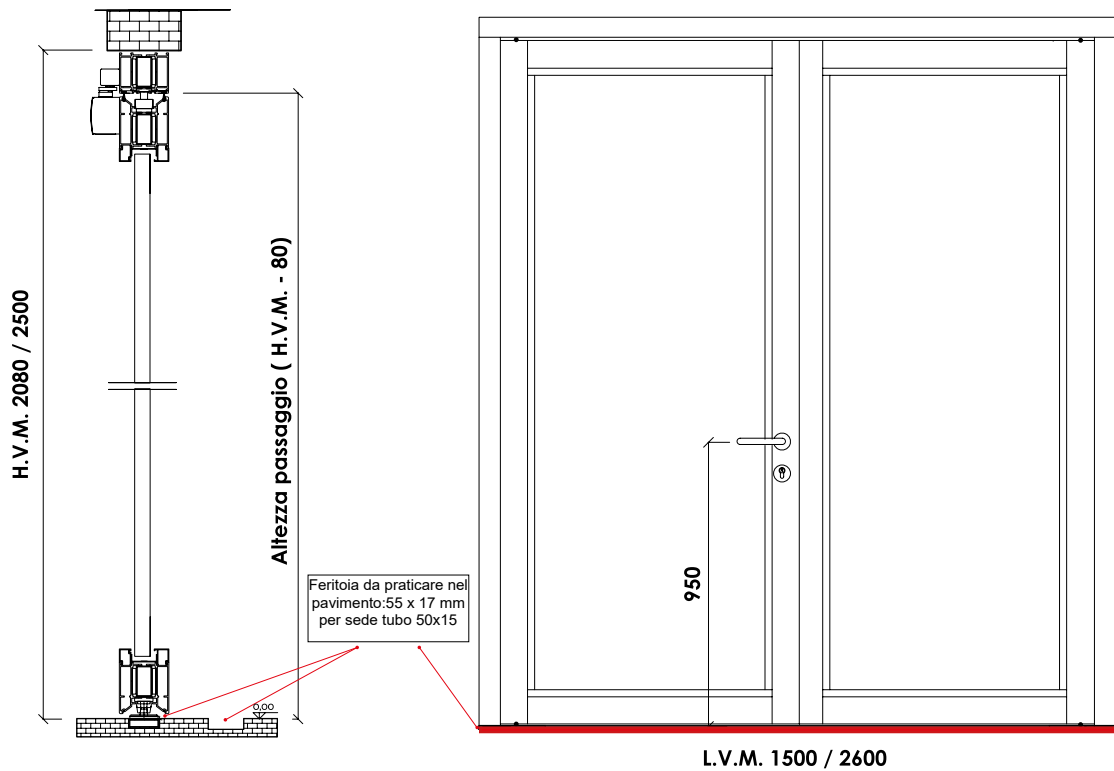

VITREX F13 SCORREVOLE AUTOMATICO • 1 BATTENTE • EI₂ 30/60 • senza sistema ridondante



INGOMBRO GUIDA MOTORIZZATA: (2 X LVM) + 200

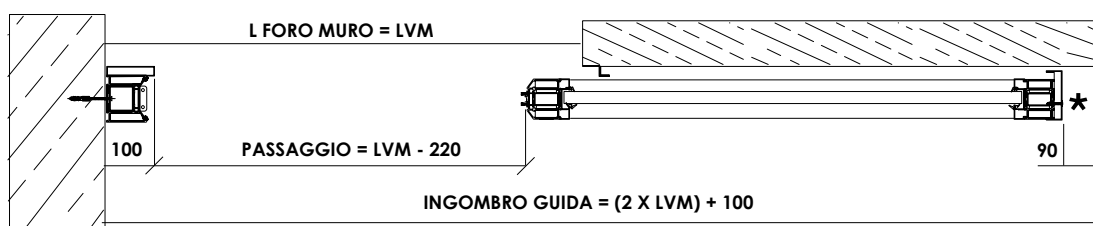
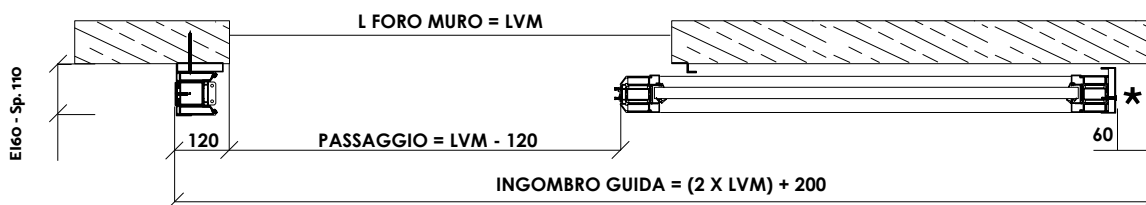
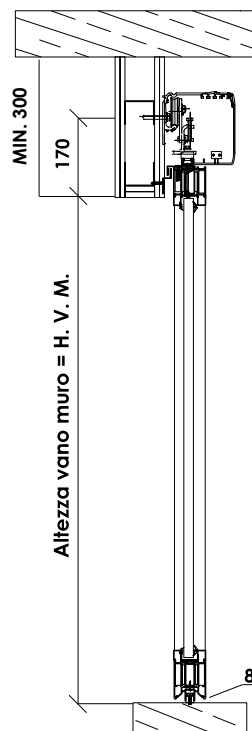
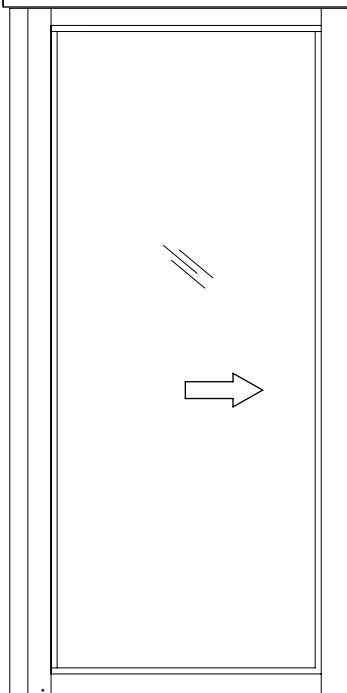

*sensore di protezione obbligatorio se la distanza dall'anta al muro perpendicolare è < 200 mm

SISTEMA DI ANCORAGGIO GUIDA
Per sistema di ancoraggio guida consultare pag. 46

VITREX F13 SCORREVOLE AUTOMATICO • 1 BATTENTE • EI₂ 30/60 • senza sistema ridondante



Chiusura Tagliafuoco in alluminio omologata conforme alla UNI EN 1634-1 denominata "VITREX F13" costituita da:

SERRAMENTO TAGLIAFUOCO vetrato costruito con telaio portante in tubolare d'acciaio 15/10. Profili di copertura in estruso di alluminio complanare, lega UNI 6060, opportunamente trafilati e fissati meccanicamente alla struttura in modo da creare la tenuta tra le ante mobili.

SPESSORE SERRAMENTO 79 mm (EI₂ 60).

VETRO TAGLIAFUOCO fornito non montato, composto da lastre stratificate e temprate con interposto materiale intumescente. Classe 1B1- Spessore 25 mm (EI₂ 60) - 16 mm (EI₂ 30).

SERRATURE a richiesta, per chiusura notturna.

GUARNIZIONE autoespandenti perimetrali.

DIMENSIONI VANO MURO	EI30	EI60
larghezza minima	700 mm	
larghezza massima	1300 mm	
altezza minima	2000 mm	
altezza massima	2600 mm	2600 mm

Per la componentistica di serie riferirsi alla sezione "AUTOMAZIONI PORTE"

FINITURA di serie OX argento/RAL9010; labirinti RAL9006/RAL9010; CARTER AUTOMAZIONE OX argento.

SUPPORTO

Applicazione su:

- Parete in cartongesso con spessore \geq 125 mm.
- Parete in muratura

Prevedere in corrispondenza della guida di scorrimento del serramento un elemento di rinforzo come da indicazioni rilasciate da Ufficio Tecnico.

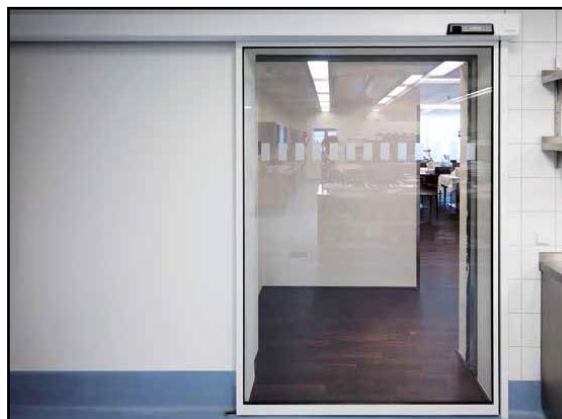

SPECIFICA DELL'AUTOMAZIONE conforme alle normative EN 16005 e Direttiva macchine 42/2006

DATI TECNICI

Trasformatore	nucleo toroidale con dispositivo di sicurezza e interruttore principale
Tensione	230 V
Frequenza	50 - 60 Hz
Potenza nominale	200 W
Elettroblocco	bloccaggio a cinghia dentata, elettromagnetico, bistabile
Carrello	
Regolazione verticale dell'anta	12 mm
Regolazione orizzontale dell'anta	40 mm
Protezione antiribaltamento	standard
Autopulente	√
Comando	DCU1 NT
Memoria errori e dati statistici - Update del software - Interfaccia bus opzionale - Collegamento per sistema di rilevazione incendi	
Alimentazione di corrente per periferia	
Ingressi programmabili	3
Uscite programmabili	2
Batteria	NiCd, 24 V, 700 mA
Motore	motoriduttore doppio
Coppia	400 Ncm

CARATTERISTICHE DEL PRODOTTO

Altezza	150 / 200 mm
Profondità	185 mm
Soluzione ad un'anta: peso massimo anta	200 kg
Soluzione a due ante: peso massimo anta	200 kg
Classe di protezione	IP 20
Separazione dalla rete	interruttore principale nell'automazione
Velocità di apertura (max.)	0,8 m/s
Velocità di chiusura (max.)	0,8 m/s
Tempo di apertura	0 - 60 S
Forza di apertura e chiusura regolabile	150 N max.

Funzionamento della porta

Il commutatore permetterà due modalità di utilizzo: porta in automatico - porta chiusa. In caso di allarme e/o di caduta dell'alimentazione (220V), la porta, in qualsiasi modalità sia stata impostata (aperta e/o automatico) richiude immediatamente escludendo qualsiasi accessorio collegato (sia per il comando di apertura che di sicurezza). In allarme la porta resterà chiusa. La funzionalità della porta potrà tornare normale solo in allarme cessato.

VITREX F13 SCORREVOLE AUTOMATICO • 2 BATTENTI • EI₂ 30/60 • senza sistema ridondante

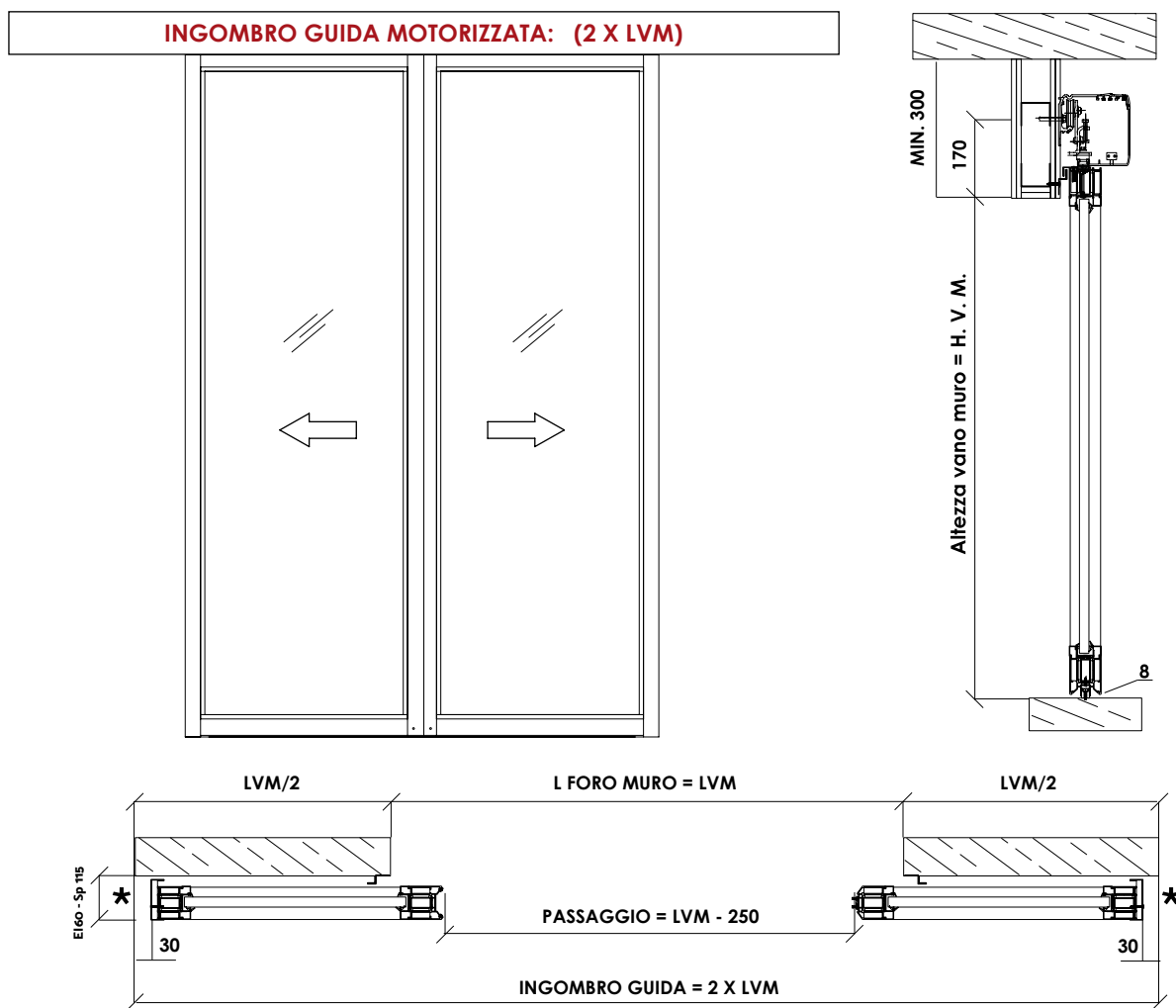

* sensore di protezione obbligatorio se la distanza dall'anta al muro perpendicolare è < 200 mm

SISTEMA DI ANCORAGGIO GUIDA

APPLICAZIONE SU TRAVE IN CTG

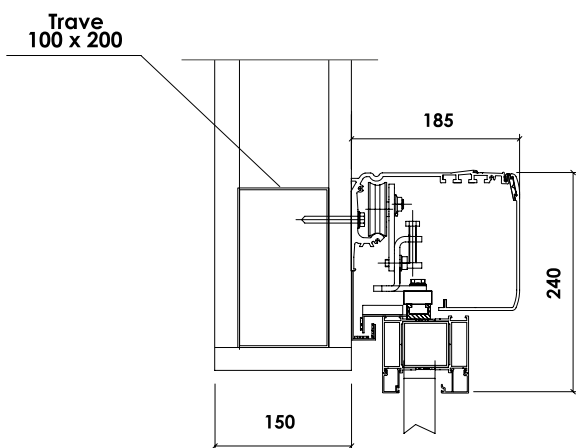

APPLICAZIONE SU MURATURA

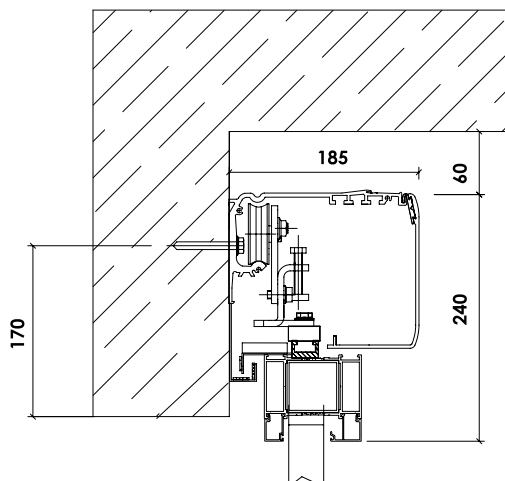

VITREX F13 SCORREVOLE AUTOMATICO • 2 BATTENTI • EI₂ 30/60 • senza sistema ridondante



Chiusura Tagliafuoco in alluminio omologata conforme alla UNI EN 1634-1 denominata "VITREX F13" costituita da:

SERRAMENTO TAGLIAFUOCO vetrato costruito con telaio portante in tubolare d'acciaio 15/10. Profili di copertura in estruso di alluminio complanare, lega UNI 6060, opportunamente trafilati e fissati meccanicamente alla struttura in modo da creare la tenuta tra le ante mobili.

SPESORE SERRAMENTO 79 mm (EI₂ 60).

VETRO TAGLIAFUOCO fornito non montato, composto da lastre stratificate e temprate con interposto materiale intumescente. Classe 1B1 - Spessore 25 mm (EI₂ 60) - 16 mm (EI₂ 30)

DIMENSIONI VANO MURO	EI30	EI60
larghezza minima simmetrica	1300 mm (650+650)	
larghezza massima simmetrica	2400 mm	2400 mm
altezza minima	2000 mm	
altezza massima	2600 mm	2600 mm

Per la componentistica di serie riferirsi alla sezione "AUTOMAZIONI PORTE"

SERRATURE a richiesta, per chiusura notturna.

GUARNIZIONE autoespandenti perimetrali.

FINITURA di serie OX argento, opzionale RAL Grinz - opaco.

SUPPORTO

Applicazione su:

- Parete in cartongesso con spessore \geq 125 mm.
- Parete in muratura

Prevedere in corrispondenza della guida di scorrimento del serramento un elemento di rinforzo come da indicazioni rilasciate da Ufficio Tecnico.



SPECIFICA DELL'AUTOMAZIONE conforme alle normative EN 16005 e Direttiva macchine 42/2006

DATI TECNICI

Trasformatore	nucleo toroidale con dispositivo di sicurezza e interruttore principale
Tensione	230 V
Frequenza	50 - 60 Hz
Potenza nominale	200 W
Elettroblocco	bloccaggio a cinghia dentata, elettromagnetico, bistabile
Carrello	
Regolazione verticale dell'anta	12 mm
Regolazione orizzontale dell'anta	40 mm
Protezione antiribaltamento	standard
Autopulente	√
Comando	DCU1 NT
Memoria errori e dati statistici - Update del software - Interfaccia bus opzionale - Collegamento per sistema di rilevazione incendi	
Alimentazione di corrente per periferia	
Ingressi programmabili	3
Uscite programmabili	2
Batteria	NiCd, 24 V, 700 mA
Motore	motoriduttore doppio
Coppia	400 Ncm
CARATTERISTICHE DEL PRODOTTO	
Altezza	150 / 200 mm
Profondità	185 mm
Soluzione ad un'anta: peso massimo anta	200 kg
Soluzione a due ante: peso massimo anta	200 kg
Classe di protezione	IP 20
Separazione dalla rete	interruttore principale nell'automazione
Velocità di apertura (max.)	0,8 m/s
Velocità di chiusura (max.)	0,8 m/s
Tempo di apertura	0 - 60 S
Forza di apertura e chiusura regolabile	150 N max.

Funzionamento della porta

Il commutatore permetterà due modalità di utilizzo: porta in automatico - porta chiusa. In caso di allarme e/o di caduta dell'alimentazione (220V), la porta, in qualsiasi modalità sia stata impostata (aperta e/o automatico) richiude immediatamente escludendo qualsiasi accessorio collegato (sia per il comando di apertura che di sicurezza). In allarme la porta resterà chiusa. La funzionalità della porta potrà tornare normale solo in allarme cessato.

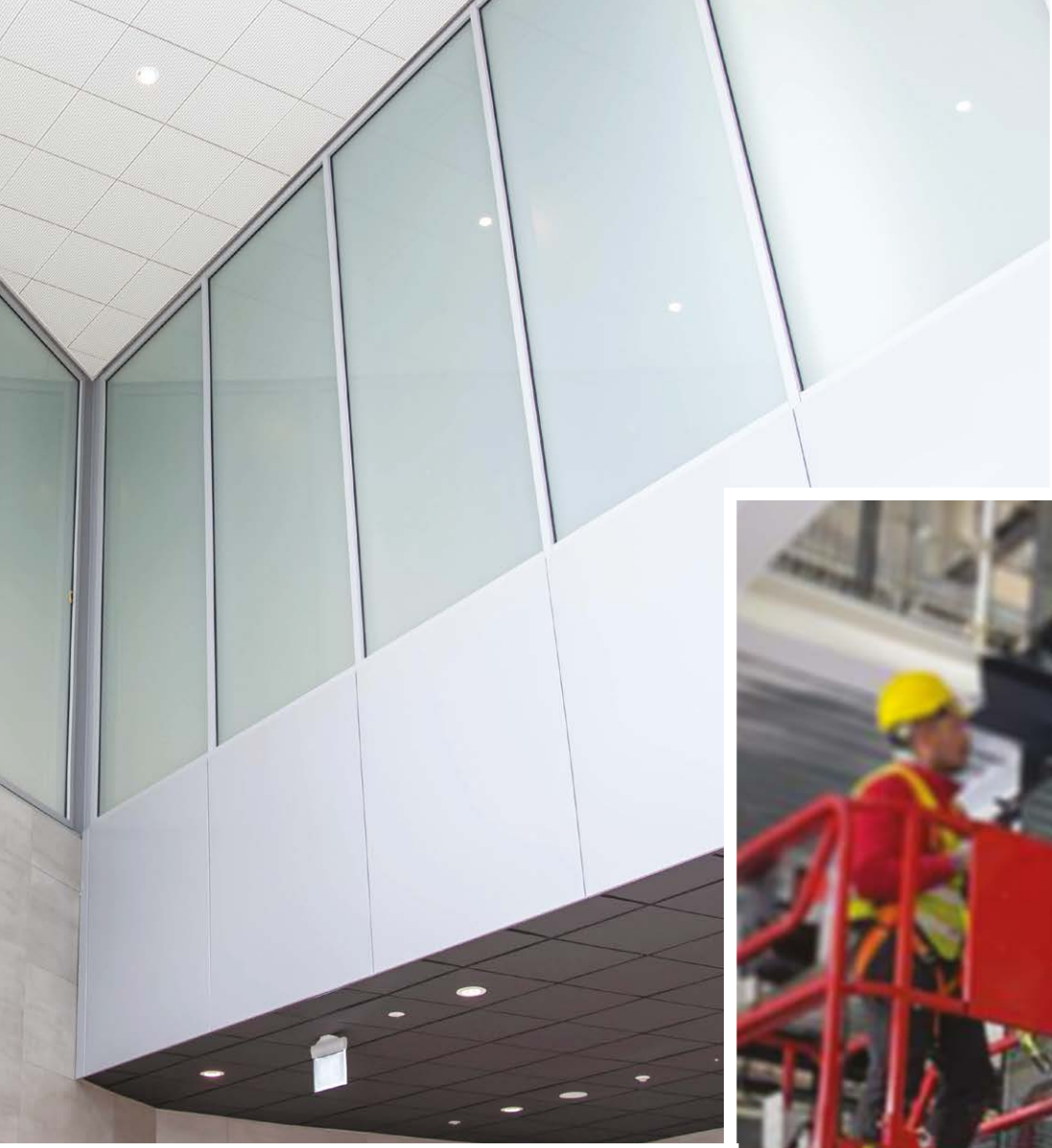



LINEA ALLUMINIO USO INTERNO

EI₂ 90 - EI₂ 120

VITREX F4 • PORTA 1 BATTENTE • EI₂ 90 - EI₂ 120

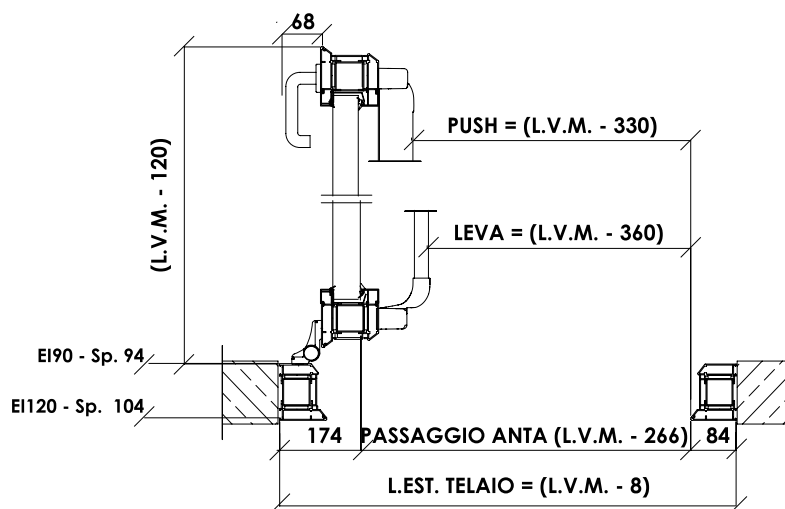
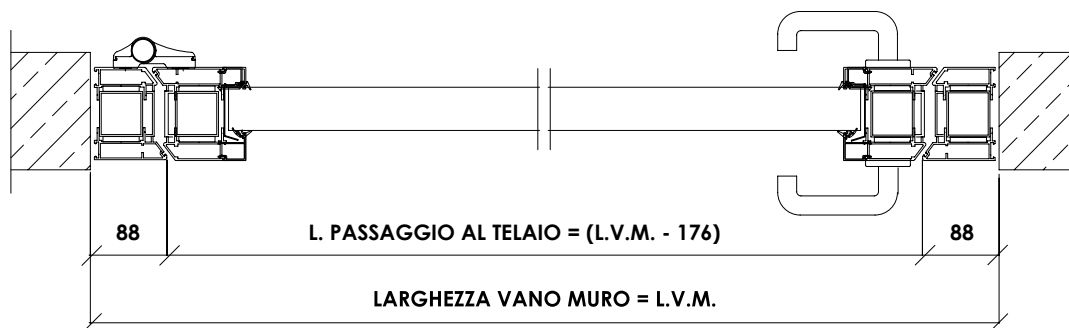
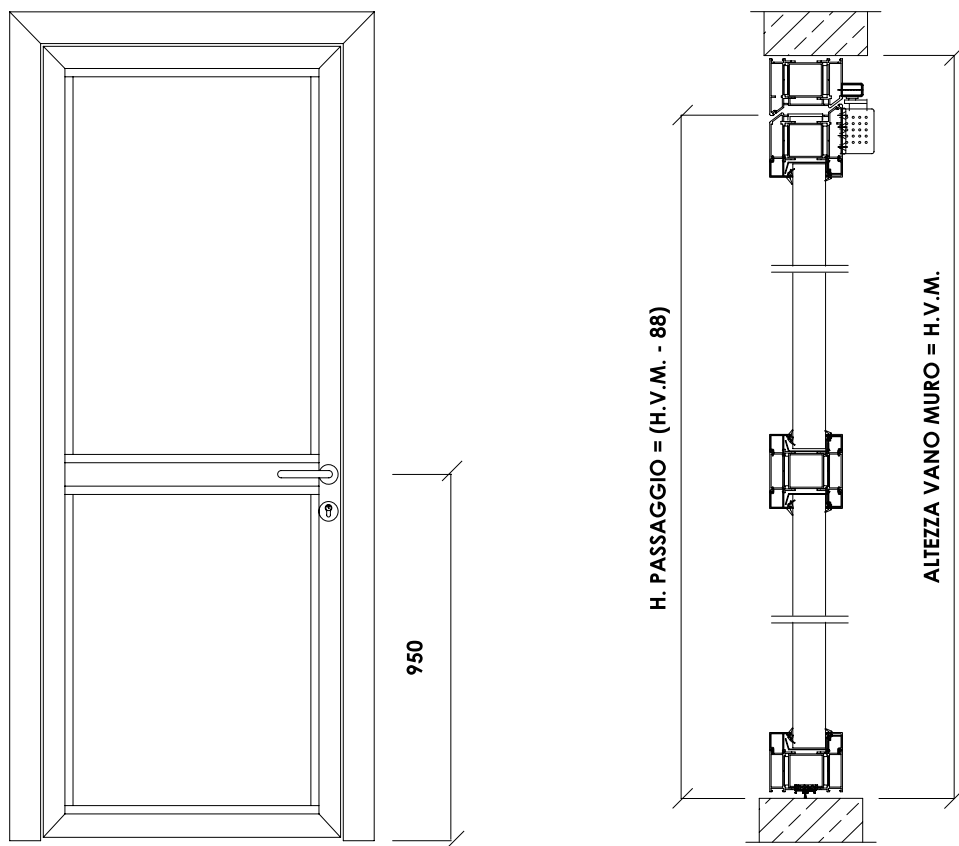

VITREX F4 • PORTA 1 BATTENTE • EI₂ 90 - EI₂ 120



Chiusura Tagliafuoco in alluminio, conforme alla UNI EN 1634-1 denominata "VITREX F4" costituita da:

SERRAMENTO TAGLIAFUOCO vetrato costruito con telaio portante in tubolare d'acciaio 15/10.

Profili di copertura in estruso di alluminio complanare, lega UNI 6060, Opportunamente trafilati e fissati meccanicamente alla struttura in modo da creare battuta tra telaio fisso e mobile avendo sede di contenimento delle guarnizioni di battuta fumi freddi.

TRAVERSO CENTRALE posizionato ad H 950 mm dal pavimento. Possibilità di eliminare il traverso

SPESSORE SERRAMENTO 104 mm (EI₂ 120) - 94 mm (EI₂ 90).

VETRO TAGLIAFUOCO fornito non montato, composto da lastre stratificate e temprate con interposto materiale intumescente. Classe 1B1 - Spessore 50 mm (EI₂ 120) - 38 mm (EI₂ 90)

CERNIERE: numero 3 a tre ali registrabili (terza cerniera in posizione alta), fissaggio all'anta e al telaio con perni filettati. Lo sblocco dei grani consente la registrazione del gioco luce tra battente e telaio in larghezza ed in altezza. Quarta cerniera per H.V.M. > di 2300 mm o L.V.M. > di 1100 mm posizionata bassa.

ROSTRI: numero 2.

SERRATURA antincendio in acciaio corredata da cilindro a tre chiavi.

MANIGLIA ANTINCENDIO antinfortunistica, in acciaio inox, ad H = 950 mm da pavimento.

GUARNIZIONE di battuta fumi freddi e autoespandenti perimetrali.

CHIUDIPISTA a slitta argento per l'autochiusura dell'anta.

FINITURA di serie OX argento/RAL9010, opzionale RAL Grinz - opaco

MONTAGGIO con tasselli o su precassa in acciaio 60x15x2 (da ordinare separatamente).

L'INSTALLAZIONE DEI SERRAMENTI DEVE ESSERE EFFETTUATA DA PERSONALE SPECIALIZZATO.

Soluzione più usata

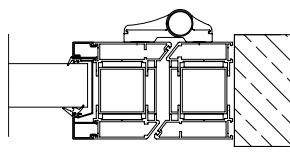

APPLICAZIONE AD "L"

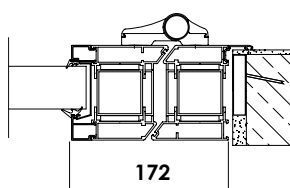

APPLICAZIONE A "Z"

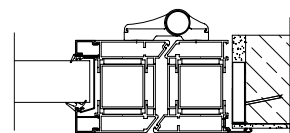

APPLICAZIONE A "T"

DIMENSIONI

larghezza minima	L= 800 mm
larghezza minima con maniglione antipánico	L= 900 mm
larghezza massima con o senza maniglione	L= 1450 mm
altezza minima per vie di esodo	H= 2090 mm
altezza massima realizz. con traverso	H= 2740 mm
altezza massima realizz. senza traverso	H= 2500 mm
vincolo di superficie	m ² = 3,2

PASSAGGIO NETTO CON ANTA A 90°

con maniglione A LEVA	L- 360 mm
con maniglione PUSH	L- 330 mm
passaggio all'anta	L- 266 mm

TABELLA DATI	EI ₂ - 90	EI ₂ - 120
spessore del serramento	94 mm	104 mm
peso della porta	95 kg/m ²	115 kg/m ²
spessore del vetro ca.	38 mm	50 mm

VITREX F4 • PORTA 2 BATTENTI • EI₂ 90 - EI₂ 120

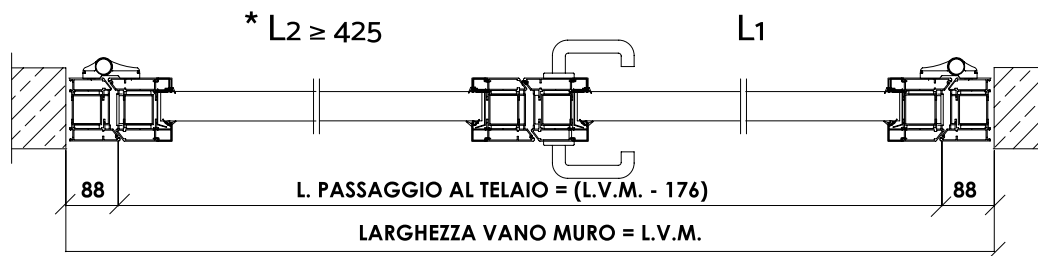
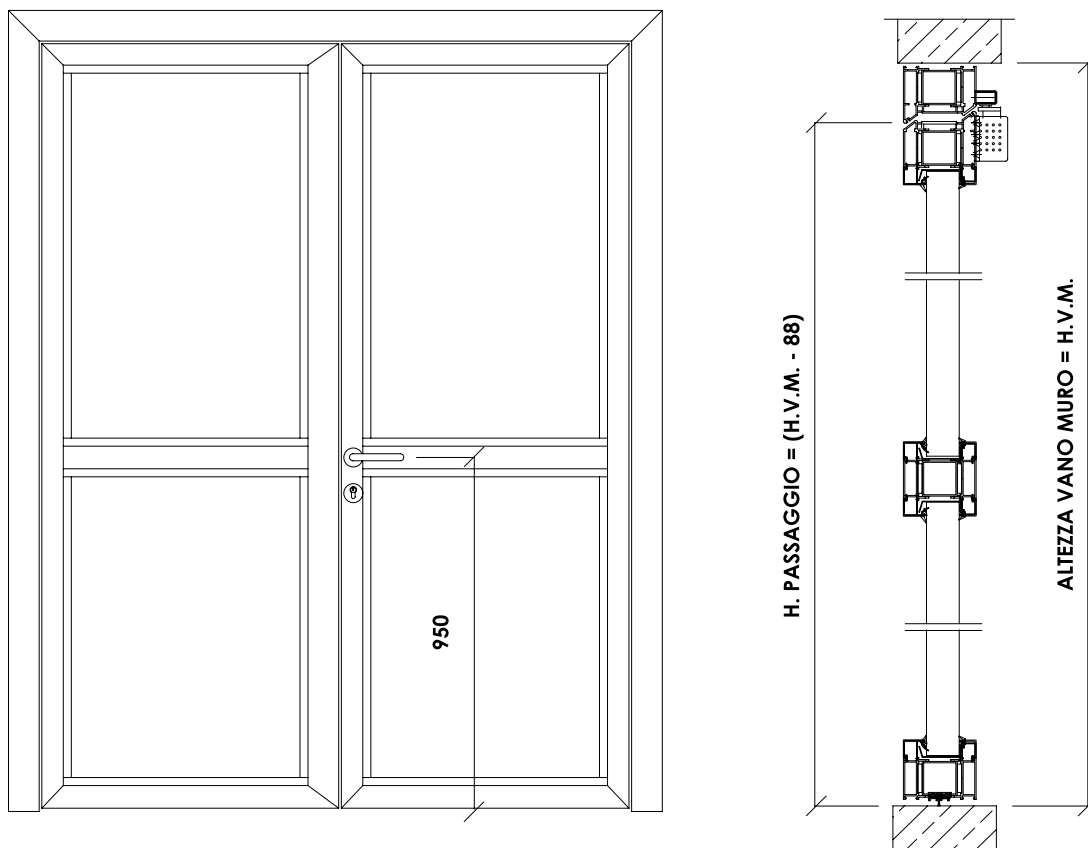

* con uso di maniglioni vedi dimensioni minime pag. successiva

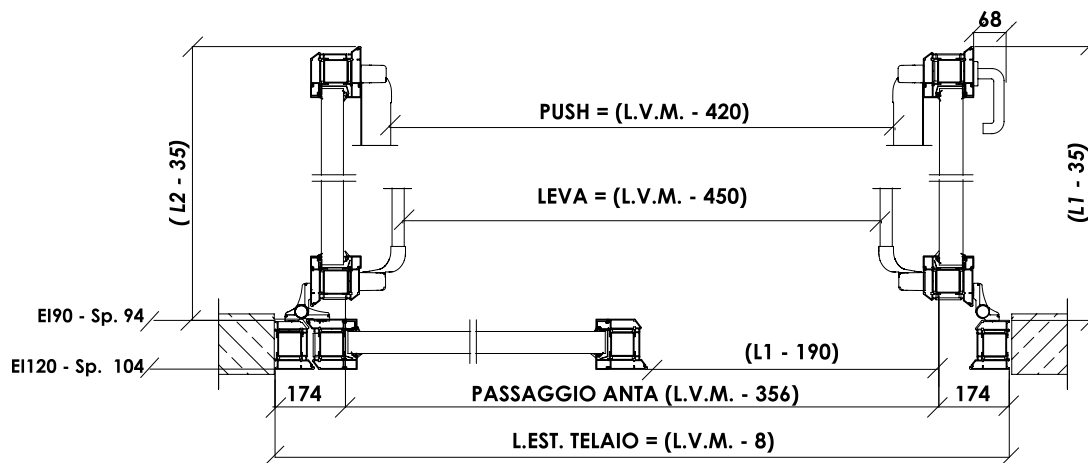

VITREX F4 • PORTA 2 BATTENTI • EI₂ 90 - EI₂ 120



Chiusura Tagliafuoco in alluminio omologata conforme alla UNI EN 1634-1 denominata "VITREX F4" costituita da:

SERRAMENTO TAGLIAFUOCO vetrato costruito con telaio portante in tubolare d'acciaio 15/10.

Profili di copertura in estruso di alluminio complanare, lega UNI 6060, Opportunamente trafilati e fissati meccanicamente alla struttura in modo da creare battuta tra telaio fisso e mobile avendo sede di contenimento delle guarnizioni di battuta fumi freddi.

TRAVERSO CENTRALE posizionato ad H 950 mm dal pavimento. Possibilità di eliminare il traverso.

SPESORE SERRAMENTO 104 mm (EI₂120) - 94 mm (EI₂90).

VETRO TAGLIAFUOCO, fornito non montato, composto da lastre stratificate e temprate con interposto materiale intumescente. Classe 1B1 - Spessore 50 mm (EI₂120) - 38 mm (EI₂90)

CERNIERE: numero 3 a tre ali registrabili (terza cerniera in posizione alta), fissaggio all'anta e al telaio con perni filettati. Lo sblocco dei grani consente la registrazione del gioco luce tra battente e telaio in larghezza ed in altezza. Quarta cerniera per H.V.M. > di 2300 mm o L1 > di 11 00 mm posizionata bassa.

ROSTRI: numero 2 per ogni anta.

SERRATURA antincendio e antinfortunistica in acciaio corredata da cilindro a tre chiavi.

MANIGLIA ANTINCENDIO antinfortunistica, in acciaio inox, ad H = 950 mm da pavimento.

CONTROSERRATURA ANTINCENDIO per comando aste alto/basso inserita all'interno del profilo e pozzetto a pavimento.

GUARNIZIONE di battuta fumi freddi e autoespandenti perimetrali.

CHIUDIORTA gemellare argento per l'autochiusura delle ante, con regolatore di chiusura integrato.

FINITURA di serie OX argento/RAL9010, opzionale RAL Grinz - opaco

MONTAGGIO con tasselli o su precassa in acciaio 60x15x2 (da ordinare separatamente).

L'INSTALLAZIONE DEI SERRAMENTI DEVE ESSERE EFFETTUATA DA PERSONALE SPECIALIZZATO.

Soluzione più usata

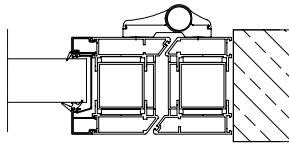

APPLICAZIONE AD "L"

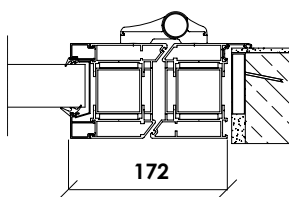

APPLICAZIONE A "Z"

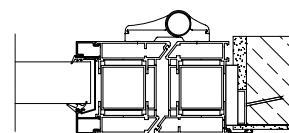

APPLICAZIONE A "T"

DIMENSIONI

largh. min. asimmetrica con maniglia L= 1420 mm (995+425)

largh. min. asimmetrica con maniglione L= 1700 mm * (L2>700)

con obbligo di segnalazione dell'anta principale

largh. min. simmetrica con maniglia L= 1420 mm (710+710)

largh. min. simmetrica con maniglione L= 1600 mm * (800+800)

con obbligo di segnalazione dell'anta principale

larghezza massima

con o senza maniglione L= 2570 mm

altezza minima per vie di esodo H= 2090 mm

altezza massima realizz. con traverso H= 2740 mm

altezza massima realizz. senza traverso H= 2500 mm

vincolo di superficie m²= 5,6

PASSAGGIO NETTO CON ANTA A 90°

con maniglione A LEVA L - 450 mm

con paniglione PUSH L - 420 mm

passaggio alle ante L - 356 mm

TABELLA DATI	EI ₂ - 90	EI ₂ - 120
spessore del serramento	94 mm	104 mm
peso della porta	95 kg/m ²	115 kg m ²
spessore del vetro ca.	38 mm	50 mm

VETRATE COMPLESSE • EI 90 - EI 120



Prima verifica di movimentazione e dislocazione al luogo di sbarco e di posa, le vetrate complesse in **soluzione unica** possono essere realizzate alle seguenti condizioni:

- **LIMITI DIMENSIONALI IN SOLUZIONE UNICA = L 2300 x H 2800**
- **FIANCO LUCE E SOPRALUCE ≥ 350 mm**

Per dimensioni maggiori, è utilizzabile un sistema ad innesto previa verifica di fattibilità da parte dell'U.T.

FIANCOLUCE (NODI DI ATTACCO) EI 90 - EI 120

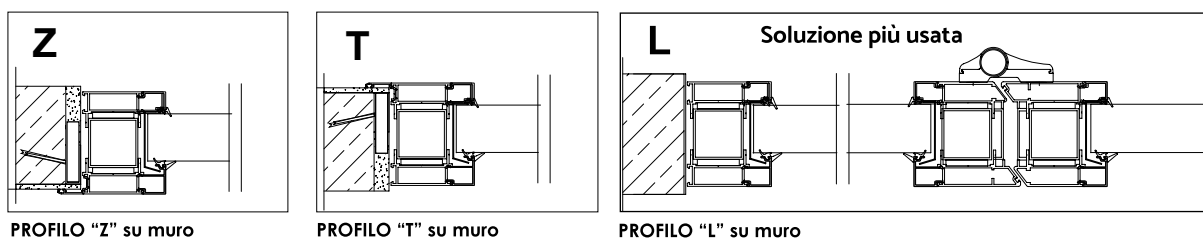

RIEPILOGO SUDDIVISIONE PORTE

PORTE 1 ANTA

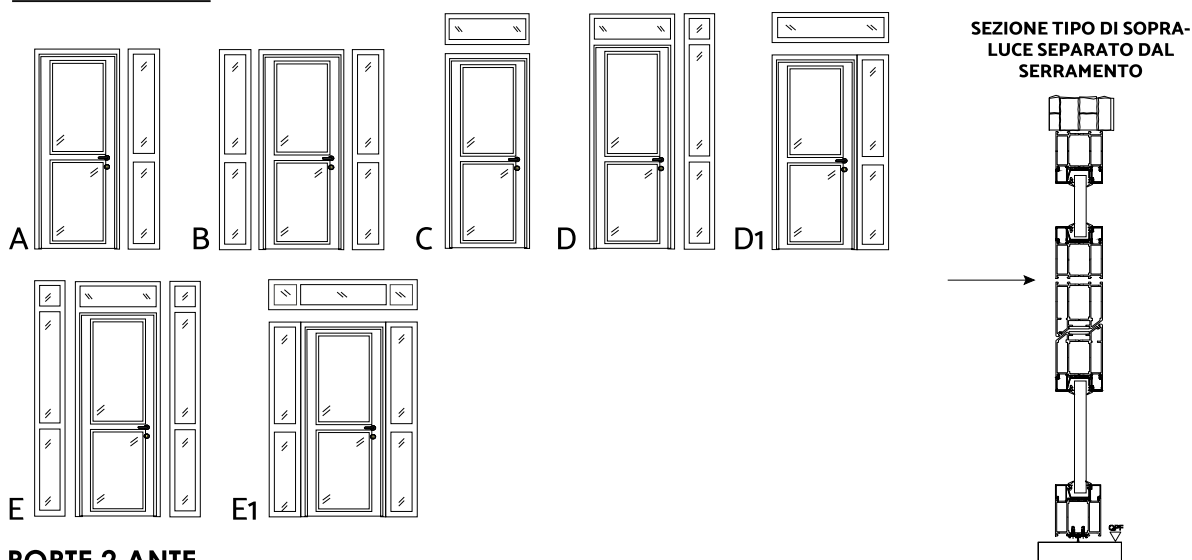

PORTE 2 ANTE

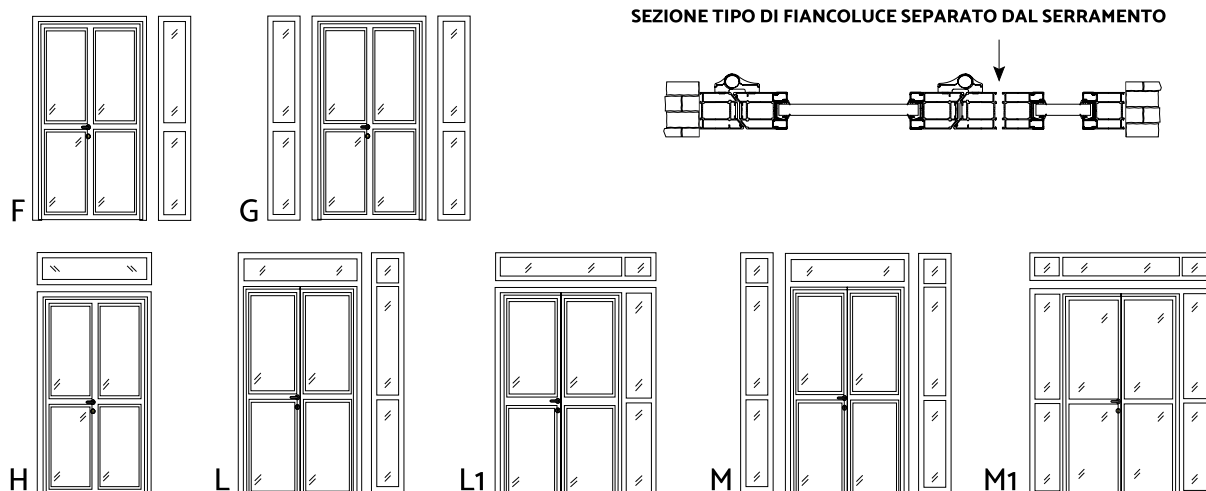



VITREX F3 • VETRATA FISSA • EI 90 - EI 120

Vetrata fissa Tagliafuoco in alluminio, conforme alle UNI EN 1364-1 e denominata "Vitrex F3".

TELAIO costruito con telaio portante in tubolare d'acciaio spessore 15/10.

Profili in copertura in estruso di alluminio, lega UNI 6060, opportunamente trafilati e fissati meccanicamente alla struttura e completati con guarnizioni fumi caldi autoespandenti perimetrali.

Materiale resistente al fuoco a base di silicati e solfati di calcio, inserito nel profilo portante e di copertura.

SPESSORE SERRAMENTO: 104 mm (EI 120) - 94 mm (EI 90).

VETRO TAGLIAFUOCO, fornito non montato, composto da lastre stratificate e temprate con interposto materiale intumescente Classe 1B1 - Spessore 50 mm (EI2120) - 38 mm (EI 90).

FINITURA di serie OX argento/RAL9010, opzionale RAL Grinz - opaco

SPECCHIATURA UNICA: dimensione massima consigliata 1300 x 2500 mm.

MONTAGGIO con tasselli o su precassa in acciaio 60x15x2 (da ordinare separatamente).

PESO ORIENTATIVO: 115 Kg/m² (EI 120) - 95 Kg/m² (EI 90)

ESEMPI DI POSA PER VETRATE FISSE

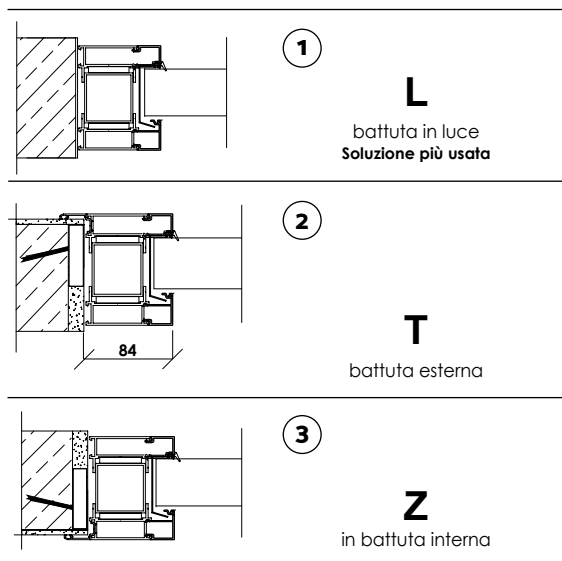

Traversi orizzontali e verticali

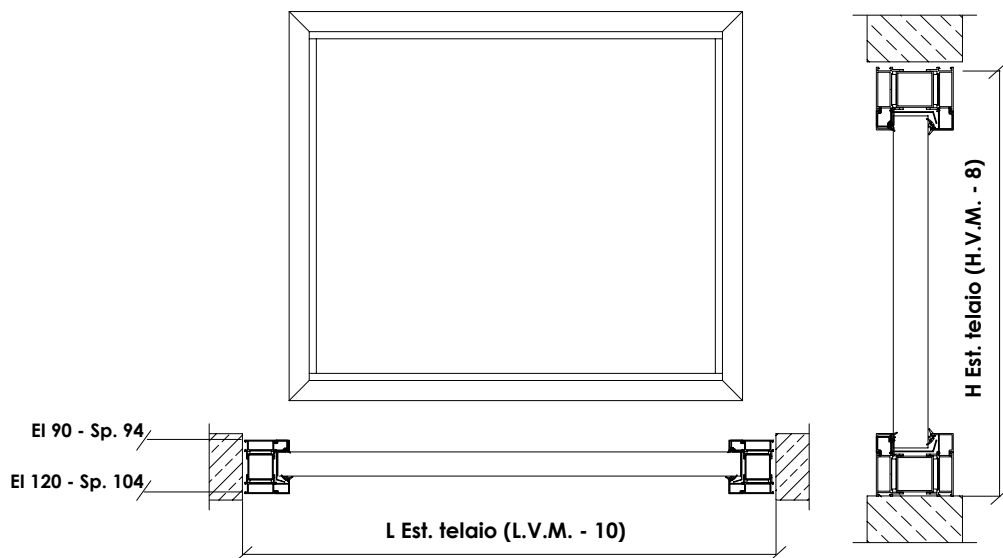
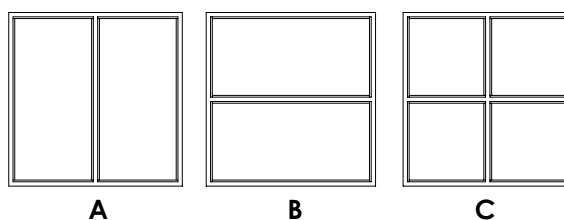

LIMITI DIMENSIONALI:

ALTEZZA = 3000 mm - LARGHEZZA = nessun limite MASSIMA DIMENSIONE CONSIGLIATA DEL VETRO = 1300 x 2500 mm

(per dimensioni maggiori contattare il ns. Ufficio Commerciale) - N.B. in presenza di precassa: ESTERNO TELAIO = LVM - 8 mm

VETRATA A GIUNTO SILICONICO TAGLIAFUOCO IN ALLUMINIO • EI 90 - EI 120

SERRAMENTO vetrato in alluminio costituito da telaio portante in tubolare d'acciaio 15/10. Profili di copertura in estruso di alluminio, lega UNI 6060, opportunamente trafilati e fissati meccanicamente alla struttura e completati con guarnizioni fumi caldi autoespandenti perimetrali.

RIEMPIMENTO: materiale resistente al fuoco a base di silicati e solfati di calcio, inserito nel profilo portante e di copertura.

SPESSORE SERRAMENTO 104 mm (EI 120) - 94 mm (EI 90).

Il serramento è realizzabile in soluzione unica. E' realizzabile anche con innesti per necessità di movimentazione e dislocazione al luogo di sbarco e di posa

MONTAGGIO con tasselli o su precassa in acciaio 60x15x2 (da ordinare separatamente).

VETRO TAGLIAFUOCO, fornito non montato, composto da lastre stratificate e temprate con interposto materiale intumescente con accoppiamento verticale senza l'utilizzo di profili metallici, vetri da posare in giunzione.

FINITURA di serie OX argento/RAL9010, opzionale RAL Grinz - opaco

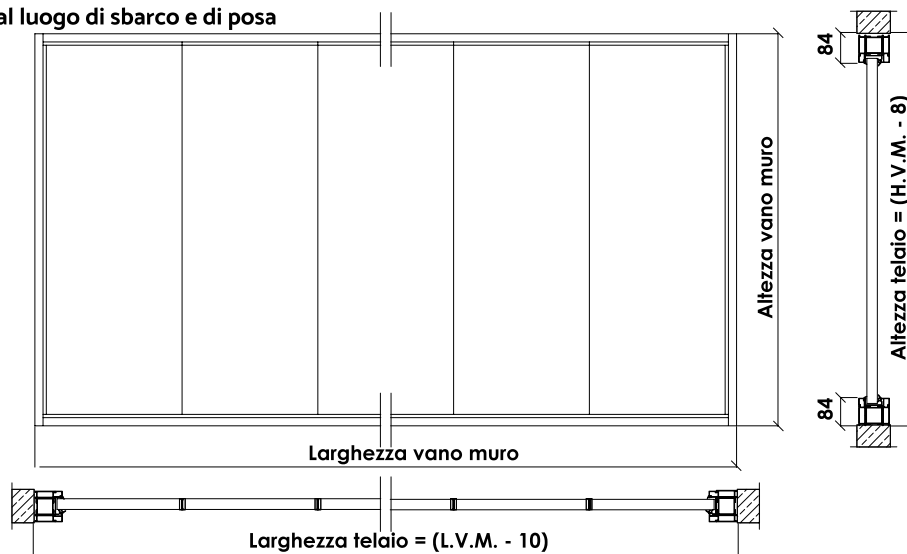

VETRO TAGLIAFUOCO A GIUNTO SILICONICO SOLUZIONE A BORDO NERO

TIPO 1 PARTICOLARE GIUNTO SILICONICO LINEARE

autoespandente
Siliconatura EI
EI 90 = 33
EI 120 = 54
13
4
30
(dimensione bordo nero)

PARTICOLARE GIUNTO SILICONICO ANGOLARE

GUARNIZIONE NERA AUTOESPANDENTE
EI 90 = 33
EI 120 = 54
47 - EI 90
68 - EI 120

VETRO TAGLIAFUOCO A GIUNTO SILICONICO SOLUZIONE A BORDO TRASPARENTE

TIPO 2

autoespandente
Siliconatura EI
EI 90 = 37

Per dimensioni **maggiori di 1400x2800**, è possibile verificare la specchiatura vetrata secondo il modello Enhanced Effective Thickness (EET) e, in caso di deformata maggiore del limite massimo, si consiglia l'installazione di

- Passamano
- Supporti verticali dietro giunto

CARATTERISTICHE DEL GIUNTO SILICONICO

Classe resistenza	Spessore mm (TIPO1/TIPO2)	Dimensioni Max mm (TIPO1/TIPO2)	Peso Kg/m ² (TIPO1/TIPO2)
EI 90	33/37	1500 x 3500 / 1200 x 3200	75/78
EI 120	54	1200 x 3000 / non disponibile	115

VITREX F4 • FINESTRA 1 BATTENTE • EI₂ 90 - EI₂ 120

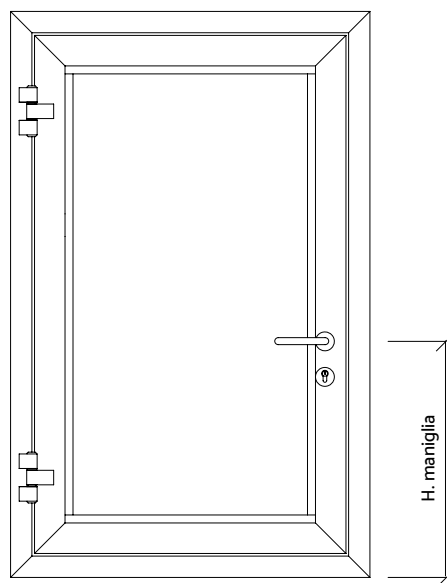
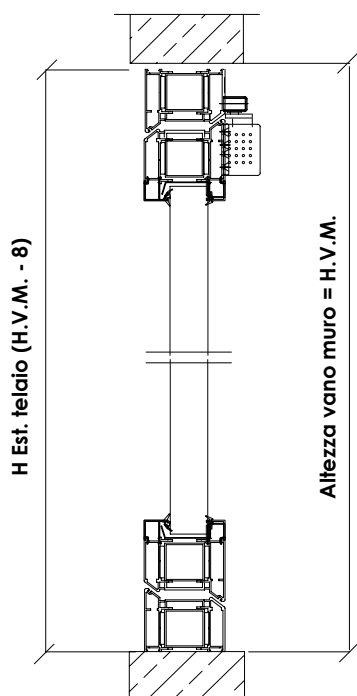

Per H.V.M. ≤ 1000 mm/H maniglia = 400 mm
 Per H.V.M. ≤ 1300 mm/H maniglia = centrale
 Per H.V.M. > 1300 mm/H maniglia = 650 mm

Chiusura Tagliafuoco in alluminio, conforme alla UNI EN 1634-1 denominata "VITREX F4" costituita da:

TELAIO su quattro lati, portante in tubolare d'acciaio 15/10. Profili di copertura in estruso di alluminio complanare, lega UNI 6060, opportunamente trafilati e fissati meccanicamente alla struttura in modo da creare battuta tra telaio fisso e mobile. Sedi di contenimento delle guarnizioni di battuta per fumi freddi e guarnizioni autoespandenti perimetrali per fumi caldi.

SPESSORE SERRAMENTO 104 mm (EI₂ 120) - 94 mm (EI₂ 90).
ANTA composta da profili a Z (complanari al telaio).

VETRO TAGLIAFUOCO, fornito non montato, composto da lastre stratificate e temprate con interposto materiale intumescente. Classe B1 - Spessore 50 mm (EI₂ 120) - 38 mm (EI₂ 90)

CERNIERE numero 2 a tre ali regolabili, fissaggio all'anta e al telaio con perni filettati. Lo sblocco dei grani consente la registrazione del gioco luce tra battente e telaio in larghezza ed in altezza.

ROSTRI numero 1.

SERRATURA ANTINCENDIO corredata da mezzo cilindro a tre chiavi.

MEZZA MANIGLIA ANTINCENDIO antinfortunistica, in acciaio inox.

GUARNIZIONE di battuta fumi freddi e autoespandenti perimetrali.

CHIUDIPORTA a slitta per l'autochiusura dell'anta argento.

FINITURA di serie OX argento/RAL9010, opzionale RAL Grinz - opaco

MONTAGGIO con tasselli o su precassa in acciaio 60x15x2 (da ordinare separatamente).

PESO ORIENTATIVO 115 Kg/m² EI₂120 95 Kg/m² EI₂90

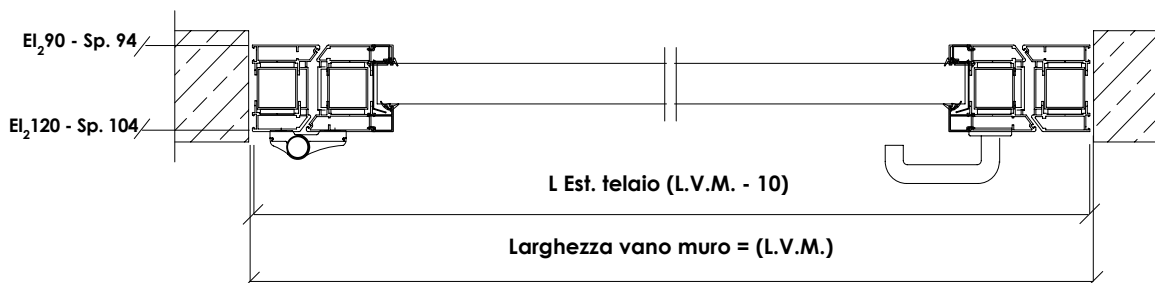

LIMITI MINIMI DIMENSIONALI:

FM MINIMO (L X H) = L 750 X 800 mm - FM MASSIMO (L X H) = 1220 X 1800 mm

LA LARGHEZZA DEL VANO DEVE ESSERE INFERIORE ALL'ALTEZZA

VITREX F4 • FINESTRA 2 BATTENTI • EI₂ 90 - EI₂ 120

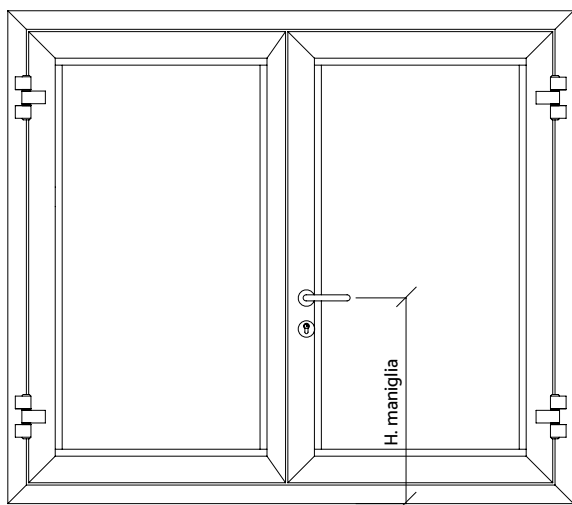

Per H.V.M. < 1000 mm/H maniglia = 400 mm
 Per H.V.M. ≤ 1300 mm/H maniglia = centrale
 Per H.V.M. > di 1300 mm/H maniglia = 650 mm

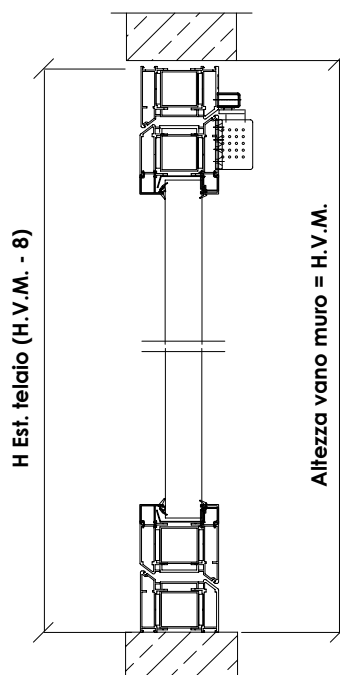

Chiusura tagliafuoco con struttura d'acciaio coibentata, ed omologata conforme alla UNI EN 1634-1 denominata "VITREX F4" costituita da:

TELAIO su quattro lati, portante in tubolare d'acciaio 15/10. Profili di copertura in estruso di alluminio complanare, lega UNI 6060, opportunamente trafilati e fissati meccanicamente alla struttura in modo da creare battuta tra telaio fisso e mobile. Sedi di contenimento delle guarnizioni di battuta per fumi freddi e guarnizioni autoespandenti perimetrali per fumi caldi.

SPESSORE SERRAMENTO 104 mm (EI₂ 120) - 94 mm (EI₂ 90).

ANTE composte da profili a Z complanari al telaio.

VETRO TAGLIAFUOCO, fornito non montato, composto da lastre stratificate e temprate con interposto materiale intumescente. Classe 1B1 - Spessore 50 mm (EI₂ 120) - 38 mm (EI₂ 90)

CERNIERE: numero 2 a tre ali registrabili, fissaggio all'anta e al telaio con perni ed inserti filettati. Lo sblocco dei grani consente la registrazione del gioco luce tra battente e telaio in larghezza ed in altezza.

ROSTRI: numero 1 per ogni anta.

SERRATURA ANTINCENDIO corredata da mezzo cilindro a tre chiavi.

MEZZA MANIGLIA ANTINCENDIO antinfortunistica, in acciaio inox.

CHIUDIPORTA gemellare argento per l'autochiusura delle ante.

SERRATURA AUTOBLOCCANTE su anta secondaria (per comando manuale aste alto/basso).

GUARNIZIONE di battuta fumi freddi e autoespandenti perimetrali.

FINITURA di serie OX argento/RAL9010, opzionale RAL Grinz - opaco

MONTAGGIO con tasselli o su precassa in acciaio 60x15x2 (da ordinare separatamente).

PESO ORIENTATIVO: 115 Kg/m² EI₂120 95 Kg/m² EI₂90.

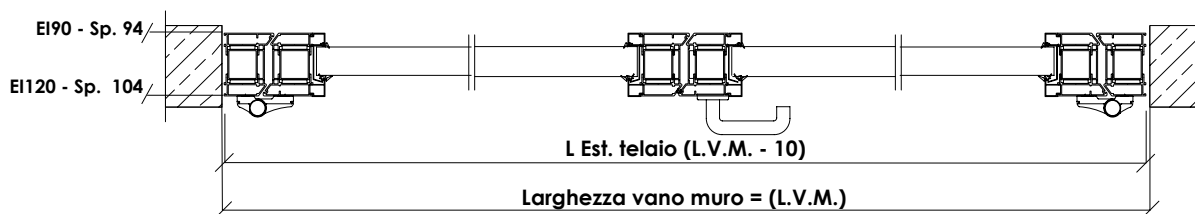

LIMITI MINIMI DIMENSIONALI:

FM MINIMO (L X H) = L 1420 (710 + 710) X 850 mm - FM MASSIMO (L X H) = 1800 X 1800 mm

LA LARGHEZZA DEL VANO DEVE ESSERE INFERIORE AL DOPPIO ALL'ALTEZZA.

VITREX F10 - PORTA 1 BATTENTE • EI₂ 90

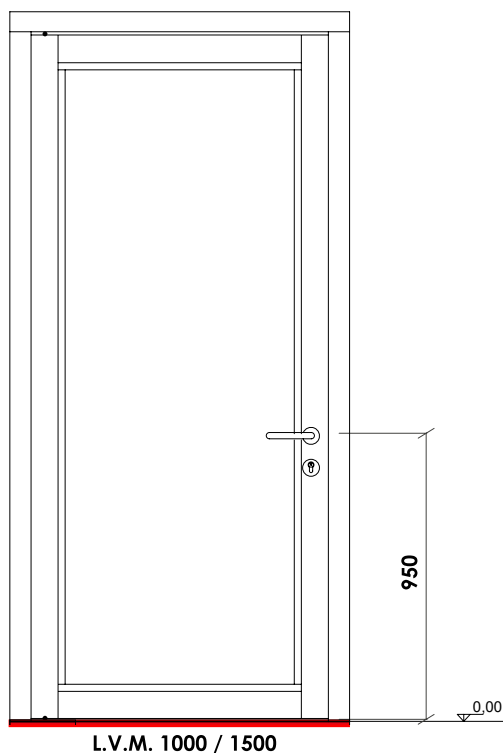

Chiusura Tagliafuoco in alluminio, conforme alla UNI EN 1634-1:2014, denominata "VITREX F10" 1 o 2 battenti, costituita da:

TELAIO su 4 lati costituito da una robusta struttura metallica in acciaio opportunamente protetta per garantire la massima prestazione di resistenza al fuoco e caratterizzata con profili in alluminio. La parte inferiore del telaio è inamovibile, praticare feritoia nel pavimento da 55 x 17 mm.

SPESSORE SERRAMENTO: 94 mm.

VETRO TAGLIAFUOCO, fornito non montato, composto da lastre stratificate e temprate con interposto materiale intumescente. Classe 1B1 - Spessore 38 mm

CERNIERE A CUSCINETTO con supporto rotante a pavimento e coppia cardini a vento superiori.

SERRATURA antincendio corredata da cilindro tre chiavi.

MANIGLIA ANTINCENDIO antinfortunistica, in acciaio inox, ad altezza = 950 mm da pavimento.

GUARNIZIONE a "spazzola" e autoespandenti perimetrali.

CHIUDIPORTA 1 ANTA: aereo con slitta argento.

CHIUDIPORTA 2 ANTE: aereo gemellare argento.

FINITURA di serie OX argento/RAL9010, opzionale RAL Grinz - opaco

MONTAGGIO a tassellare (o su precassa 60x20x2).

AUTOMAZIONE: su richiesta.

APERTURA MASSIMA dell'anta 110°.

PESO ORIENTATIVO: 95 Kg/m²

L'INSTALLAZIONE DEI SERRAMENTI DEVE ESSERE EFFETTUATA DA PERSONALE SPECIALIZZATO.

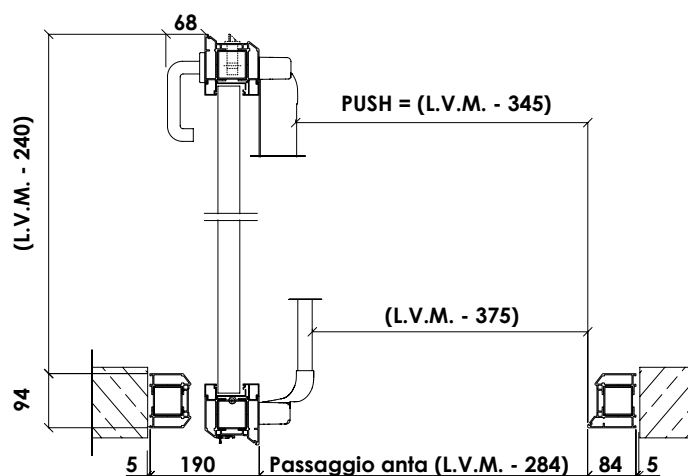
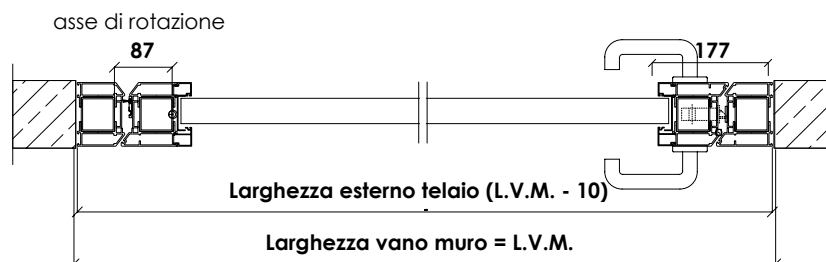

VITREX F10 - PORTA 2 BATTENTI • EI₂ 90

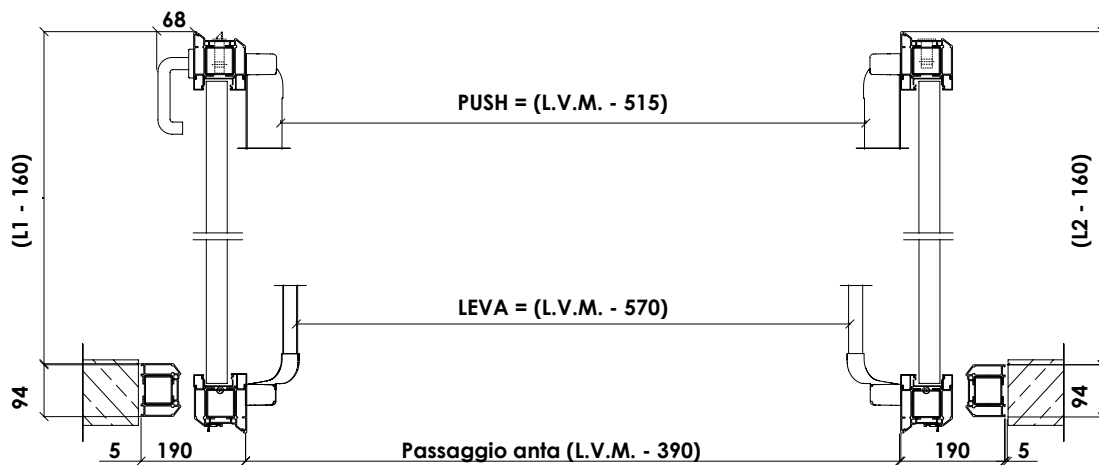
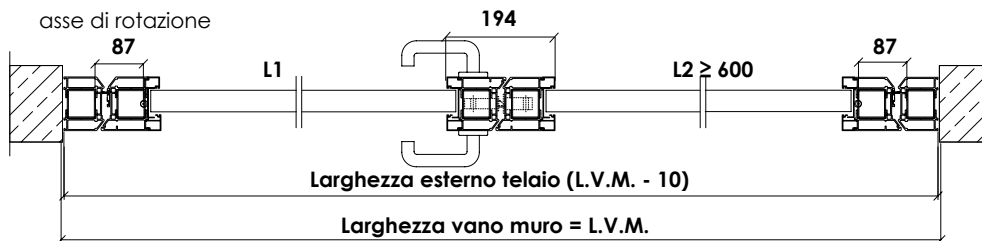
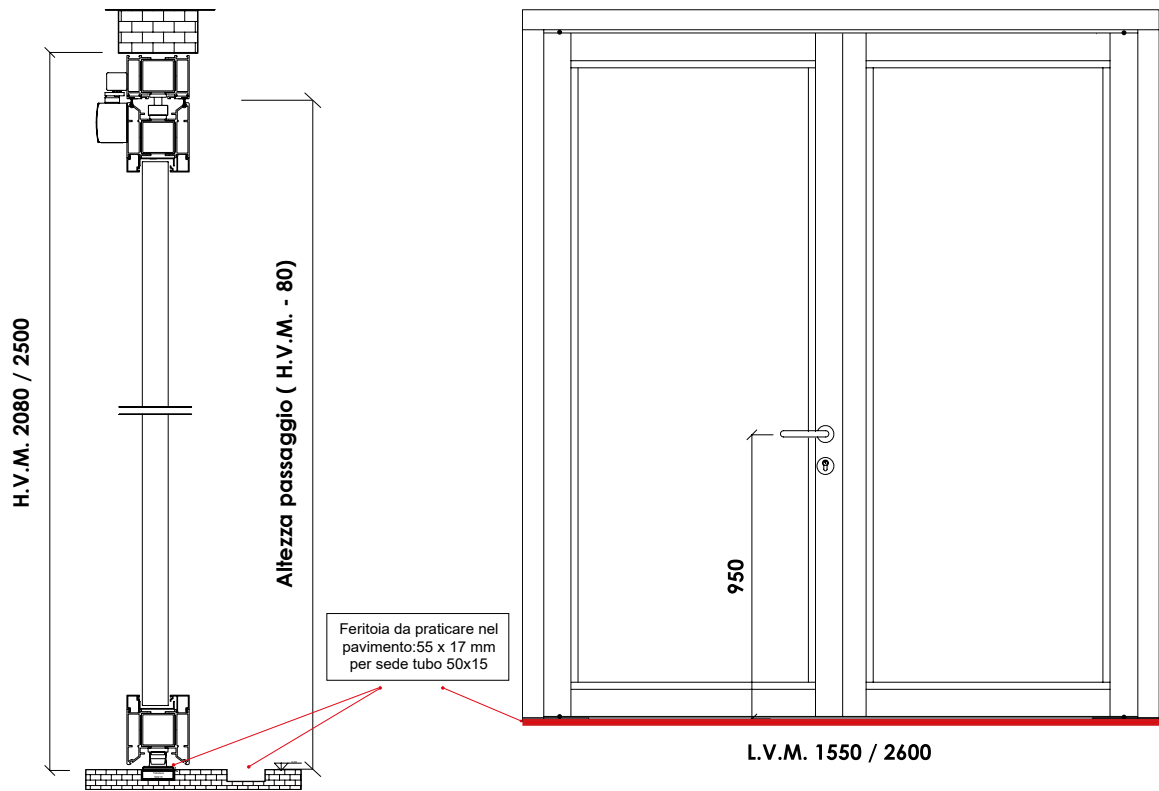

VITREX F10 - PORTA 1 BATTENTE • EI₂ 120

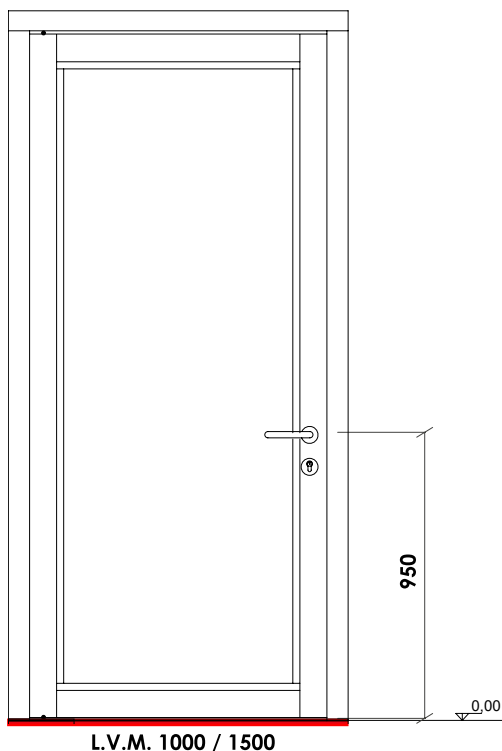

Chiusura Tagliafuoco in alluminio, conforme alla UNI EN 1634-1:2014, denominata "VITREX F10" 1 o 2 battenti, costituita da:

TELAIO su 4 lati costituito da una robusta struttura metallica in acciaio opportunamente protetta per garantire la massima prestazione di resistenza al fuoco e caratterizzata con profili in alluminio. La parte inferiore del telaio è inamovibile, praticare feritoia nel pavimento da 55 x 17 mm.

SPESSORE SERRAMENTO: 104 mm.

VETRO TAGLIAFUOCO, fornito non montato, composto da lastre stratificate e temprate con interposto materiale intumescente. Classe 1B1 - Spessore 50 mm

CERNIERE A CUSCINETTO con supporto rotante a pavimento e coppia cardini a vento superiori.

SERRATURA antincendio corredata da cilindro tre chiavi.

MANIGLIA ANTINCENDIO antinfortunistica, in acciaio inox, ad altezza = 950 mm da pavimento.

GUARNIZIONE a "spazzola" e autoespandenti perimetrali.

CHIUDIPORTA 1 ANTA: aereo con slitta argento.

CHIUDIPORTA 2 ANTE: aereo gemellare argento.

FINITURA di serie OX argento/RAL9010, opzionale RAL Grinz - opaco

MONTAGGIO a tassellare (o su precassa 60x20x2).

AUTOMAZIONE: su richiesta.

APERTURA MASSIMA dell'anta 110°.

PESO ORIENTATIVO: 115 Kg/m²

L'INSTALLAZIONE DEI SERRAMENTI DEVE ESSERE EFFETTUATA DA PERSONALE SPECIALIZZATO.

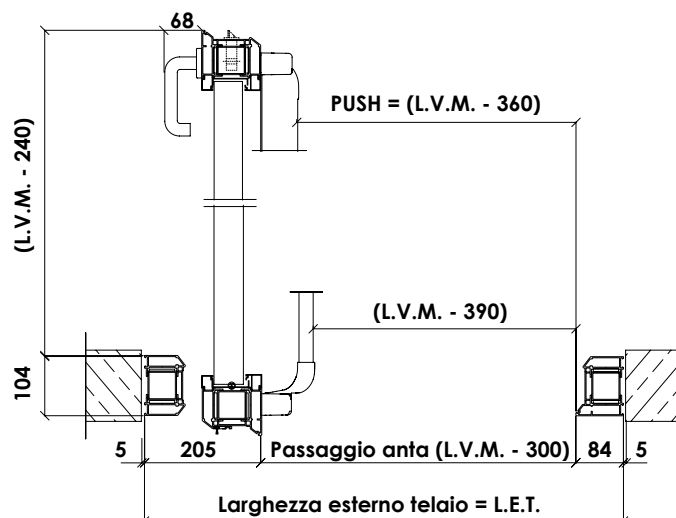
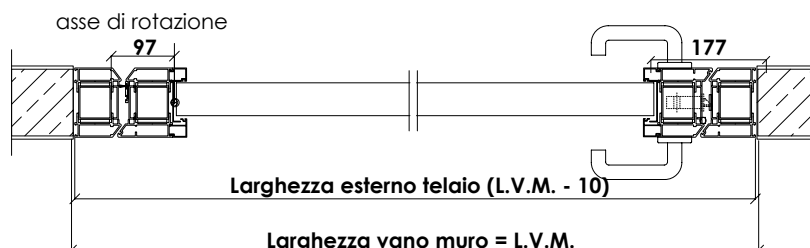

VITREX F10 - PORTA 2 BATTENTI • EI₂ 120

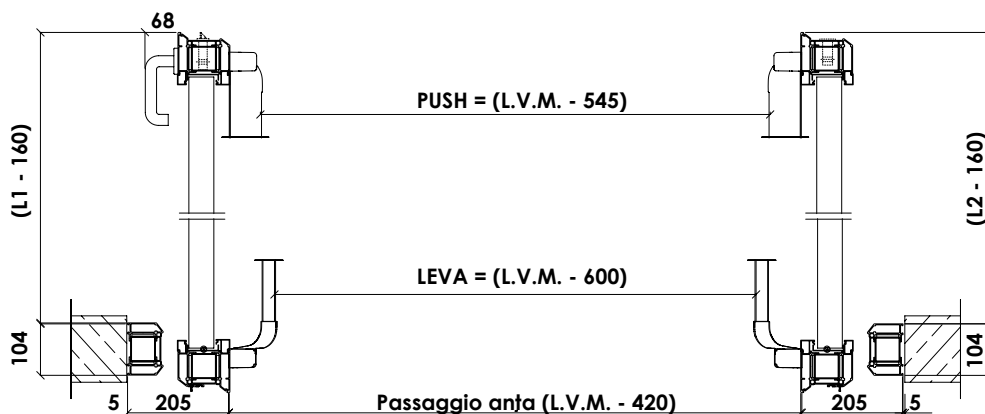
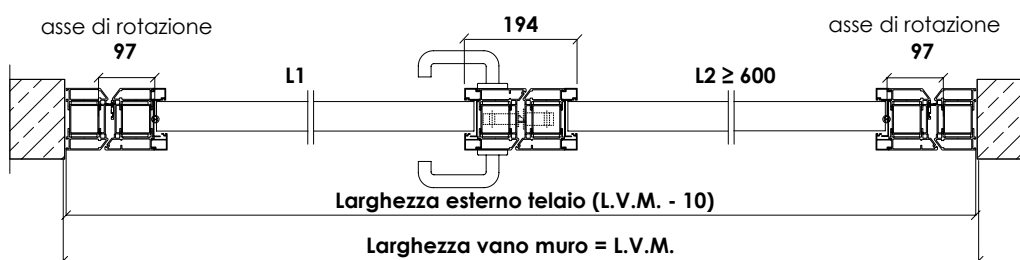
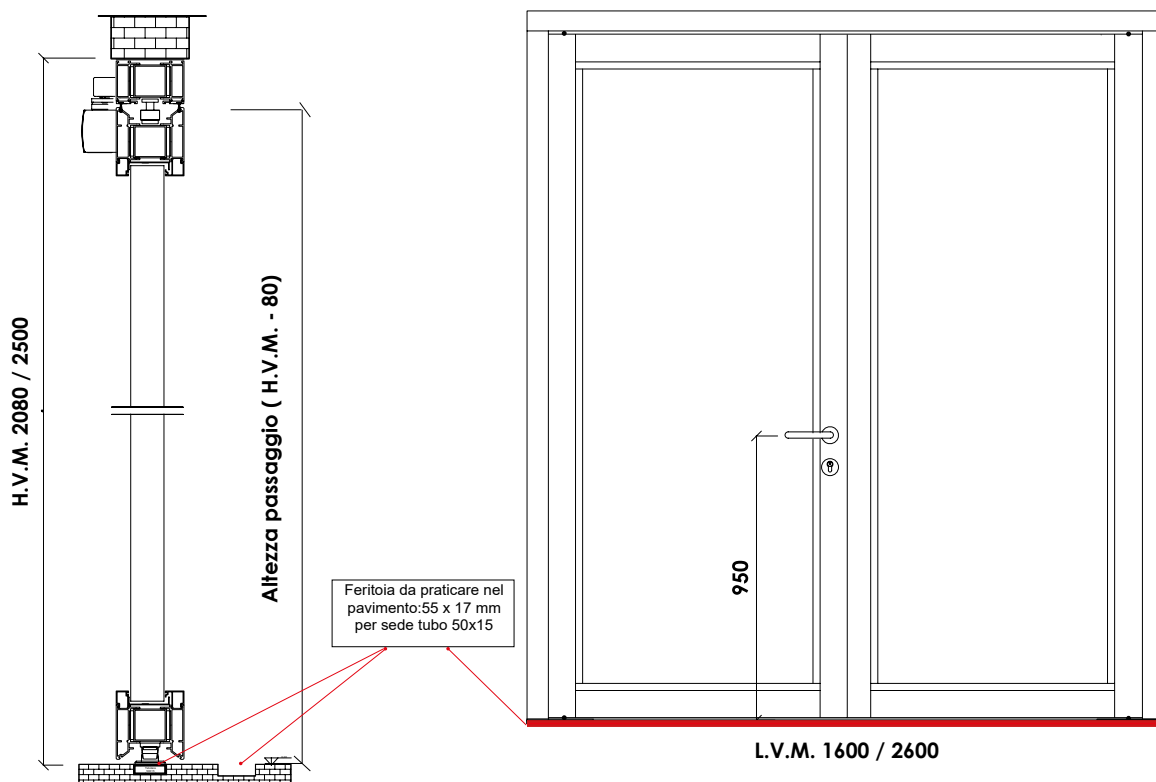

VITREX F13 SCORREVOLE AUTOMATICO • 1 BATTENTE • EI₂ 90 • senza sistema ridondante



INGOMBRO GUIDA MOTORIZZATA: (2 X LVM) + 200

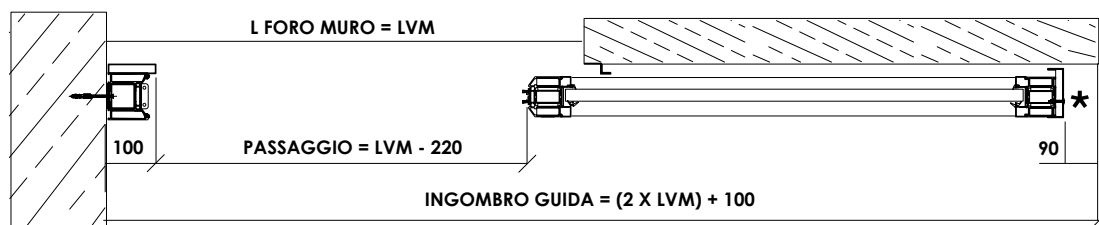
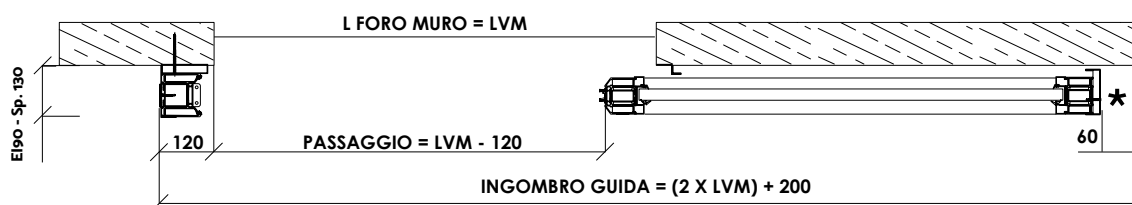
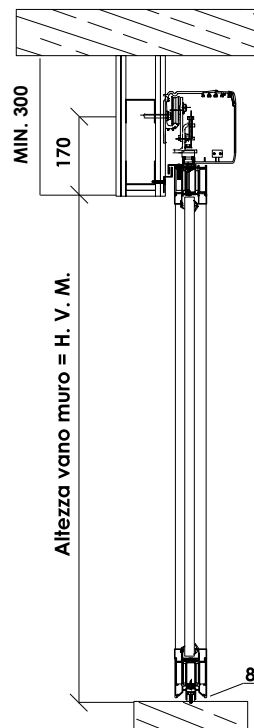
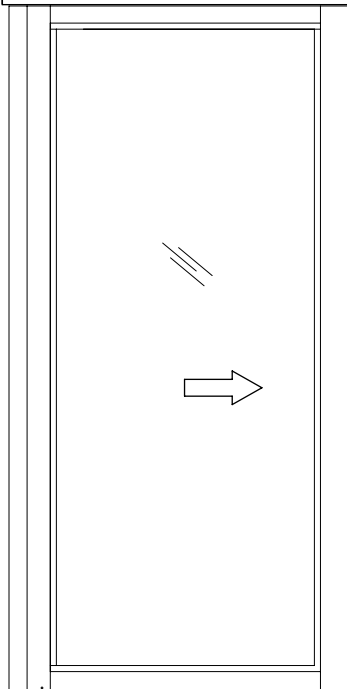

* sensore di protezione obbligatorio se la distanza dall'anta al muro perpendicolare è < 200 mm

SISTEMA DI ANCORAGGIO GUIDA
Per sistema di ancoraggio guida consultare pag. 66

VITREX F13 SCORREVOLE AUTOMATICO • 1 BATTENTE • EI₂ 90 • senza sistema ridondante



Chiusura Tagliafuoco in alluminio omologata conforme alla UNI EN 1634-1 denominata "VITREX F13" costituita da:

SERRAMENTO TAGLIAFUOCO vetrato costruito con telaio portante in tubolare d'acciaio 15/10. Profili di copertura in estruso di alluminio complanare, lega UNI 6060, opportunamente trafilati e fissati meccanicamente alla struttura in modo da creare la tenuta tra le ante mobili.

SPESSORE SERRAMENTO 94 mm (EI₂ 90).

VETRO TAGLIAFUOCO fornito non montato, composto da lastre stratificate e temprate con interposto materiale intumescente. Classe 1B1- Spessore 38 mm (EI₂ 90).

DIMENSIONI VANO MURO	EI90
larghezza minima	700 mm
larghezza massima	1200 mm
altezza minima	2000 mm
altezza massima	2400 mm

Per la componentistica di serie riferirsi alla sezione "AUTOMAZIONI PORTE"

SERRATURE a richiesta, per chiusura notturna.

GUARNIZIONE autoespandenti perimetrali.

FINITURA di serie OX argento/RAL9010; labirinti RAL9006/RAL9010; CARTER AUTOMAZIONE OX argento

SUPPORTO

Applicazione su:

- Parete in cartongesso con spessore \geq 125 mm.
- Parete in muratura

Prevedere in corrispondenza della guida di scorrimento del serramento un elemento di rinforzo come da indicazioni rilasciate da Ufficio Tecnico.



SPECIFICA DELL'AUTOMAZIONE conforme alle normative EN 16005 e Direttiva macchine 42/2006

DATI TECNICI

Trasformatore	nucleo toroidale con dispositivo di sicurezza e interruttore principale
Tensione	230 V
Frequenza	50 – 60 Hz
Potenza nominale	200 W
Elettroblocco	bloccaggio a cinghia dentata, elettromagnetico, bistabile
Carrello	
Regolazione verticale dell'anta	12 mm
Regolazione orizzontale dell'anta	40 mm
Protezione antiribaltamento	standard
Autopulente	√
Comando	DCU1 NT
Memoria errori e dati statistici - Update del software - Interfaccia bus opzionale - Collegamento per sistema di rilevazione incendi	
Alimentazione di corrente per periferia	
Ingressi programmabili	3
Uscite programmabili	2
Batteria	NiCd, 24 V, 700 mA
Motore	motoriduttore doppio
Coppia	400 Ncm

CARATTERISTICHE DEL PRODOTTO

Altezza	150 / 200 mm
Profondità	185 mm
Soluzione ad un'ante: peso massimo anta	200 kg
Soluzione a due ante: peso massimo anta	200 kg
Classe di protezione	IP 20
Separazione dalla rete	interruttore principale nell'automazione
Velocità di apertura (max.)	0,8 m/s
Velocità di chiusura (max.)	0,8 m/s
Tempo di apertura	0 – 60 S
Forza di apertura e chiusura regolabile	150 N max.

Funzionamento della porta

Il commutatore permetterà due modalità di utilizzo: porta in automatico - porta chiusa. In caso di allarme e/o di caduta dell'alimentazione (220V), la porta, in qualsiasi modalità sia stata impostata (aperta e/o automatico) richiude immediatamente escludendo qualsiasi accessorio collegato (sia per il comando di apertura che di sicurezza). In allarme la porta resterà chiusa. La funzionalità della porta potrà tornare normale solo in allarme cessato.

VITREX F13 SCORREVOLE AUTOMATICO • 2 BATTENTI • EI₂ 90 • senza sistema ridondante

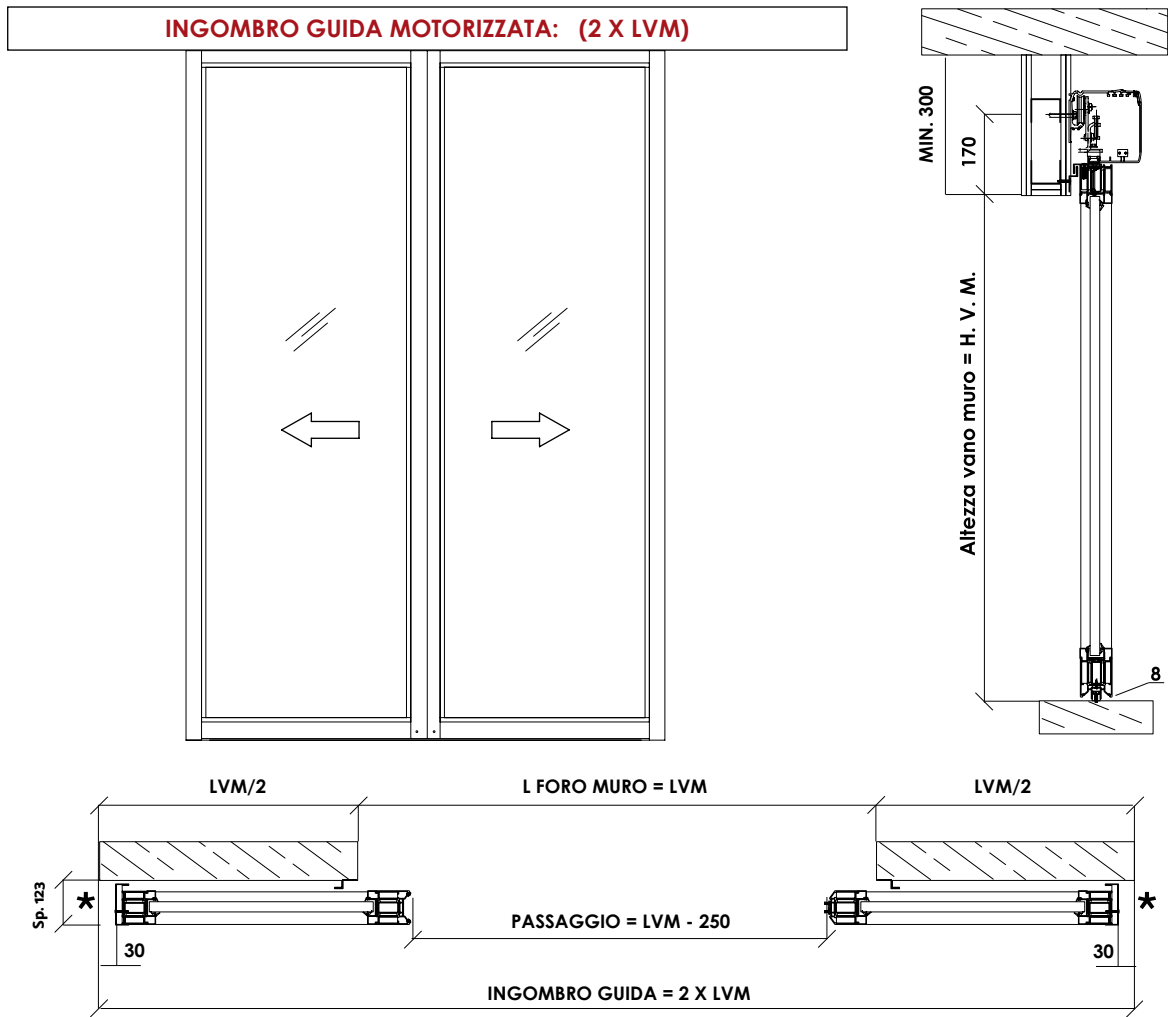

* sensore di protezione obbligatorio se la distanza dall'anta al muro perpendicolare è < 200 mm

SISTEMA DI ANCORAGGIO GUIDA

APPLICAZIONE SU TRAVE IN CTG

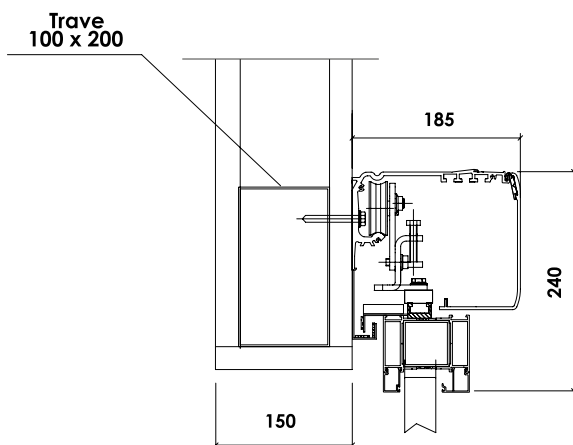

APPLICAZIONE SU MURATURA

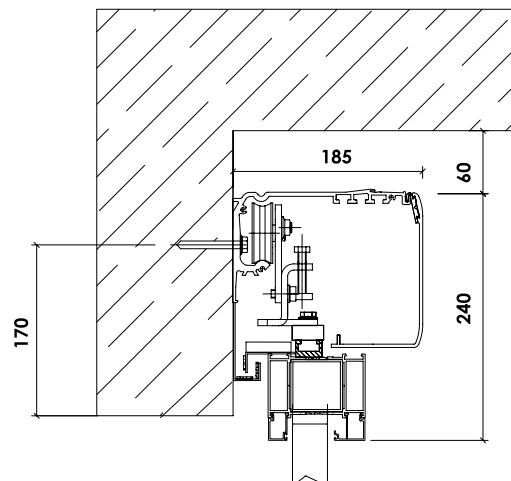

VITREX F13 SCORREVOLE AUTOMATICO • 2 BATTENTI • EI₂ 90 • senza sistema ridondante



Chiusura Tagliafuoco in alluminio omologata conforme alla UNI EN 1634-1 denominata "VITREX F13" costituita da:

SERRAMENTO TAGLIAFUOCO vetrato costruito con telaio portante in tubolare d'acciaio 15/10. Profili di copertura in estruso di alluminio complanare, lega UNI 6060, opportunamente trafilati e fissati meccanicamente alla struttura in modo da creare la tenuta tra le ante mobili.

SPESORE SERRAMENTO 94 mm (EI₂ 90).

VETRO TAGLIAFUOCO fornito non montato, composto da lastre stratificate e temprate con interposto materiale intumescente. Classe 1B1-Spessore 38 mm (EI₂ 90).

SERRATURE a richiesta, per chiusura notturna.

DIMENSIONI VANO MURO	EI90
larghezza minima simmetrica	1300 mm (650+650)
larghezza massima simmetrica	2200 mm
altezza minima	2000 mm
altezza massima	2400 mm

Per la componentistica di serie riferirsi alla sezione "AUTOMAZIONI PORTE"

GUARNIZIONE autoespandenti perimetrali.

FINITURA di serie OX argento, opzionale RAL Grinz - opaco.

SUPPORTO

Applicazione su:

- Parete in cartongesso con spessore ≥ 125 mm.
- Parete in muratura

Prevedere in corrispondenza della guida di scorrimento del serramento un elemento di rinforzo come da indicazioni rilasciate da Ufficio Tecnico.



SPECIFICA DELL'AUTOMAZIONE conforme alle normative EN 16005 e Direttiva macchine 42/2006

DATI TECNICI

Trasformatore	nucleo toroidale con dispositivo di sicurezza e interruttore principale
Tensione	230 V
Frequenza	50 - 60 Hz
Potenza nominale	200 W
Elettroblocco	bloccaggio a cinghia dentata, elettromagnetico, bistabile
Carrello	
Regolazione verticale dell'anta	12 mm
Regolazione orizzontale dell'anta	40 mm
Protezione antiribaltamento	standard
Autopulente	✓
Comando	DCU1 NT
Memoria errori e dati statistici - Update del software - Interfaccia bus opzionale - Collegamento per sistema di rilevazione incendi	
Alimentazione di corrente per periferia	

Ingressi programmabili	3
Uscite programmabili	2
Batteria	NiCd, 24 V, 700 mA
Motore	motoriduttore doppio
Coppia	400 Ncm
CARATTERISTICHE DEL PRODOTTO	
Altezza	150 / 200 mm
Profondità	185 mm
Soluzione ad un'anta: peso massimo anta	200 kg
Soluzione a due ante: peso massimo anta	200 kg
Classe di protezione	IP 20
Separazione dalla rete	interruttore principale nell'automazione
Velocità di apertura (max.)	0,8 m/s
Velocità di chiusura (max.)	0,8 m/s
Tempo di apertura	0 - 60 S
Forza di apertura e chiusura regolabile	150 N max.

Funzionamento della porta

Il commutatore permetterà due modalità di utilizzo: porta in automatico - porta chiusa. In caso di allarme e/o di caduta dell'alimentazione (220V), la porta, in qualsiasi modalità sia stata impostata (aperta e/o automatico) richiude immediatamente escludendo qualsiasi accessorio collegato (sia per il comando di apertura che di sicurezza). In allarme la porta resterà chiusa. La funzionalità della porta potrà tornare normale solo in allarme cessato.



GLASSFIRE

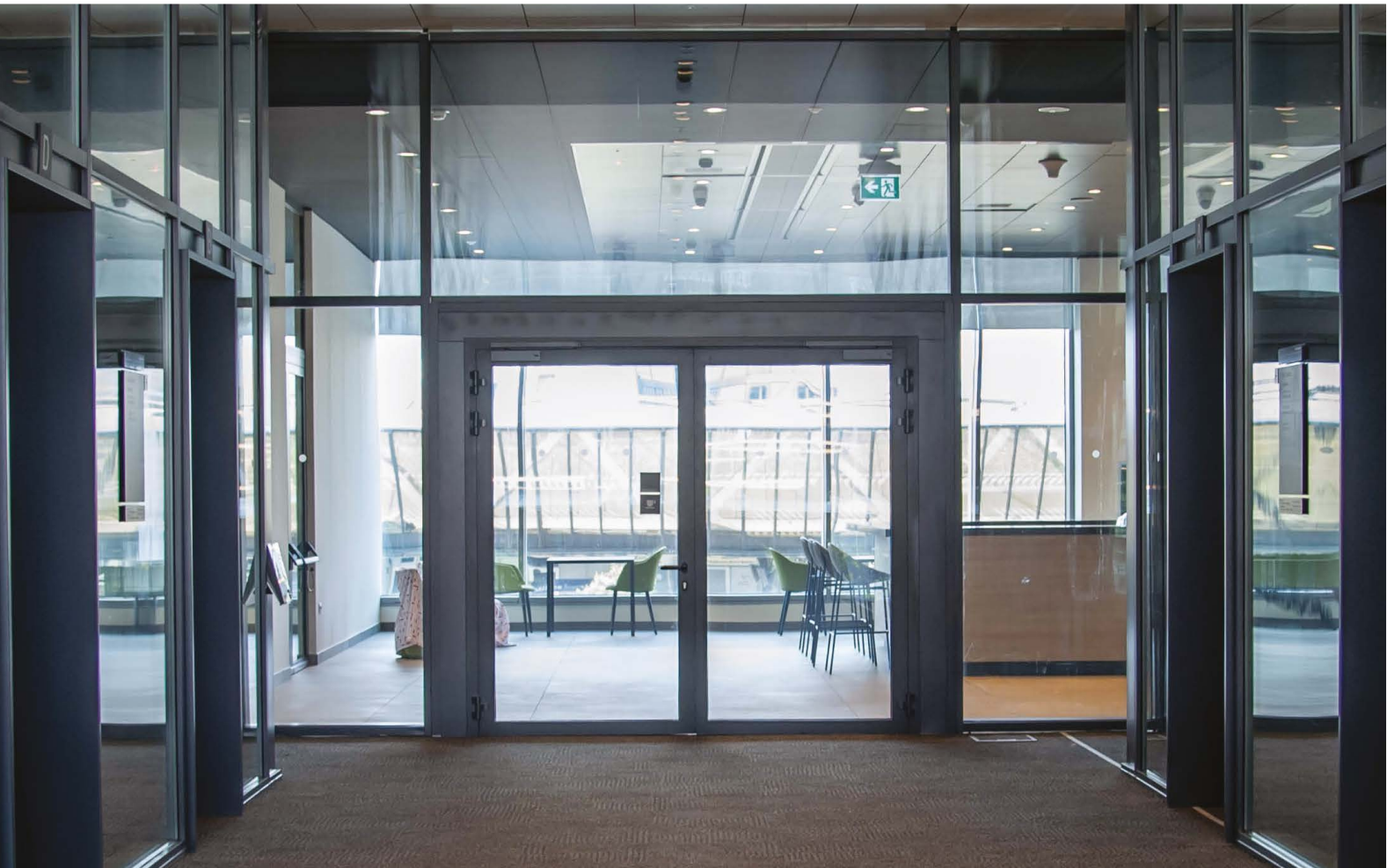



LINEA ALLUMINIO A TAGLIO TERMICO

USO ESTERNO

El₂ 30 - El₂ 60

ALU GLASS R1 - PORTA 1 BATTENTE • EI₂ 30 - EI₂ 60

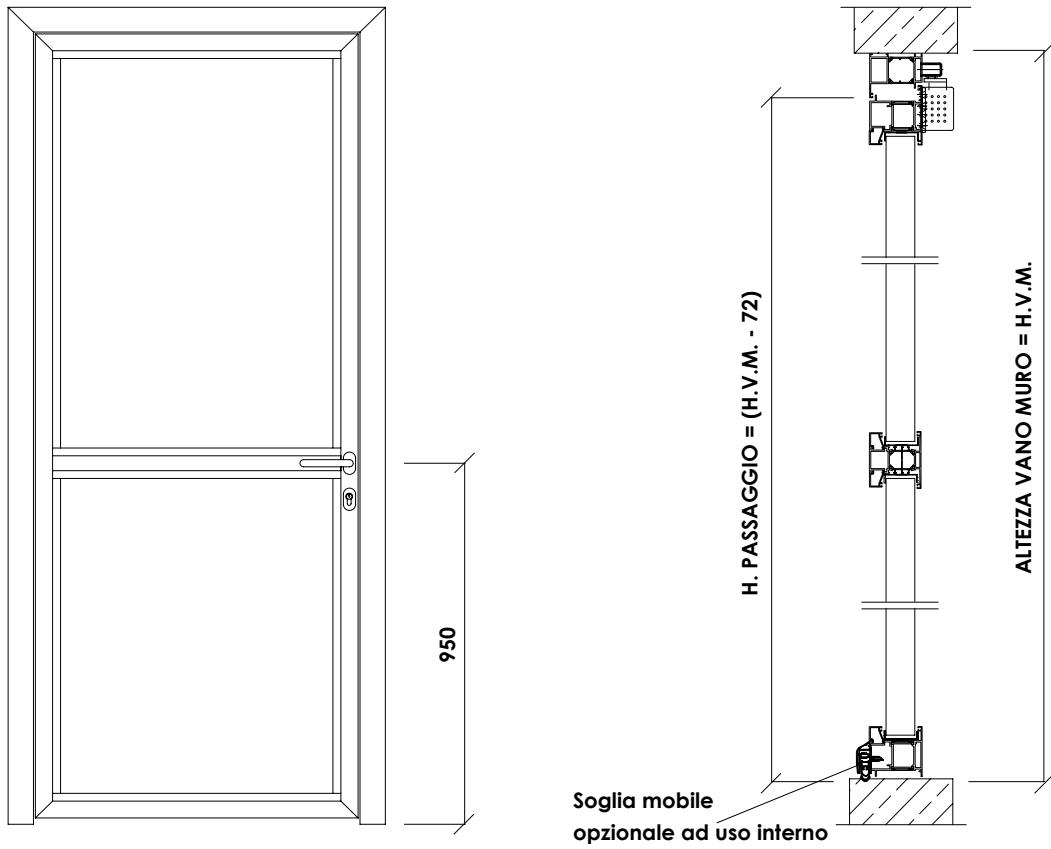

La vetrata complessa non può essere fornita in soluzione unica, ma mediante l'accoppiamento delle diverse tipologie: apribili, fiancoluce e/o sopraluce

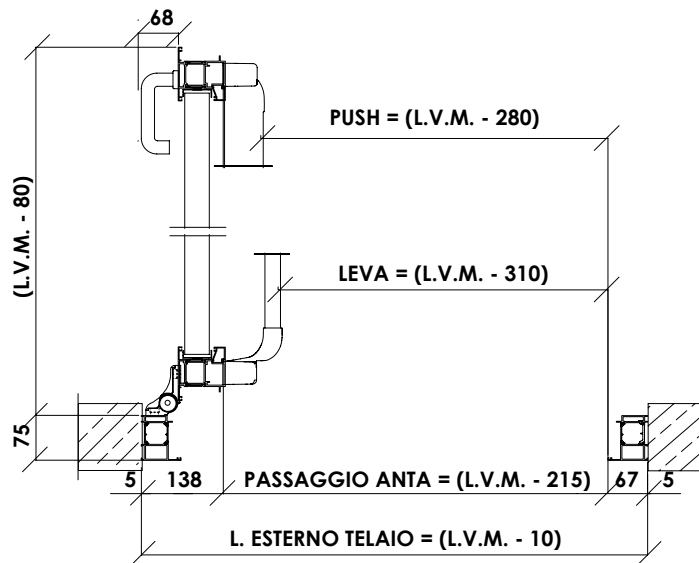

ALU GLASS R1 - PORTA 1 BATTENTE • EI₂ 30 - EI₂ 60



Chiusura Tagliafuoco in alluminio, conforme alla UNI EN 1634-1 denominata "ALU R1" complanare costituita da:

SERRAMENTO TAGLIAFUOCO: profili in estruso di alluminio complanare, lega EN AW6060, opportunamente trafilati. Completati con guarnizioni fumi caldi autoespandenti perimetrali. **Possibilità di avere il serramento senza il traverso centrale**

SPESSORE SERRAMENTO: 75 mm.

RIEMPIMENTO: materiale resistente al fuoco a base di silicati e solfati di calcio.

VETRO TAGLIAFUOCO spessore max 47 mm, incamerato fornito non montato, composto da lastre stratificate temprate con interposto materiale intumescente (EI₂60 = 43 mm - Ug 1,1 W/m²k) (EI₂30 = 36 mm Ug 1,1 W/m²k)

ROSTRI: numero 2.

CERNIERE: numero 2 a tre ali registrabili, fissaggio all'anta e al telaio con perni filettati. Lo sblocco dei grani consente la registrazione del gioco luce tra battente e telaio in larghezza ed in altezza.

Terza cerniera in posizione alta per H.V.M. > di 2400 mm o L.V.M. > di 1000 mm. **quarta cerniera** aggiuntiva per LVM > 1250 mm.

SERRATURA corredata da cilindro tre chiavi.

MANIGLIA antinfortunistica, in acciaio inox, ad altezza (H) = 950 mm da pavimento.

TRAVERSO applicabile solo in orizzontale o verticale.

GUARNIZIONE di battuta fumi freddi e autoespandenti perimetrali.

CHIUDIORTA a slitta per l'autochiusura dell'anta (finitura argento).

FINITURA di serie RAL 9010 Liscio - Opaco.

MONTAGGIO con tasselli su muratura, su contro telaio a taglio termico (**da ordinare separatamente**), su struttura in cartongesso.

SOGLIA FISSA finitura argento.

L'INSTALLAZIONE DEI SERRAMENTI DEVE ESSERE EFFETTUATA DA PERSONALE SPECIALIZZATO.

Per la Porta Finestra a 1 Battente può essere installata solo la serratura motorizzata

TRAVERSO OBBLIGATORIO PER

PER L.V.M. ≥ DI 1200; HVM ≥ DI 2500

Soluzione più usata

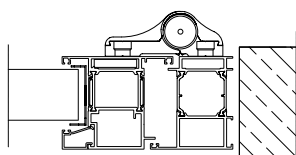

APPLICAZIONE AD "L"

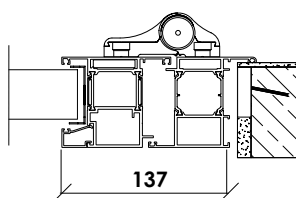

APPLICAZIONE A "Z"

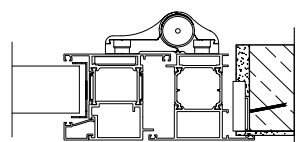

APPLICAZIONE A "T"

DIMENSIONI	
larghezza minima	L= 700 mm
larghezza minima con maniglione antipanico	L= 800 mm
larghezza massima con o senza maniglione	L= 1370 mm
altezza minima per vie di esodo	H= 2080 mm
altezza massima realizz. con traverso	H= 2750 mm
altezza massima realizz. senza traverso	H= 2500 mm
vincolo di superficie	m ² = 3,5

PASSAGGIO NETTO CON ANTA A 90°	
con maniglione A LEVA	L- 310 mm
con maniglione PUSH	L- 280 mm
passaggio all'anta	L- 215 mm

TABELLA DATI	EI ₂ - 30	EI ₂ - 60
spessore del serramento	75 mm	75 mm
peso della porta	50 kg/m ²	65 kg/m ²
spessore del vetro incamerato	36 mm	43 mm
valore Ug del vetro (w/m ² K)	1,1	1,1

Fornitura standard con battuta fissa a pavimento per portefinistre a tirare

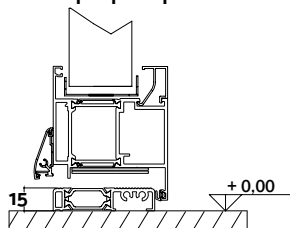

Nodi inferiori standard per porte collocate all'esterno su vie di fuga

Applicazione A (di serie)

Fornitura di soglia fissa con bordo a scivolo anticiumpo

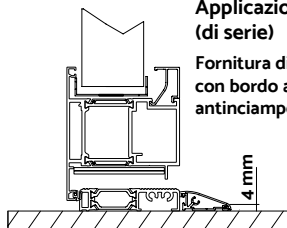

Applicazione B (variante)

Fornitura di soglia fissa per applicazione a filo pavimento interno

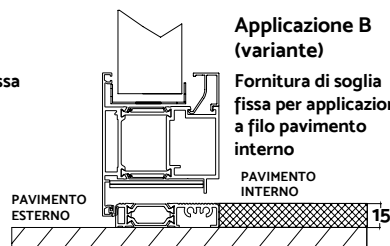

ALU GLASS R2 VETRATA - PORTA 2 BATTENTI • EI₂ 30 - EI₂ 60

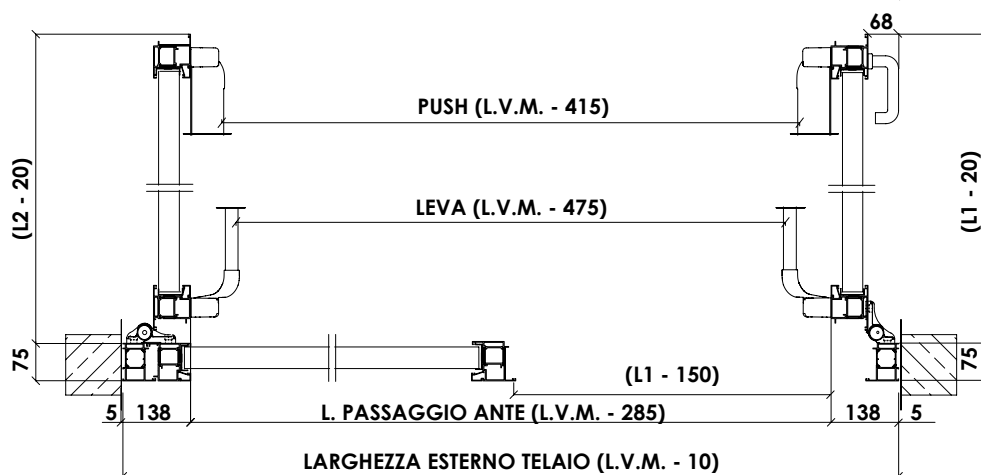
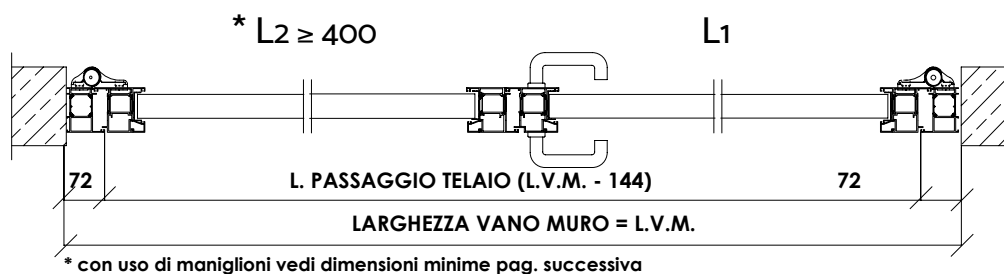
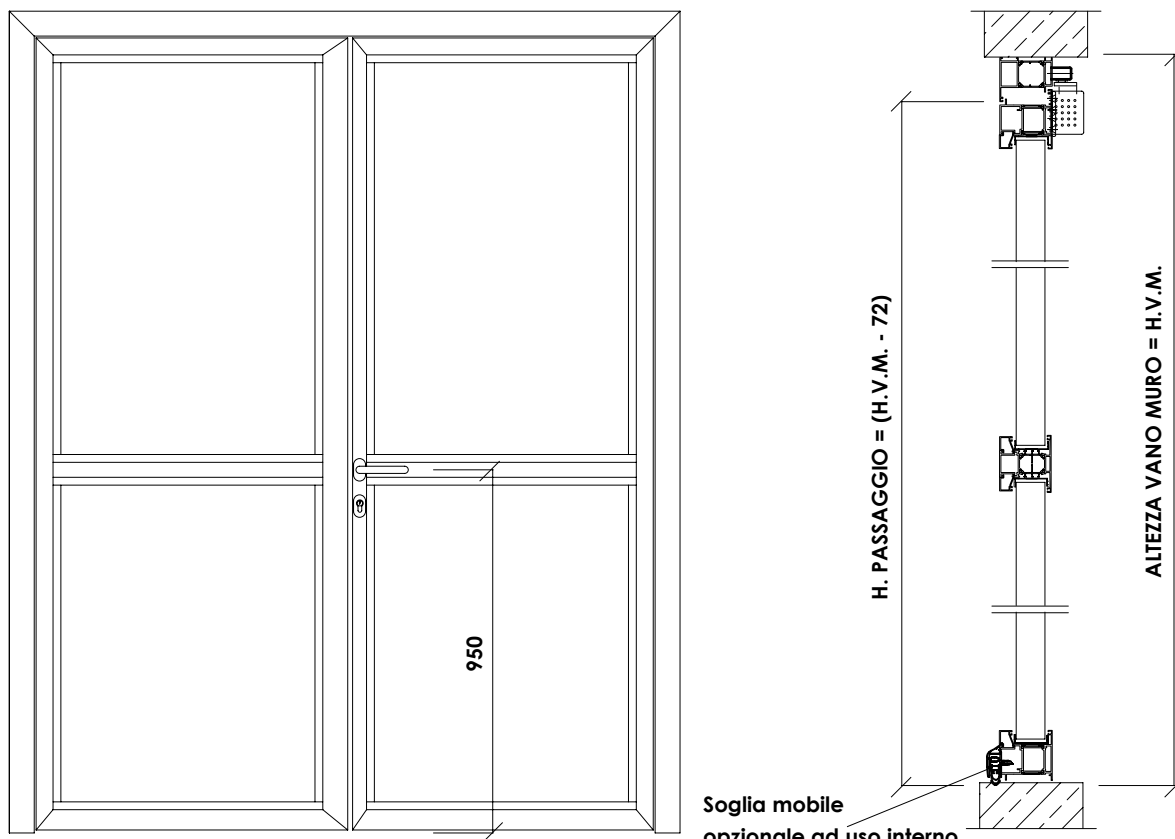

La vetrata complessa non può essere fornita in soluzione unica, ma mediante l'accoppiamento delle diverse tipologie: apribili, fiancoluce e/o sopra-luce

ALU GLASS R2 VETRATA - PORTA 2 BATTENTI • EI₂ 30 - EI₂ 60

Chiusura Tagliafuoco in alluminio, conforme alla UNI EN 1634-1 denominata "ALU R2" complanare costituita da:

SERRAMENTO TAGLIAFUOCO: profili in estruso di alluminio complanare, lega EN AW6060, opportunamente trafilati. Completati con guarnizioni fumi caldi autoespandenti perimetrali. **Possibilità di avere il serramento senza il traverso centrale**

SPESSORE SERRAMENTO: 75 mm.

RIEMPIMENTO: materiale resistente al fuoco a base di silicati e solfati di calcio.

VETRO TAGLIAFUOCO spessore max 47 mm, incamerato fornito non montato, composto da lastre stratificate temprate con interposto materiale intumescente (EI₂60 = 43 mm - Ug 1,1 W/m²k) (EI₂30 = 36 mm Ug 1,1 W/m²k)

ROSTRI: numero 2 per anta.

CERNIERE: numero 2 a tre ali registrabili, fissaggio all'anta e al telaio con perni filettati. Lo sblocco dei grani consente la registrazione del gioco luce tra battente e telaio in larghezza ed in altezza.

Terza cerniera in posizione alta per H.V.M. > di 2400 mm o L/1 > di 1000 mm.

SERRATURA corredata da cilindro tre chiavi.

MANIGLIA antinfortunistica, in acciaio inox, ad altezza

(H) = 950 mm da pavimento.

CONTROSERRATURA ANTINCENDIO per comando aste alto/basso inserita all'interno del profilo e pozzetto a pavimento.

TRAVERSO applicabile solo in orizzontale o verticale.

GUARNIZIONE di battuta fumi freddi e autoespandenti perimetrali.

CHIUDIPORTA gemellare per l'autochiusura delle ante con regolatore di chiusura integrato (finitura argento).

FINITURA di serie RAL 9010 Liscio - Opaco.

MONTAGGIO con tasselli su muratura, su controtelaio a taglio termico (**da ordinare separatamente**), su struttura in cartongesso.

SOGLIA FISSA finitura argento.

L'INSTALLAZIONE DEI SERRAMENTI DEVE ESSERE EFFETTUATA DA PERSONALE SPECIALIZZATO.

TRAVERSO OBBLIGATORIO PER

PER L.V.M. ≥ DI 1150; HVM ≥ DI 2500

DIMENSIONI

largh. min. asimmetrica con maniglia L= 1220 mm (820+400)

largh. min. asimmetrica con maniglione L= 1500 mm * (L2>500)
con obbligo di segnalazione dell'anta principale

largh. min. simmetrica con maniglia L= 1220 mm (610+610)

largh. min. simmetrica con maniglione L= 1400 mm * (700+700)

con obbligo di segnalazione dell'anta principale

larghezza massima

con o senza maniglione L= 2400 mm

altezza minima per vie di esodo H= 2080 mm

altezza massima realizzabile H= 2750 mm

vincolo di superficie m²= 6,0

PASSAGGIO NETTO CON ANTA A 90°

con maniglione A LEVA L - 475 mm

con maniglione PUSH L - 415 mm

passaggio alle ante L - 285 mm

TABELLA DATI

	EI ₂ - 30	EI ₂ - 60
spessore del serramento	75 mm	75 mm
peso della porta	50 kg/m ²	65 kg/m ²
spessore del vetro incamerato	36 mm	43 mm
valore Ug del vetro (w/m ² K)	1,1	1,1

Soluzione più usata

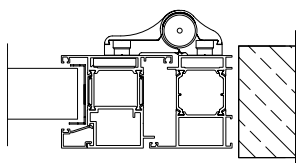

APPLICAZIONE AD "L"

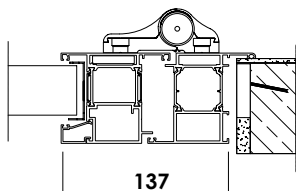

APPLICAZIONE A "Z"

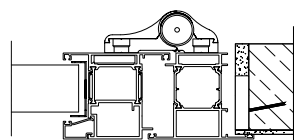

APPLICAZIONE A "T"

Fornitura standard con battuta fissa a pavimento per portefinistre a tirare

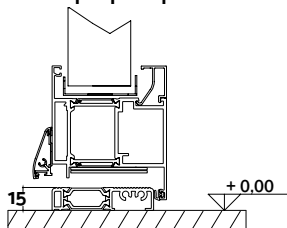

Nodi inferiori standard per porte collocate all'esterno su vie di fuga

Applicazione A (di serie)

Fornitura di soglia fissa con bordo a scivolo anticiumpo

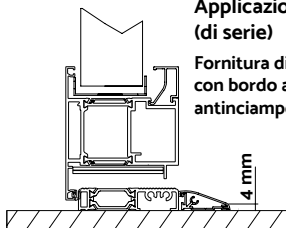

Applicazione B (variante)

Fornitura di soglia fissa per applicazione a filo pavimento interno

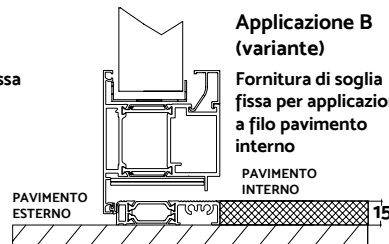

ALU GLASS R4 - VETRATA FISSA • EI 60

ALU GLASS R7 - VETRATA FISSA • EI 30

Vetrata fissa Tagliafuoco in alluminio, conforme alle UNI EN 1364-1 e denominata "ALU R4" costituita da:

SERRAMENTO TAGLIAFUOCO: profili in estruso di alluminio complanare, lega EN AW6060, opportunamente trafilati e completati con guarnizioni fumi caldi autoespandenti perimetrali.

RIEMPIMENTO: materiale resistente al fuoco a base di silicati e solfati di calcio, inserito nel profilo.

SPESSORE SERRAMENTO: 75 mm.

VETRO TAGLIAFUOCO spessore max 47 mm, incamerato fornito non montato, composto da lastre stratificate temperate con interposto materiale intumescente (EI₂60 = 43 mm - Ug 1,1 W/m²k) (EI₂30 = 36 mm Ug 1,1 W/m²k)

FINITURA di serie RAL 9010 Liscio - Opaco.

SPECCHIATURA UNICA: dimensioni massime consigliate 1400 x 2600 mm; se maggiore, frazionamento con traversi (A - B - C).

CAPPETTE COPRIFORO PER SCARICO ACQUA

MONTAGGIO con tasselli su muratura, su controtelaio a taglio termico (**da ordinare separatamente**), su struttura in cartongesso.

PESO ORIENTATIVO: 65 Kg/m² (per EI 60) - 50 Kg/m² (per EI 30).

Traversi orizzontali e verticali

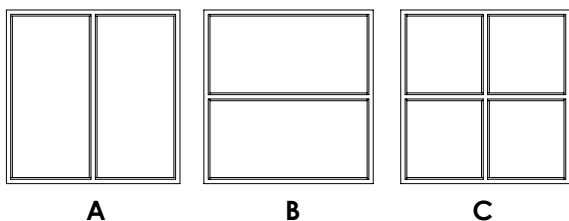

REALIZZABILE SOLO CON PROFILO A "L"

Per vetrate fisse ad arco regolare

SERIE STANDARD - R. min. ≥ 700 mm (Diametro ≥ 1400 mm)

SERIE SLIM - R. min. ≥ 500 mm (Diametro ≥ 1000 mm)

REALIZZAZIONE A SESTO RIBASSATO

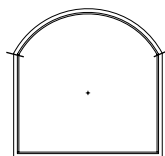

REALIZZAZIONE AD ARCO A TUTTO SESTO

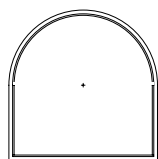

Per archi irregolari, verrà richiesto disegno o sagoma dell'architettonico. Nessuna possibilità di coprifilatura (utilizzare silicone o stucchi).

ESEMPI DI POSA PER VETRATE FISSE

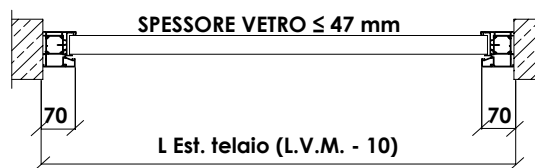
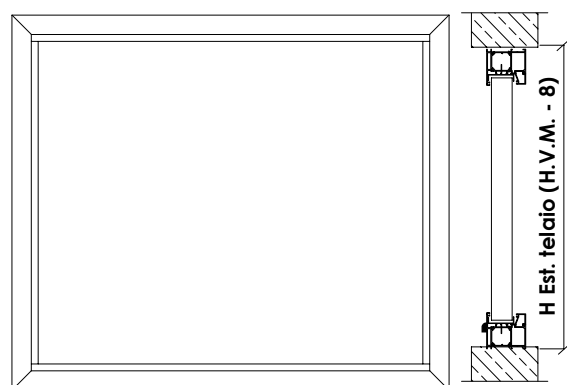
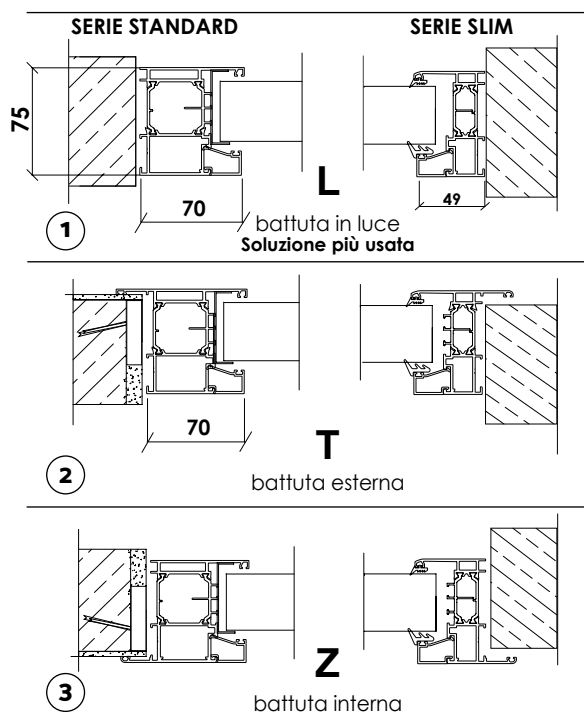

LIMITI DIMENSIONALI:

ALTEZZA = 3000 mm

LARGHEZZA = nessun limite

MASSIMA DIMENSIONE CONSIGLIATA

DEL VETRO = 1400 x 2600 mm

(per dimensioni maggiori contattare il ns. Ufficio Commerciale)

N.B. in presenza di precassa: ESTERNO TELAIO = L.V.M. - 8 mm



ALU GLASS R3 - VASISTAS • EI₂ 30 -EI₂ 60

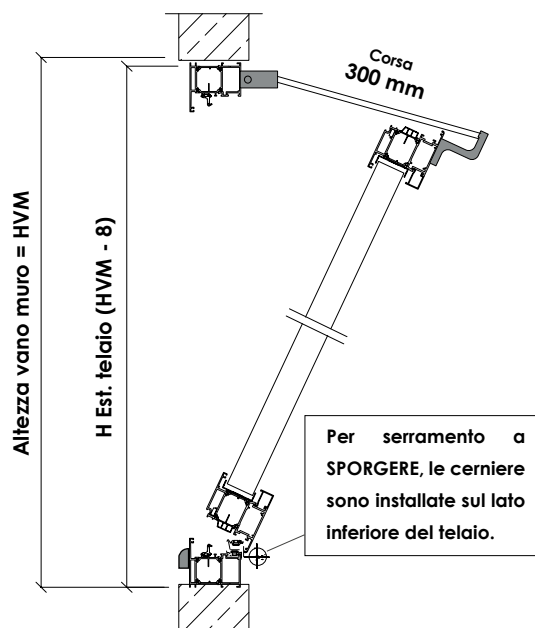
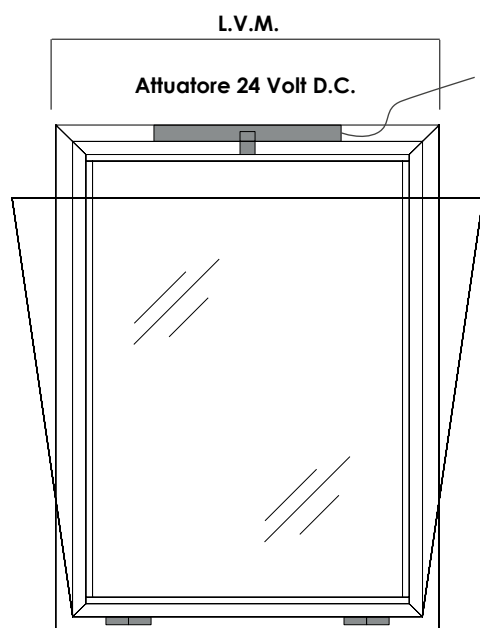

Chiusura tagliafuoco in alluminio omologata conforme alla UNI EN 1634-1 denominata ALU R3 a sormonto costituita da:

TELAIO in estruso di alluminio, lega EN AW 6060, opportunamente trafilati. Sedì di contenimento delle guarnizioni di battuta per fumi freddi e guarnizioni autoespandenti perimetrali per fumi caldi.

SPESSORE SERRAMENTO: 75 mm / 81 mm.

ANTA a giunto aperto, con profilo a Z.

VETRO TAGLIAFUOCO spessore max 47 mm, incamerato fornito non montato, composto da lastre stratificate temprate con interposto materiale intumescente (EI₂60 = 43 mm - Ug 1,1 W/m²k) (EI₂30 = 36 mm Ug 1,1 W/m²k)

CERNIERE: numero 2 filiformi registrabili. Lo sblocco dei grani consente la registrazione del gioco luce tra battente e telaio.

ROSTRI TERMICI numero 2

COPIA BRACCI LIMITATORI DI APERTURA

FINITURA di serie RAL 9010 Liscio - Opaco.

CAPPETTE COPRIFORO PER SCARICO ACQUA

MONTAGGIO con tasselli su muratura, su controtelaio a taglio termico (**da ordinare separatamente**), su struttura in cartongesso.

ATTUATORE motorizzazione tipo SLIMCHAIN, con staffaggio di tipo A, finitura argento/bianco, cavo di alimentazione di serie a destra, tensione di esercizio 24V DC.

Per L.V.M. 620 a 1400 mm - n. 1 attuatore

Per L.V.M. 1400 a 2200 mm - n. 2 attuatori

PESO ORIENTATIVO: 65 Kg/m² (per EI₂60).

Soluzione realizzabile

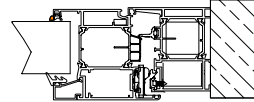

APPLICAZIONE AD "L"

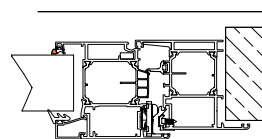

APPLICAZIONE A "Z"

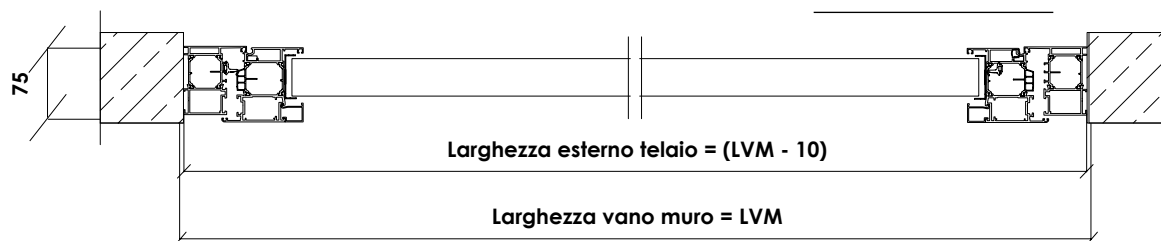

LIMITI MINIMI DIMENSIONALI:

FM MINIMO (L X H) = 620 X 460 mm

FM MASSIMO (L X H) = 2300 X 1150 mm

ALU GLASS R1 - FINESTRA 1 BATTENTE • EI₂ 30 - EI₂ 60

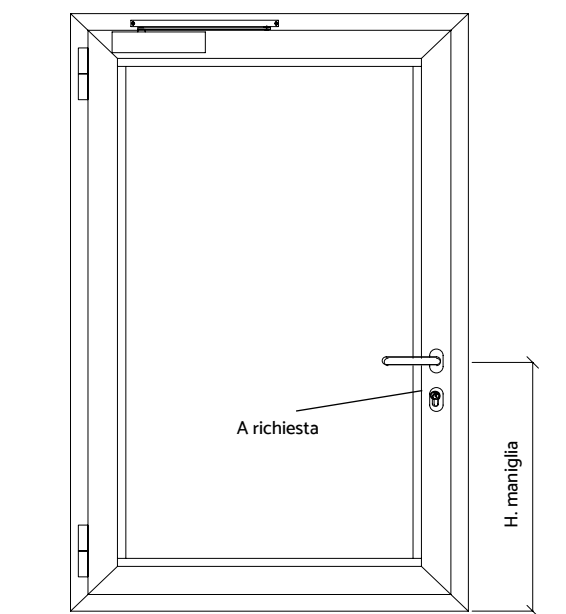
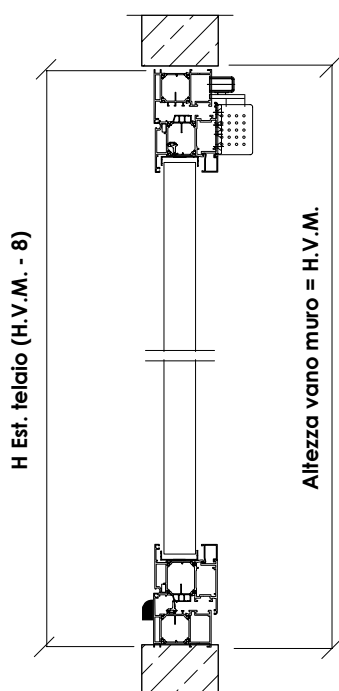

Per H.V.M. ≤ 1300 mm/H maniglia = 450
 Per H.V.M. > 1300 mm/H maniglia = 650 mm

Chiusura tagliafuoco in alluminio omologata e conforme alla UNI EN 1634-1 denominata "ALU R1" a sormonto costituita da:

TELAIO in estruso di alluminio, lega EN AW 6060, opportunamente trafilati. Sedi di contenimento delle guarnizioni di battuta per fumi freddi e guarnizioni autoespandenti perimetrali per fumi caldi.

SPESSORE SERRAMENTO: 75 mm.

ANTA a giunto aperto, con profilo a Z e con possibilità di inserire solo un traverso verticale o orizzontale.

VETRO TAGLIAFUOCO spessore max 47 mm, incamerato fornito non montato, composto da lastre stratificate temperate con interposto materiale intumescente (EI₂60 = 43 mm - Ug 1,1 W/m²k) (EI₂30 = 36 mm Ug 1,1 W/m²k)

CERNIERE: numero 2 filiformi registrabili. Lo sblocco dei grani consente la registrazione del gioco luce tra battente e telaio. **Terza cerniera** in posizione alta per L.V.M. > di 1000 mm e HVM > 1800 mm.

ROSTRI: numero 1.

SERRATURA corredata di mezza maniglia e a richiesta di mezzo cilindro.

MEZZA MANIGLIA antinfortunistica, in acciaio inox.

GUARNIZIONE di battuta fumi freddi e autoespandenti perimetrali.



CHIUDIPIORTA a slitta per l'autochiusura dell'anta, argento.

FINITURA di serie RAL 9010 Liscio - Opaco.

CAPPETTE COPRIFORO PER SCARICO ACQUA

MONTAGGIO con tasselli su muratura, su contro telaio a taglio termico (**da ordinare separatamente**), su struttura in cartongesso.

PESO ORIENTATIVO: 65 Kg/m² (per EI₂60) - 50 Kg/m² (per EI₂30).

Soluzione realizzabile

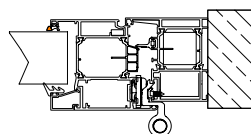

APPLICAZIONE AD "L"

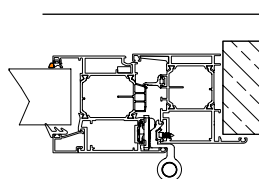

APPLICAZIONE A "Z"

LIMITI MINIMI DIMENSIONALI:

FM MINIMO (L X H) = L 550 X 700 mm - FM MASSIMO (L X H) = 1200 X 2000 mm

LA LARGHEZZA DEL VANO DEVE ESSERE INFERIORE ALL'ALTEZZA

ALU GLASS R1 - DOPPIA FINESTRA 1 BATTENTE • EI₂ 30 - EI₂ 60

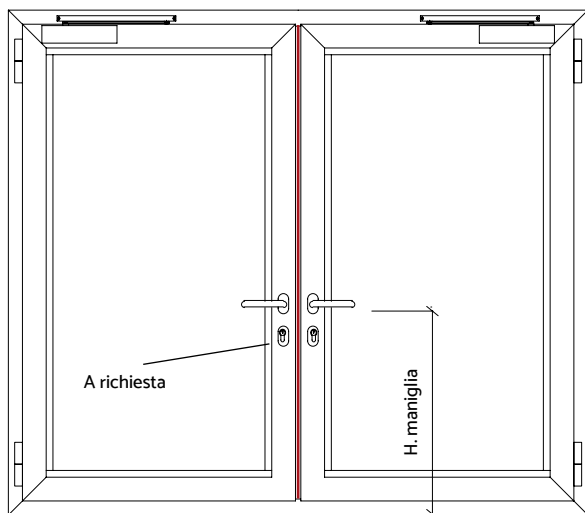

Per H.V.M. ≤ 1300 mm/H maniglia = 450
 Per H.V.M. > di 1300 mm/H maniglia = 650 mm

Chiusura tagliafuoco in alluminio omologata e conforme alla UNI EN 1634-1 denominata "ALU R1" a sormonto costituita da:

TELAIO in estruso di alluminio, lega EN AW 6060, opportunamente trafilati. Sedi di contenimento delle guarnizioni di battuta per fumi freddi e guarnizioni autoespandenti perimetrali per fumi caldi.

SPESORE SERRAMENTO: 75 mm.

ANTE a giunto aperto, con profilo a Z e con possibilità di inserire solo un traverso verticale o orizzontale.

VETRO TAGLIAFUOCO spessore max 47 mm, incamerato fornito non montato, composto da lastre stratificate temperate con interposto materiale intumescente (EI₂60 = 43 mm - Ug 1,1 W/m²k) (EI₂30 = 36 mm Ug 1,1 W/m²k) numero 4 filiformi registrabili. Lo sblocco dei grani consente la registrazione del gioco luce tra battente e telaio.

ROSTRI: numero 2.

SERRATURA corredata di mezza maniglia e a richiesta di mezzo cilindro.

MEZZE MANIGLIE antinfortunistiche, in acciaio inox.

GUARNIZIONE di battuta fumi freddi e autoespandenti perimetrali.

CHIUDIPORTA numero 2 a slitta per l'autochiusura delle ante, argento.

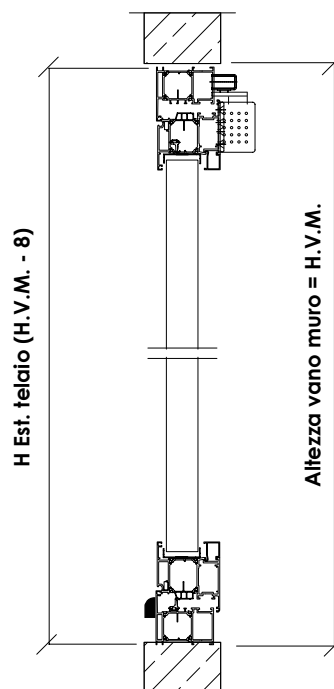

FINITURA di serie RAL 9010 Liscio - Opaco.

CAPPETE COPRIFORO PER SCARICO ACQUA

MONTAGGIO con tasselli su muratura, su contro telaio a taglio termico (da ordinare separatamente), su struttura in cartongesso.

PESO ORIENTATIVO: 65 Kg/m² (per EI₂60) - 50 Kg/m² (per EI₂30).

Soluzione realizzabile

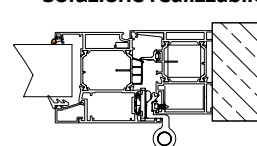

APPLICAZIONE AD "L"

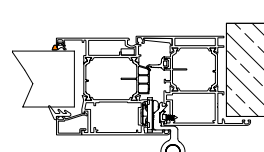

APPLICAZIONE A "Z"

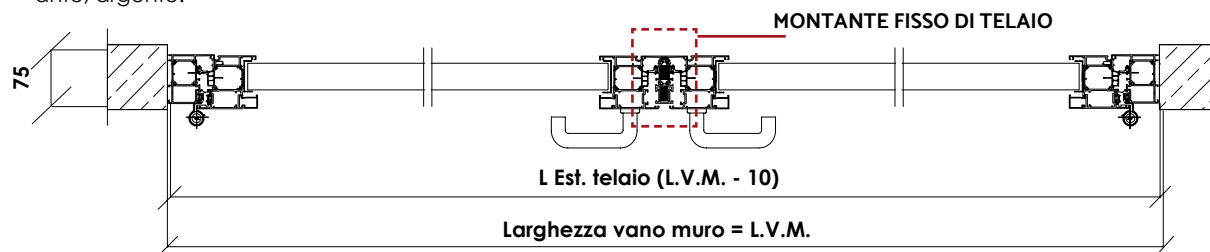

LIMITI MINIMI DIMENSIONALI:

FM MINIMO (L X H) = L 1000 (500 + 500) X 700 mm - FM MASSIMO (L X H) = 2000 X 2000 mm

LA LARGHEZZA DEL VANO DEVE ESSERE INFERIORE AL DOPPIO ALL'ALTEZZA.

ALU GLASS R2 - FINESTRA 2 BATTENTI • EI₂ 30 - EI₂ 60

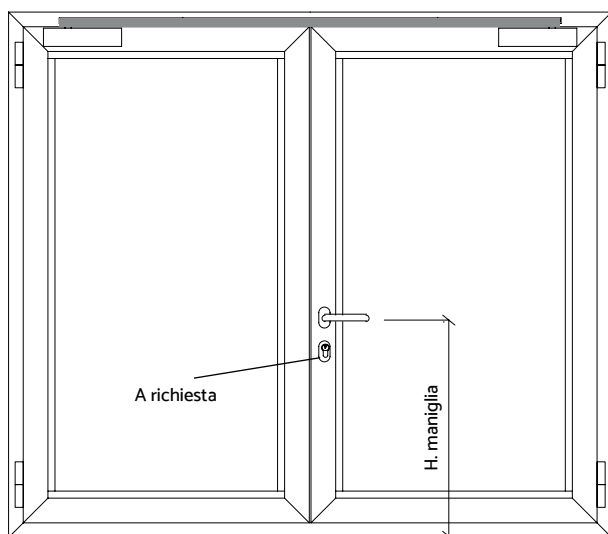

Per H.V.M. ≤ 1300 mm./H. maniglia = 450
 Per H.V.M. > 1300 mm./H. maniglia = 650 mm

Chiusura tagliafuoco in alluminio omologata e conforme alla UNI EN 1634-1 denominata "ALU R2" a sormonto costituita da:

TELAIO in estruso di alluminio, lega EN AW 6060, opportunamente trafilati. Sedi di contenimento delle guarnizioni di battuta per fumi freddi e guarnizioni autoespandenti perimetrali per fumi caldi.

SPESORE SERRAMENTO: 75 mm.

ANTE a giunto aperto, con profilo a Ze con possibilità di inserire solo un traverso verticale o orizzontale..

VETRO TAGLIAFUOCO spessore max 47 mm, incamerato fornito non montato, composto da lastre stratificate temperate con interposto materiale intumescente (EI₂60 = 43 mm - Ug 1,1 W/m²k) (EI₂30 = 36 mm Ug 1,1 W/m²k)

CERNIERE: numero 4 filiformi registrabili. Lo sblocco dei grani consente la registrazione del gioco luce tra battente e telaio. **Terza cerniera** per HVM > 1800 mm

ROSTRI: numero 2.

SERRATURA corredata di mezza maniglia e a richiesta di mezzo cilindro. **MEZZA MANIGLIA** antinfortunistica, in acciaio inox.

CATENACCIO AUTOBLOCCANTE per apertura manuale ALTO/BASSO dell'anta secondaria

GUARNIZIONE di battuta fumi freddi e autoespandenti perimetrali.

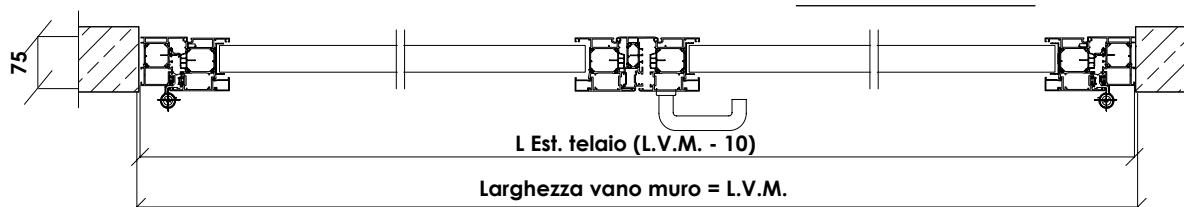

LIMITI MINIMI DIMENSIONALI:

FM MINIMO (L X H) = 1280 (640 + 640) X 900 mm - FM MASSIMO (L X H) = 2000 X 2000 mm

LA LARGHEZZA DEL VANO DEVE ESSERE INFERIORE AL DOPPIO ALL'ALTEZZA.

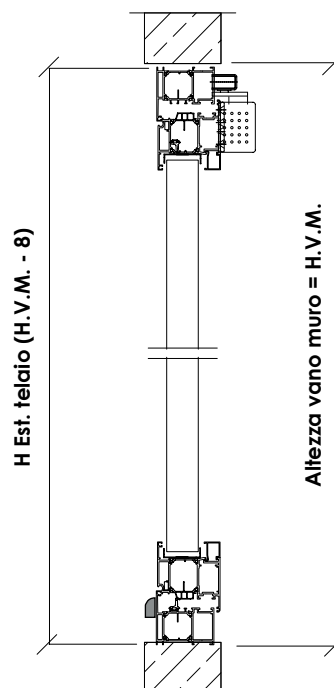

CHIUDIPORTA gemellare per l'autochiusura delle ante, argento.

FINITURA di serie RAL 9010 Liscio - Opaco.

CAPPETE COPRIFORO PER SCARICO ACQUA

MONTAGGIO con tasselli su muratura, su controtelaio a taglio termico (**da ordinare separatamente**), su struttura in cartongesso.

PESO ORIENTATIVO: 65 Kg/m² (per EI₂60) - 50 Kg/m² (per EI₂30).

Soluzione realizzabile

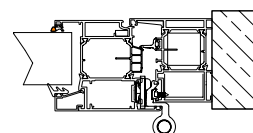

APPLICAZIONE AD "L"

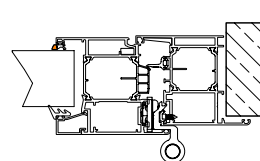

APPLICAZIONE A "Z"

ALU GLASS SYSTEM R5 - SISTEMA DI FACCIATA EI 30 - EI 60

La facciata continua tagliafuoco, denominata ALU SYSTEM R5, strutturata in modo da integrare tutti i sistemi di apertura a battente prodotti dalla Glassfire, è composta da montanti e traversi in alluminio, rinforzati ed opportunamente coibentati mediante materiali intumescenti a base di calciosilicati e completa di componentistica in acciaio inox, guarnizioni intumescenti e specchiature vetrate isolanti con classe di resistenza al fuoco EI 30 / EI 60.

La facciata continua è disponibile in tutte le nostre finiture anodizzate e verniciate.

I serramenti vetriati apribili, tipo ALU GLASS R1 e ALU GLASS R2, sono inoltre stati testati oltre che su supporto normalizzato, muratura e cartongesso, anche installati nel sistema di facciata ALU SYSTEM R5 secondo la norma europea EN 1634-1 ottenendo la classificazione EI 60



PRESTAZIONE	NORMA DI PROVA	NORMA DI CLASSIFICAZIONE REQUISITI	CLASSE ATTRIBUITA
Permeabilità all'aria	EN 12153:2004	EN 12152:2004	AE1200
Tenuta all'acqua	EN 12155:2004	EN 12154:2004	RE1200
Resistenza al carico del vento	EN 12179:2004	EN 13116:2004	carico da vento di progetto: 160000 Pa carico da vento aumentato: 2400Pa
Resistenza all'urto	EN 12600:2002	EN 14019:2006	E5 ed I5
Misurazione dell'isolamento acustico	EN ISO 717	**	Rw (C:Ctr) = 43 (-2;-6) dB
Calcoli di trasmittanza termica	EN 10077-2	**	Uf -> 2 ÷ 2.7 W/(m² X K)

ALU GLASS SYSTEM R5 - SISTEMA DI FACCIATA EI₂ 30 - EI₂ 60 

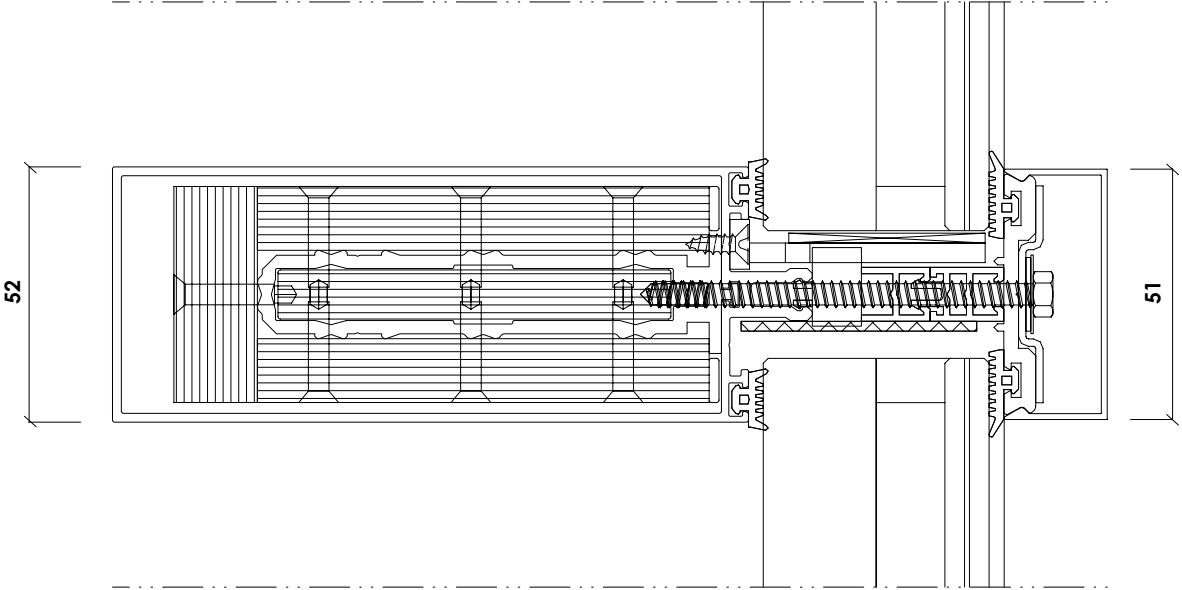



GLASSFIRE





LINEA ALLUMINIO A TAGLIO TERMICO

USO ESTERNO

El₂ 90 - El₂ 120

ALU GLASS R6 - PORTA 1 BATTENTE • EI₂ 90

ALU - VITREX F4 - EI₂ 120

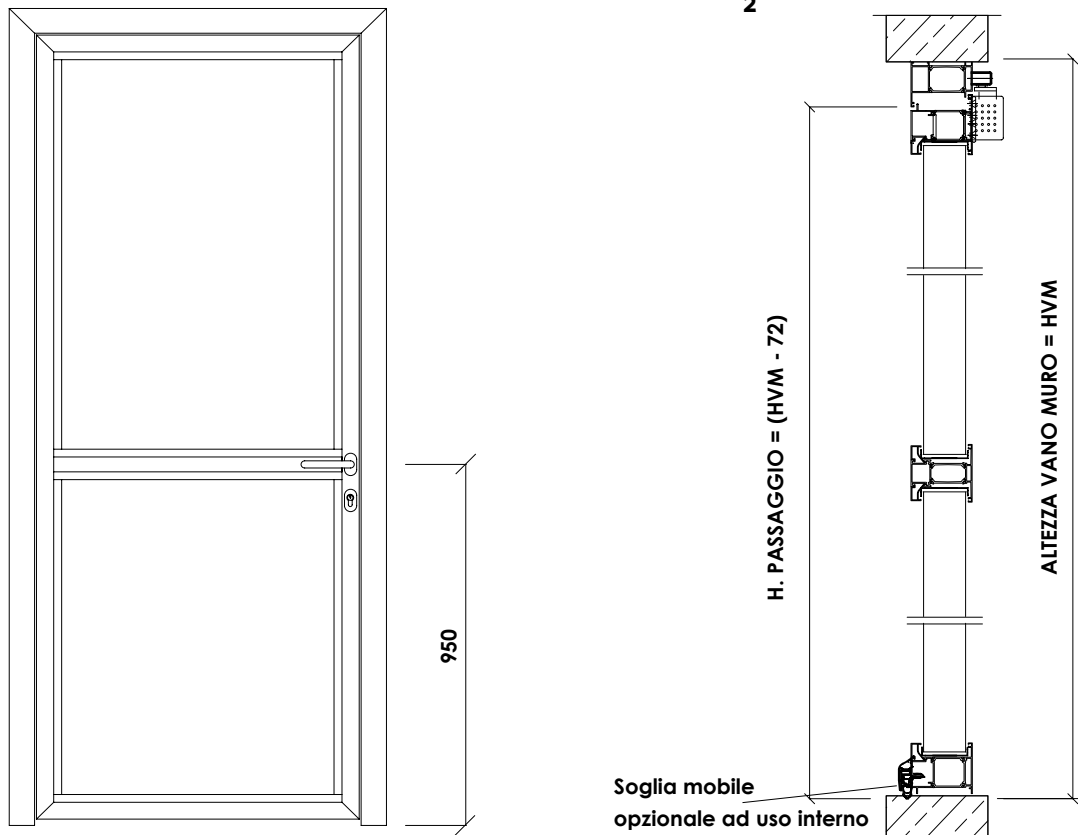

La vetrata complessa non può essere fornita in soluzione unica, ma mediante l'accoppiamento delle diverse tipologie: apribili, fiancoluce e/o sopra-luce

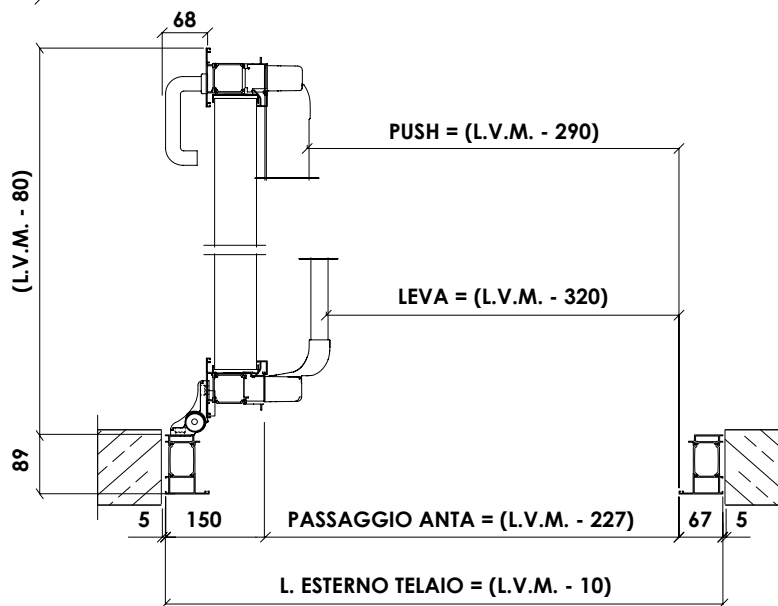

ALU GLASS R6 - PORTA 1 BATTENTE • EI₂ 90

ALU - VITREX F4 - EI₂ 120



Chiusura Tagliafuoco in alluminio, conforme alla UNI EN 1634-1 denominata "ALU R6/VITREX F4" complanare costituita da:

SERRAMENTO TAGLIAFUOCO: profili in estruso di alluminio complanare, lega EN AW6060, opportunamente trafilati. Completati con guarnizioni fumi caldi autoespandenti perimetrali. **Possibilità di avere il serramento senza il traverso centrale**

SPESSORE SERRAMENTO: 89 mm.

RIEMPIMENTO: materiale resistente al fuoco a base di silicati e solfati di calcio.

VETRO TAGLIAFUOCO di spessore massimo 60 mm, incamerato di sicurezza fornito non montato, composto da lastre stratificate e temprate con interposto materiale intumescente. (EI₂90 = 48 mm - valore Ug 1,2 W/m²k) (EI₂120 = 50 mm - valore Ug 4,5 W/m²k e fornito con pellicola anti UV)

ROSTRI: numero 2.

CERNIERE: numero 3 a tre ali registrabili (terza cerniera in posizione alta), fissaggio all'anta e al telaio con perni filettati. Lo sblocco dei grani consente la registrazione del gioco luce tra

battente e telaio in larghezza ed in altezza. Quarta cerniera per H.V.M. > di 2300 mm o L.V.M. > di 1000 mm posizionata:

- con traverso a quota 1000 mm
- senza traverso in posizione bassa.

SERRATURA corredata da cilindro tre chiavi.

MANIGLIA antinfortunistica, in acciaio inox, ad altezza (H) = 950 mm da pavimento.

TRAVERSO applicabile solo in orizzontale o verticale.

GUARNIZIONE di battuta fumi freddi e autoespandenti perimetrali.

CHIUDIPORTA a slitta per l'autochiusura dell'anta (finitura argento).

FINITURA di serie RAL 9010 Liscio - Opaco.

MONTAGGIO con tasselli su muratura, su controtelaio a taglio termico (**da ordinare separatamente**), su struttura in cartongesso.

SOGLIA FISSA finitura argento.

L'INSTALLAZIONE DEI SERRAMENTI DEVE ESSERE EFFETTUATA DA PERSONALE SPECIALIZZATO.

Per la Porta Finestra a 1 Battente può essere installata solo la serratura motorizzata

Soluzione più usata

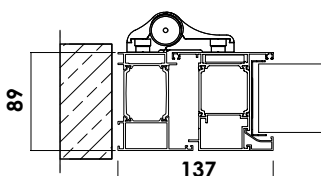

APPLICAZIONE AD "L"

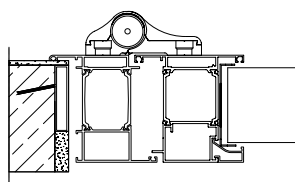

APPLICAZIONE A "Z"

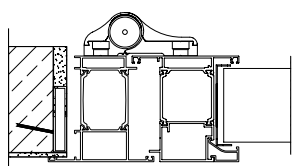

APPLICAZIONE A "T"

TRAVERSO OBBLIGATORIO PER PER L.V.M. ≥ DI 1100; HVM ≥ DI 2300

DIMENSIONI

larghezza minima	L= 750 mm
larghezza minima con maniglione antipanico	L= 900 mm
larghezza massima con o senza maniglione	L= 1370 mm
altezza minima per vie di esodo	H= 2080 mm
altezza massima realizzabile	H= 2500 mm
vincolo di superficie	m ² = 3,00

PASSAGGIO NETTO CON ANTA A 90°

con maniglione A LEVA	L- 320 mm
con maniglione PUSH	L- 290 mm
passaggio all'anta	L- 227 mm

TABELLA DATI

	EI ₂ - 90	EI ₂ - 120
spessore del serramento	89 mm	89 mm
peso della porta	80 kg/m ²	110 kg/m ²
spessore del vetro incamerato	49 mm	50 mm + UV
valore Ug del vetro (W/m ² K)	1,2	4,5

Fornitura standard con battuta fissa a pavimento per portefinistre a tirare

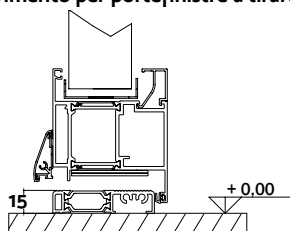

Nodi inferiori standard per porte collocate all'esterno su vie di fuga

Applicazione A (di serie)

Fornitura di soglia fissa con bordo a scivolo anticiumpo

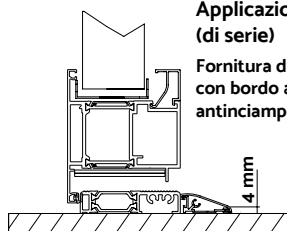

Applicazione B (variante)

Fornitura di soglia fissa per applicazione a filo pavimento interno

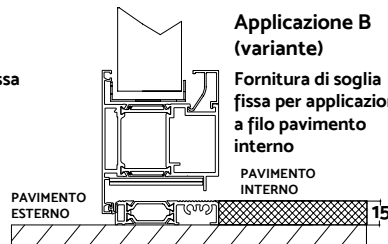

ALU GLASS R6 - PORTA 2 BATTENTI • EI₂ 90 ALU - VITREX F4 - EI₂ 120

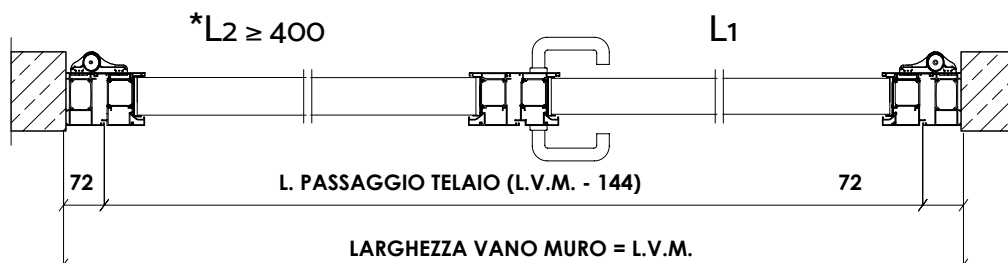
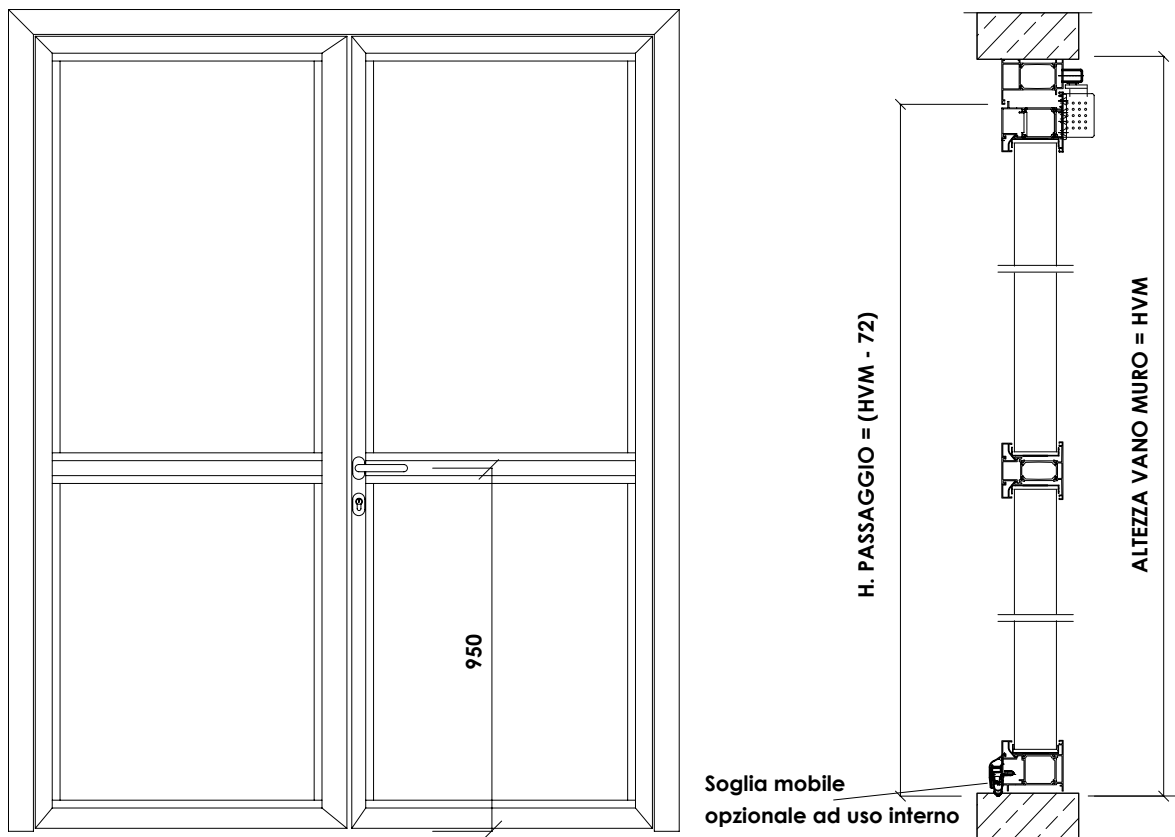

* con uso di maniglioni vedi dimensioni minime pag. successiva

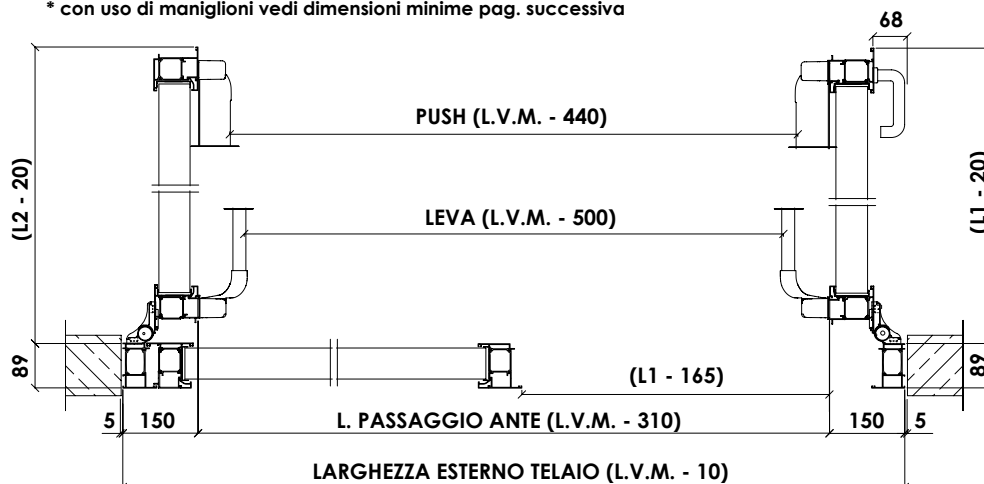

La vetrata complessa non può essere fornita in soluzione unica, ma mediante l'accoppiamento delle diverse tipologie: apribili, fiancoluce e/o sopraluce

ALU GLASS R6 - PORTA 2 BATTENTI • EI₂ 90



ALU - VITREX F4 - EI₂ 120

Chiusura Tagliafuoco in alluminio, conforme alla UNI EN 1634-1 denominata "ALU R6/VITREX F4" complanare costituita da:

SERRAMENTO TAGLIAFUOCO: profili in estruso di alluminio complanare, lega EN AW6060, opportunamente trafilati. Completati con guarnizioni fumi caldi autoespandenti perimetrali.
Possibilità di avere il serramento senza il traverso centrale

SPESSORE SERRAMENTO: 89 mm.

RIEMPIMENTO: materiale resistente al fuoco a base di silicati e solfati di calcio.

VETRO TAGLIAFUOCO di spessore massimo 60 mm, incamerato di sicurezza fornito non montato, composto da lastre stratificate e temprate con interposto materiale intumescente (EI₂90 = 48 mm - valore Ug 1,2 W/m²k) (EI₂120 = 50 mm - valore Ug 4,5 W/m²k e fornito con pellicola anti UV)

ROSTRI: numero 2 per anta.

CERNIERE: numero 3 a tre ali registrabili (terza cerniera in posizione alta), fissaggio all'anta e al telaio con perni filettati. Lo sblocco dei grani consente la registrazione del gioco luce tra battente e telaio in larghezza ed in altezza. Quarta cerniera per H.V.M. > di 2300 mm o L/1 > di 1000 mm posizionata:
- con traverso a quota 1000 mm

- senza traverso in posizione bassa.

SERRATURA corredata da cilindro tre chiavi.

MANIGLIA antinfortunistica, in acciaio inox, ad altezza (H) = 950 mm da pavimento.

CONTROSERRATURA ANTINCENDIO per comando aste alto/basso inserita all'interno del profilo e pozzetto a pavimento.

TRAVERSO applicabile solo in orizzontale o verticale.

GUARNIZIONE di battuta fumi freddi e autoespandenti perimetrali.

CHIUDIPORTA gemellare per l'autochiusura delle ante con regolatore di chiusura integrato (finitura argento).

FINITURA di serie RAL 9010 Liscio - Opaco.

MONTAGGIO con tasselli su muratura, su controtelaio a taglio termico (**da ordinare separatamente**), su struttura in cartongesso.

SOGLIA FISSA finitura argento.

L'INSTALLAZIONE DEI SERRAMENTI DEVE ESSERE EFFETTUATA DA PERSONALE SPECIALIZZATO.

TRAVERSO OBBLIGATORIO PER

PER L.V.M. ≥ DI 1050; HVM ≥ DI 2300

DIMENSIONI

largh. min. asimmetrica con maniglia L= 1220 mm (820+400)

largh. min. asimmetrica con maniglione L= 1600 mm * (L2>600)

con obbligo di segnalazione dell'anta principale

largh. min. simmetrica con maniglia L= 1280 mm (640+640)

largh. min. simmetrica con maniglione L= 1500 mm * (750+750)

con obbligo di segnalazione dell'anta principale

larghezza massima

con o senza maniglione L= 2300 mm

altezza minima per vie di esodo H= 2080 mm

altezza massima realizz. H= 2500 mm

vincolo di superficie m²= 5,3

PASSAGGIO NETTO CON ANTA A 90°

con maniglione A LEVA L - 500 mm

con paniglione PUSH L - 440 mm

passaggio alle ante L - 310 mm

TABELLA DATI

	EI ₂ - 90	EI ₂ - 120
spessore del serramento	89 mm	89 mm
peso della porta	80 kg/m ²	110 kg/m ²
spessore del vetro incamerato	49 mm	50 mm + UV
valore Ug del vetro (W/m ² K)	1,2	4,5

Soluzione più usata

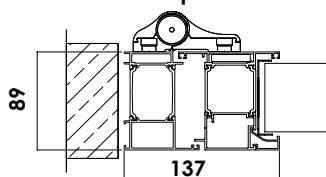

APPLICAZIONE AD "L"

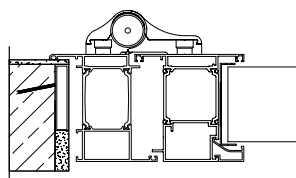

APPLICAZIONE A "Z"

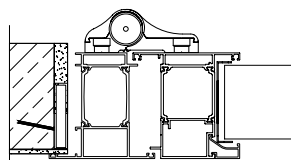

APPLICAZIONE A "T"

Fornitura standard con battuta fissa a pavimento per portefinistre a tirare

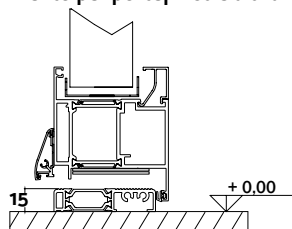

Nodi inferiori standard per porte collocate all'esterno su vie di fuga

Applicazione A (di serie)

Fornitura di soglia fissa con bordo a scivolo anticiumpo

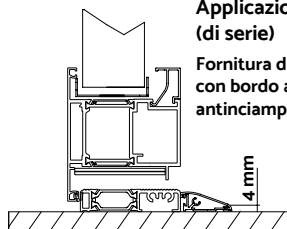

Applicazione B (variante)

Fornitura di soglia fissa per applicazione a filo pavimento interno

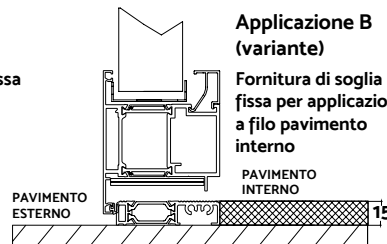

ALU GLASS R4 - VETRATA FISSA • EI 90

ALU GLASS R8 - VETRATA FISSA • EI 120

Vetrata fissa Tagliafuoco in alluminio, conforme alle UNI EN 1364-1 e denominata "ALU R4/ALU F3" costituita da:

SERRAMENTO TAGLIAFUOCO: profili in estruso di alluminio complanare, lega EN AW6060, opportunamente trafilati e completati con guarnizioni fumi caldi autoespandenti perimetrali.

RIEMPIMENTO: materiale resistente al fuoco a base di silicati e solfati di calcio, inserito nel profilo.

SPESORE SERRAMENTO: 89 mm.

VETRO TAGLIAFUOCO di spessore massimo 60 mm, incamerato di sicurezza fornito non montato, composto da lastre stratificate e temprate con interposto materiale intumescente (EI₂90 = 48 mm - valore Ug 1,2 W/m²k) (EI₂120 = 50 mm - valore Ug 4,5 W/m²k e fornito con pellicola anti UV)

FINITURA di serie RAL 9010 Liscio - Opaco.

SPECCHIATURA UNICA: dimensioni massime consigliate 1200 x 2400 mm; se maggiore, frazionamento con traversi (A - B - C).

CAPPETTE COPRIFORO PER SCARICO ACQUA

MONTAGGIO con tasselli su muratura, su contro telaio a taglio termico (**da ordinare separatamente**), su struttura in cartongesso.

PESO ORIENTATIVO: 80 Kg/m² (per EI 90) - 110 Kg/m² (per EI 120).

ESEMPI DI POSA PER VETRATE FISSE

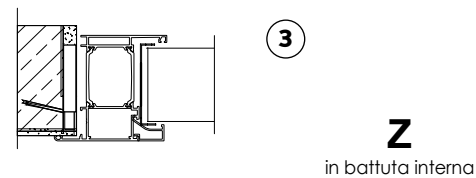
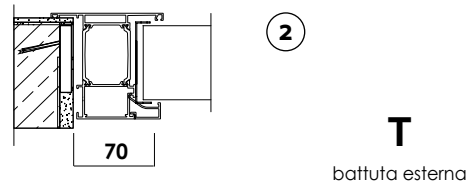
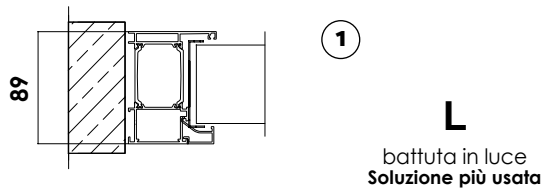

Traversi orizzontali e verticali

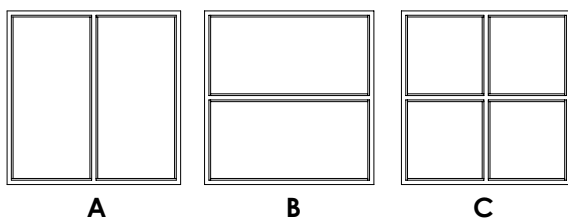

REALIZZABILE SOLO CON PROFILO A "L"

Per vetrate fisse ad arco regolare

Raggio minimo ≥ 750 mm (Diametro ≥ 1500 mm)

REALIZZAZIONE A SESTO RIBASSATO

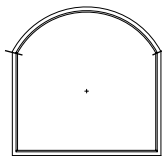

REALIZZAZIONE AD ARCO A TUTTO SESTO

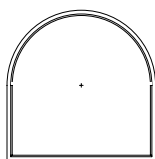

Per archi irregolari, verrà richiesto disegno o sagoma dell'architettonico. Nessuna possibilità di coprifilatura (utilizzare silicone o stucchi).

SPESORE VETRO ≤ 60 mm

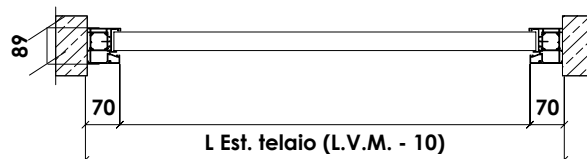
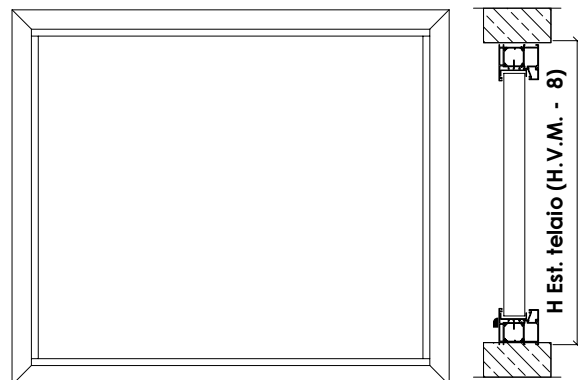

LIMITI DIMENSIONALI:

ALTEZZA = 3000 mm

LARGHEZZA = nessun limite

MASSIMA DIMENSIONE CONSIGLIATA

DEL VETRO = 1200 x 2400 mm

(per dimensioni maggiori contattare il ns. Ufficio Commerciale)

N.B. in presenza di precassa: ESTERNO TELAIO = LVM - 8 mm

ALU GLASS R3 - VASISTAS • EI₂ 90

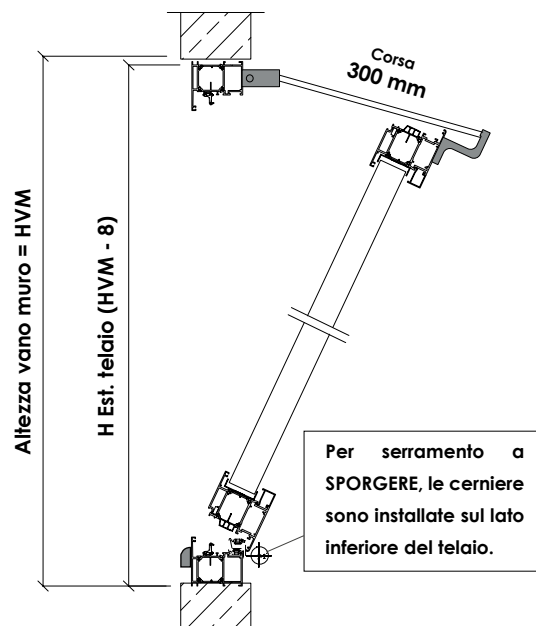
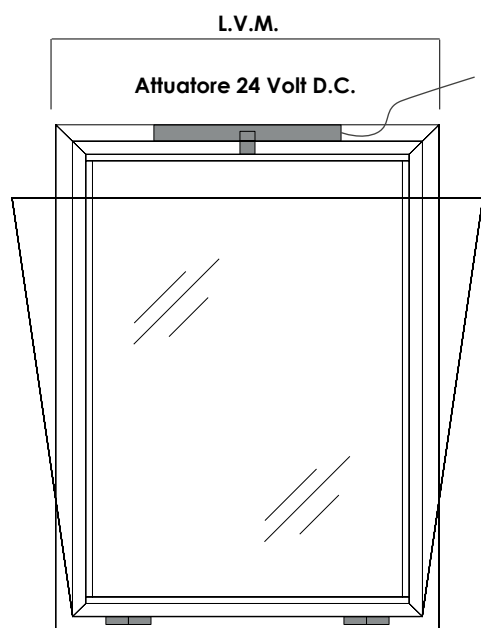

Chiusura tagliafuoco in alluminio omologata conforme alla UNI EN 1634-1 denominata ALU R3 a sormonto costituita da:

TELAIO in estruso di alluminio, lega EN AW 6060, opportunamente trafilati. Sedi di contenimento delle guarnizioni di battuta per fumi freddi e guarnizioni autoespandenti perimetrali per fumi caldi.

SPESSORE SERRAMENTO: 75 mm / 81 mm.

ANTA a giunto aperto, con profilo a Z.

VETRO TAGLIAFUOCO di spessore massimo 54 mm, incamerato di sicurezza fornito non montato, composto da lastre stratificate e temprate con interposto materiale intumescente (EI₂90 = 48 mm - valore Ug 1,2 W/m²k) (EI₂120 = 50 mm - valore Ug 4,5 W/m²k) e fornito con pellicola anti UV)

CERNIERE: numero 2 filiformi registrabili. Lo sblocco dei grani consente la registrazione del gioco luce tra battente e telaio.

ROSTRI TERMICI numero 2

COPPIA BRACCI LIMITATORI DI APERTURA

FINITURA di serie RAL 9010 Liscio - Opaco.

CAPPETTE COPRIFORO PER SCARICO ACQUA

MONTAGGIO con tasselli su muratura, su controtelaio a taglio termico (**da ordinare separatamente**), su struttura in cartongesso.

ATTUATORE motorizzazione tipo SLIMCHAIN, con staffaggio di tipo A, finitura argento/bianco, cavo di alimentazione di serie a destra, tensione di esercizio 24V DC.

Per L.V.M. 620 a 1400 mm - n. 1 attuttore

Per L.V.M. 1400 a 2200 mm - n. 2 attuatori

PESO ORIENTATIVO: 85 Kg/m² (per EI₂90).

Soluzione realizzabile

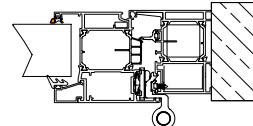

APPLICAZIONE AD "L"

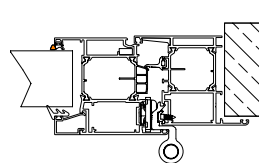

APPLICAZIONE A "Z"



LIMITI MINIMI DIMENSIONALI:

FM MINIMO (L X H) = 620 X 460 mm

FM MASSIMO (L X H) = 2000 X 1000 mm

ALU GLASS R6 - FINESTRA 1 BATTENTE • EI₂ 90



ALU - VITREX F4 - EI₂ 120

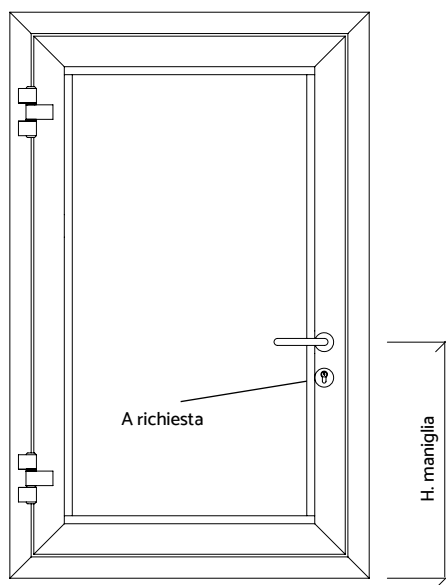
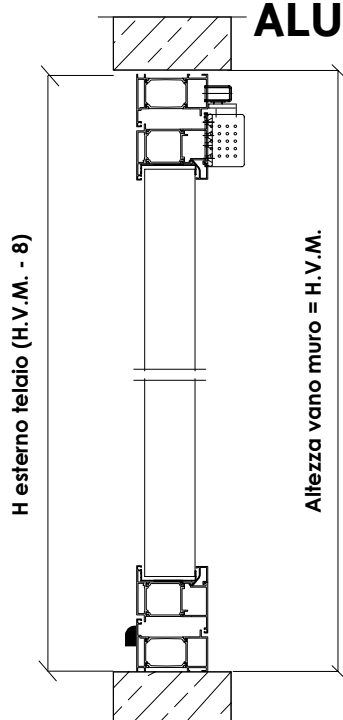

Per H.V.M. ≤ 1300 mm/H maniglia = 450
 Per H.V.M. > 1300 mm/H maniglia = 650 mm

Chiusura tagliafuoco in alluminio omologata e conforme alla UNI EN 1634-1 denominata "ALU R6/VITREX F4" costituita da:

TELAIO in estruso di alluminio complanare, lega EN AW 6060, opportunamente trafilati. Sedi di contenimento delle guarnizioni di battuta per fumi freddi e guarnizioni autoespandenti perimetrali per fumi caldi.

SPESORE SERRAMENTO: 89 mm.

ANTA composta da profili a Z complanari al telaio e con possibilità di inserire solo un traverso verticale o orizzontale.

VETRO TAGLIAFUOCO di spessore massimo 60 mm, incamerato di sicurezza fornito non montato, composto da lastre stratificate e temprate con interposto materiale intumescente (EI₂90 = 48 mm - valore Ug 1,2 W/m²k) (EI₂120 = 50 mm - valore Ug 4,5 W/m²k e fornito con pellicola anti UV)

CERNIERE: numero 2 a tre ali registrabili. Lo sblocco dei grani consente la registrazione del gioco luce tra battente e telaio in larghezza ed in altezza. **Terza cerniera** in posizione alta per L.V.M. > di 1000 mm.

ROSTRI: numero 1.

SERRATURA corredata di mezza maniglia e a richiesta di mezzo cilindro.

MEZZA MANIGLIA antinfortunistica, in acciaio inox.
GUARNIZIONE di battuta fumi freddi e autoespandenti perimetrali.

CHIUDIPORTA a slitta per l'autochiusura dell'anta argento.

FINITURA di serie RAL 9010 Liscio - Opaco.

CAPPETTE COPRIFORO PER SCARICO ACQUA

MONTAGGIO con tasselli su muratura, su contro telaio a taglio termico (**da ordinare separatamente**), su struttura in cartongesso.

PESO ORIENTATIVO: 80 Kg/m² (per EI₂90) - 110 Kg/m² (per EI₂120).

Soluzione realizzabile

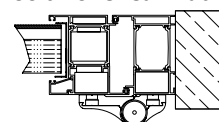

APPLICAZIONE AD "L"

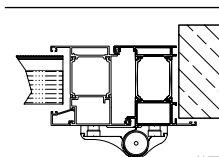

APPLICAZIONE A "Z"

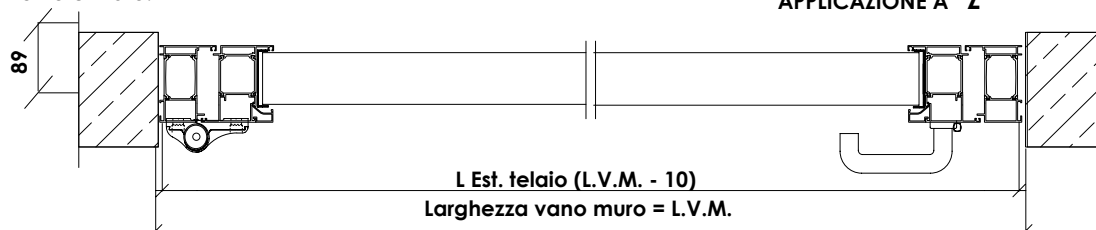

LIMITI MINIMI DIMENSIONALI: FM MINIMO (L X H) = 700 X 700 mm - FM MASSIMO (L X H) = 1220 X 1800 mm

LA LARGHEZZA DEL VANO DEVE ESSERE INFERIORE ALL'ALTEZZA

La vetrata complessa non può essere fornita in soluzione unica, ma mediante l'accoppiamento delle diverse tipologie: apribili, fiancoluce e/o sopraluce

ALU GLASS R6 - FINESTRA 2 BATTENTI • EI₂ 90

ALU - VITREX F4 - EI₂ 120

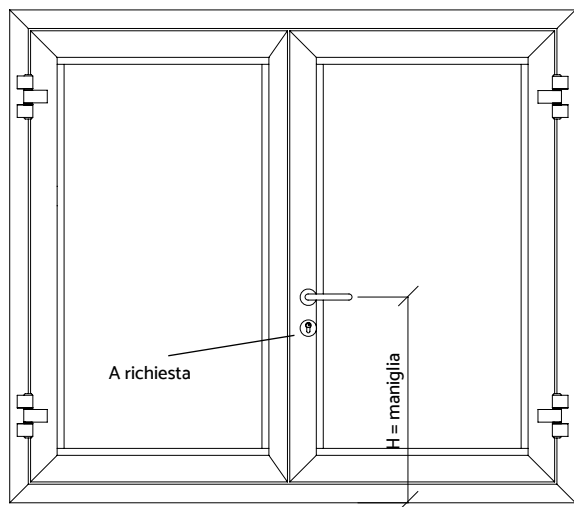

Per H.V.M. ≤ 1300 mm/H maniglia = 450
 Per H.V.M. > di 1300 mm/H maniglia = 650 mm

Chiusura tagliafuoco in alluminio coibentata, ed omologata conforme alla UNI EN 1634-1 denominata "ALU R6/VITREX F4" costituita da:

TELAIO in estruso di alluminio complanare, lega EN AW 6060, opportunamente trafilati. Sedi di contenimento delle guarnizioni di battuta per fumi freddi e guarnizioni autoespandenti perimetrali per fumi caldi.

SPESSORE SERRAMENTO: 89 mm.

ANTE composte da profili a Zeta complanari al telaio e con possibilità di inserire solo un traverso verticale o orizzontale.

VETRO TAGLIAFUOCO di spessore massimo 60 mm, incamerato di sicurezza fornito non montato, composto da lastre stratificate e temprate con interposto materiale intumescente (EI₂90 = 48 mm - valore Ug 1,2 W/m²k) (EI₂120 = 50 mm - valore Ug 4,5 W/m²k e fornito con pellicola anti UV)

CERNIERE: numero 2 per ogni anta a tre ali registrabili. Lo sblocco dei grani consente la registrazione del gioco luce tra battente e telaio in larghezza ed in altezza.

ROSTRI: numero 1 per anta.

SERRATURA corredata di mezza maniglia e a richiesta di mezzo cilindro.

MEZZA MANIGLIA antinfortunistica, in acciaio inox.

CHIUDIPORTA gemellare argento per l'autochiusura delle ante.

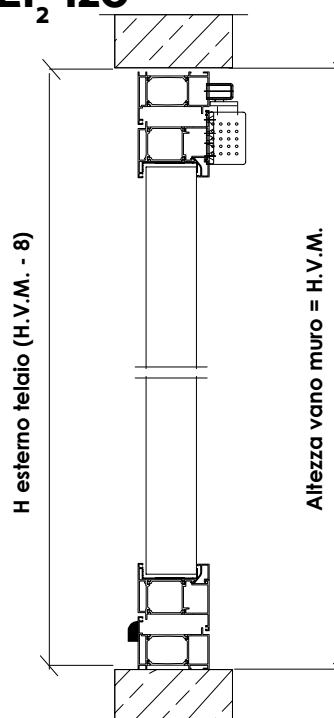

SERRATURA AUTOBLOCCANTE su anta secondaria (per comando manuale aste alto/basso).

GUARNIZIONE di battuta fumi freddi e autoespandenti perimetrali.

FINITURA di serie RAL 9010 Liscio - Opaco.

CAPPETE COPRIFORO PER SCARICO ACQUA

MONTAGGIO con tasselli su muratura, su controtelaio a taglio termico (**da ordinare separatamente**), su struttura in cartongesso.

PESO ORIENTATIVO: 80 Kg/m² (per EI₂90) - 110 Kg/m² (per EI₂120).

Soluzione realizzabile

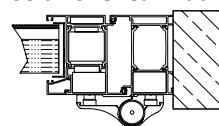

APPLICAZIONE AD "L"

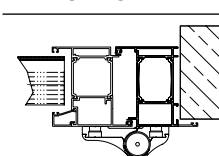

APPLICAZIONE AD "Z"

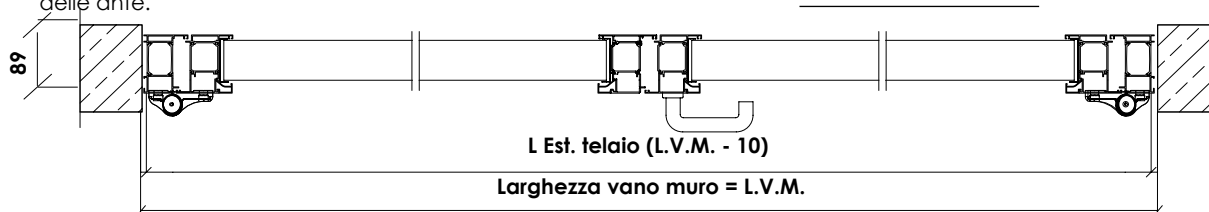

LIMITI MINIMI DIMENSIONALI: FM MINIMO (L X H) = 1300 (650 + 650) X 900 mm - FM MASSIMO (L X H) = 1800 X 1800 mm
LA LARGHEZZA DEL VANO DEVE ESSERE INFERIORE AL DOPPIO ALL'ALTEZZA.

La vetrata complessa non può essere fornita in soluzione unica, ma mediante l'accoppiamento delle diverse tipologie: apribili, fiancoluce e/o sopraluce



16



LINEA ALLUMINIO A TAGLIO TERMICO

**USO ESTERNO
SERRAMENTI MULTIUSO**

SERRAMENTI VETRATI MULTIUSO ALU Ro

PORTA 1 BATTENTE

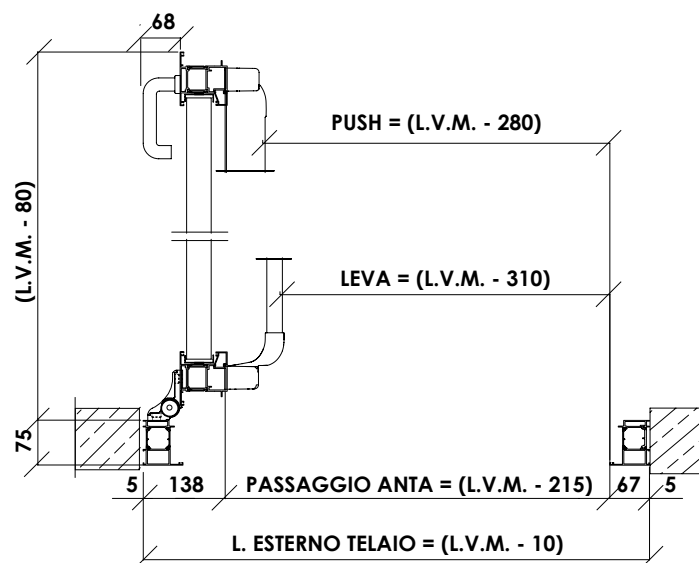
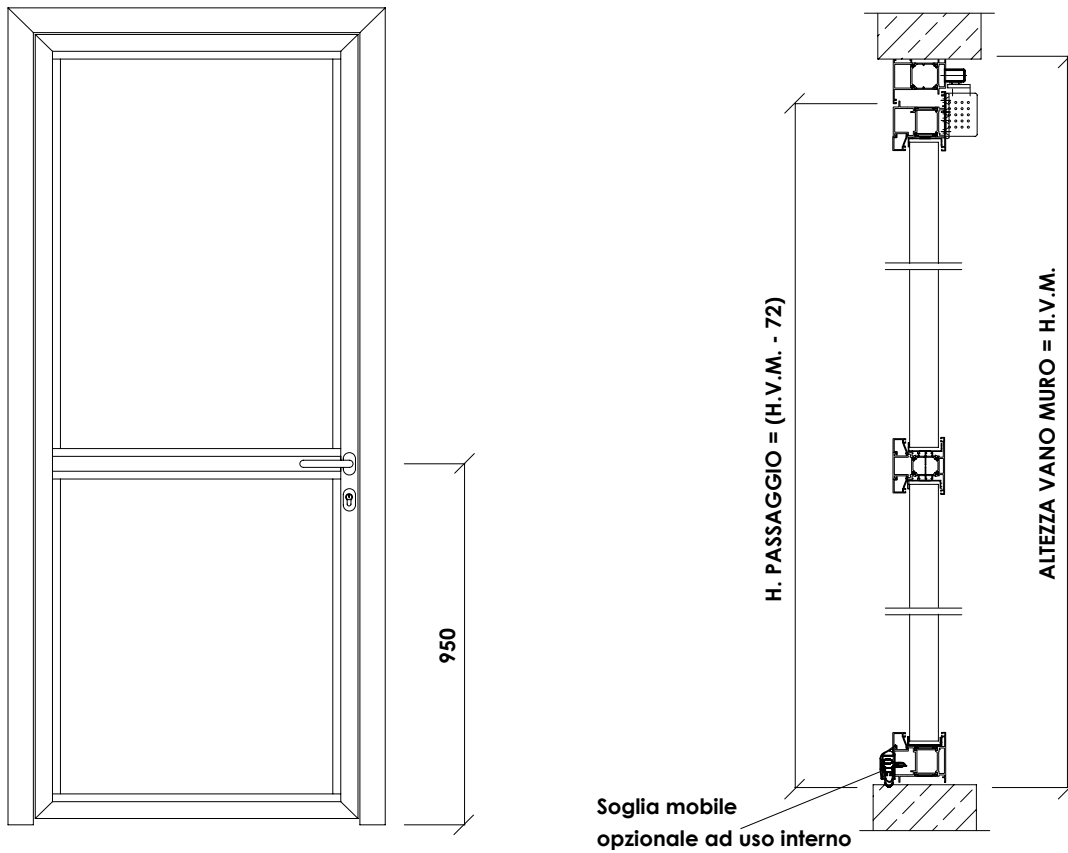

SERRAMENTI VETRATI MULTIUSO ALU RO

PORTA 1 BATTENTE



Chiusura in alluminio complanare costituita da:

SERRAMENTO: profili in estruso di alluminio complanare, lega EN AW6060, opportunamente trafilati. Completati con guarnizioni f. **Possibilità di avere il serramento senza il traverso centrale**

SPESSORE SERRAMENTO: 75 mm.

VETRO di spessore 32 mm, incamerato di sicurezza fornito non montato, composto da lastre stratificate e temprate

CERNIERE: numero 2 a tre ali registrabili, fissaggio all'anta e al telaio con perni filettati. Lo sblocco dei grani consente la registrazione del gioco luce tra battente e telaio in larghezza ed in altezza. Terza cerniera in posizione alta per H.V.M. > di 2500 mm o L.V.M. > di 1000 mm.

SERRATURA corredata da cilindro tre chiavi.

MANIGLIA antinfortunistica, in acciaio inox, ad altezza (H) = 950 mm da pavimento.

GUARNIZIONE di battuta.

FINITURA di serie RAL 9010 Liscio - Opaco.

MONTAGGIO con tasselli su muratura, su controtelaio a taglio termico (**da ordinare separatamente**), su struttura in cartongesso.

SOGLIA FISSA finitura argento.

Soluzione più usata

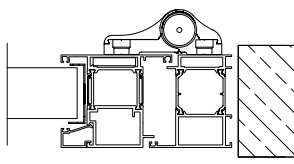

APPLICAZIONE AD "L"

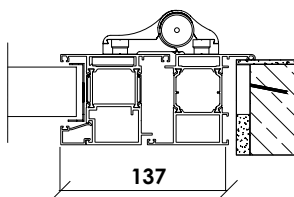

APPLICAZIONE A "Z"

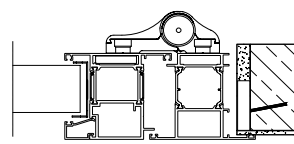

APPLICAZIONE A "T"

DIMENSIONI

larghezza minima	L= 700 mm
larghezza minima con maniglione antipanico	L= 800 mm
larghezza massima con o senza maniglione	L= 1450 mm
altezza minima per vie di esodo	H= 2080 mm
altezza massima realizz. con traverso	H= 2750 mm

PASSAGGIO NETTO CON ANTA A 90°

con maniglione A LEVA	L- 310 mm
con maniglione PUSH	L- 280 mm
passaggio all'anta	L- 215 mm

La vetrata complessa non può essere fornita in soluzione unica, ma mediante l'accoppiamento delle diverse tipologie: apribili, fiancoluce e/o sopra-luce

Fornitura standard con battuta fissa a pavimento per portefinistre a tirare

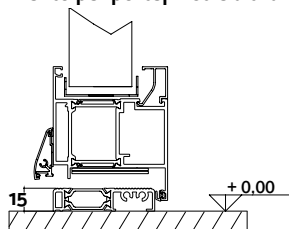

Nodi inferiori standard per porte collocate all'esterno su vie di fuga

Applicazione A (di serie)

Fornitura di soglia fissa con bordo a scivolo antinciampo

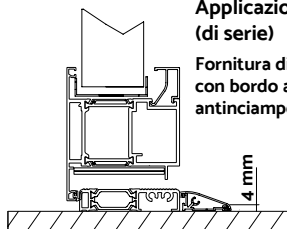

Applicazione B (variante)

Fornitura di soglia fissa per applicazione a filo pavimento interno

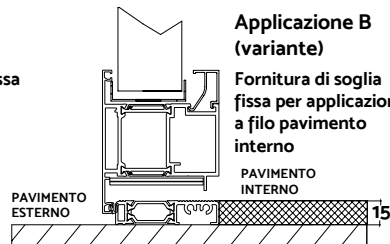

SERRAMENTI VETRATI MULTIUSO ALU Ro

PORTA 2 BATTENTI

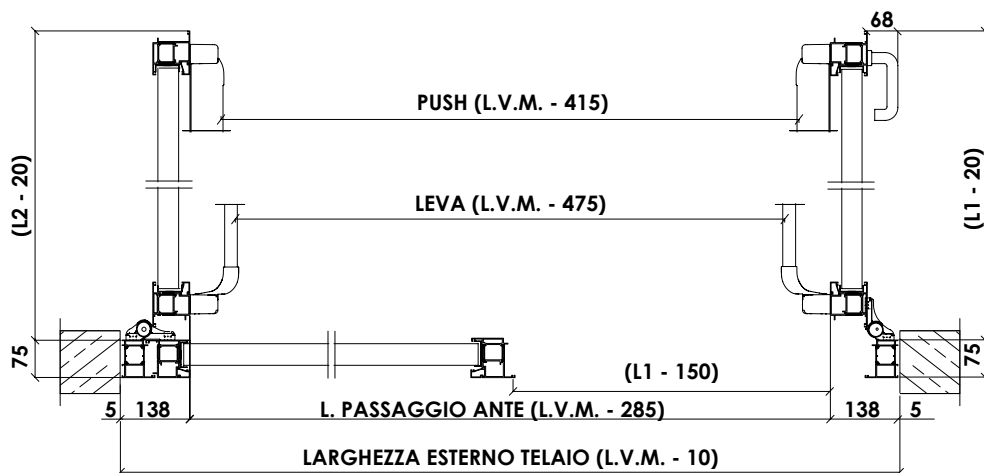
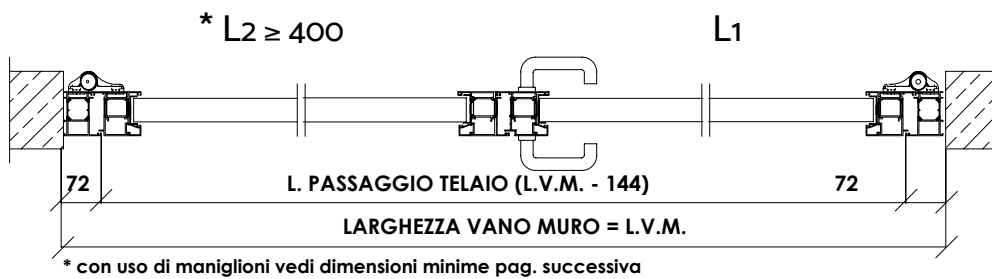
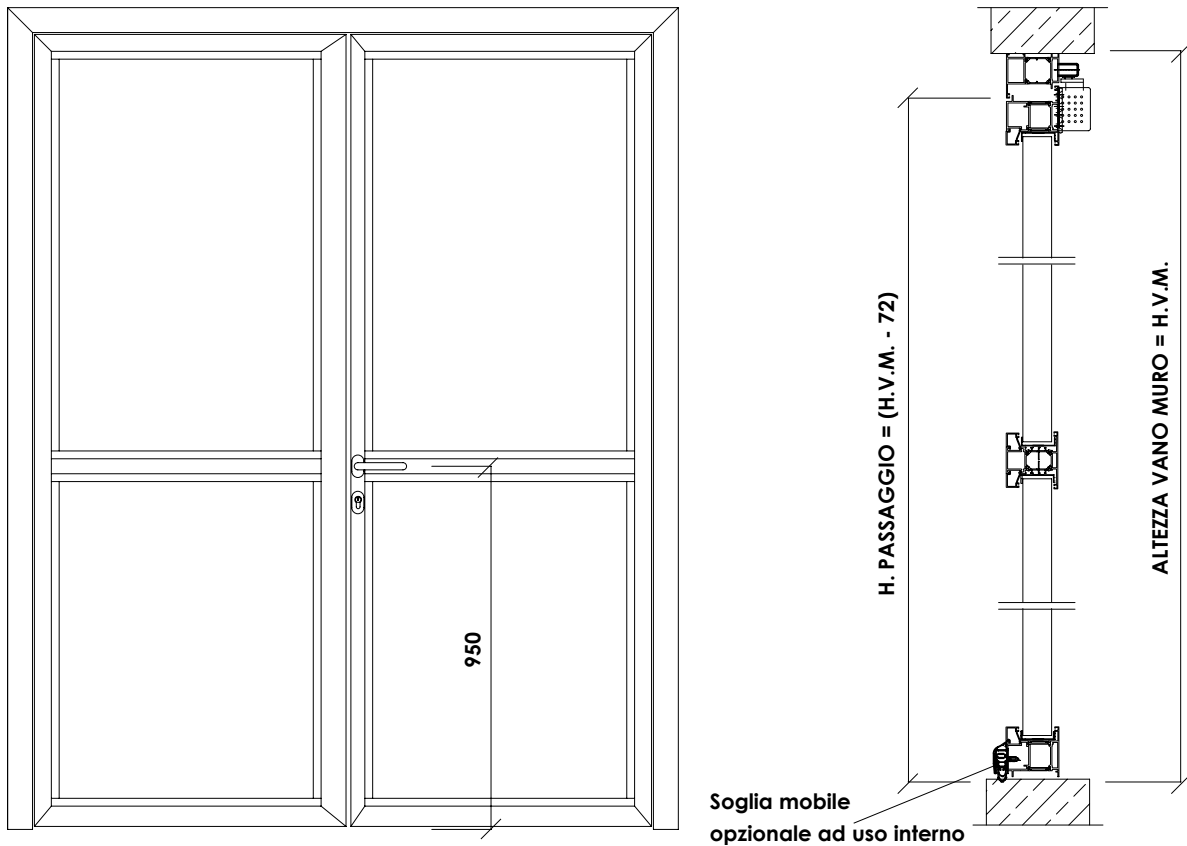

SERRAMENTI VETRATI MULTIUSO ALU Ro

PORTA 2 BATTENTI



Chiusura in alluminio complanare costituita da:

SERRAMENTO: profili in estruso di alluminio complanare, lega EN AW6060, opportunamente trafilati. Completati con guarnizioni. **Possibilità di avere il serramento senza il traverso centrale**

SPESORE SERRAMENTO: 75 mm.

VETRO di spessore 32 mm, incamerato di sicurezza fornito non montato, composto da lastre stratificate e temprate.

CERNIERE: numero 2 a tre ali registrabili, fissaggio all'anta e al telaio con perni filettati. Lo sblocco dei grani consente la registrazione del gioco luce tra battente e telaio in larghezza ed in altezza. Terza cerniera in posizione alta per H.V.M. > di 2500 mm o L/1 > di 1000 mm.

SERRATURA corredata da cilindro tre chiavi.

MANIGLIA antinfortunistica, in acciaio inox, ad altezza (H) = 950 mm da pavimento.

CONTROSERRATURA per comando aste alto/basso inserita all'interno del profilo e pozzetto a pavimento.

GUARNIZIONE di battuta.

FINITURA di serie RAL 9010 Liscio - Opaco.

MONTAGGIO con tasselli su muratura, su controtelaio a taglio termico (**da ordinare separatamente**), su struttura in cartongesso.

SOGLIA FISSA finitura argento.

Soluzione più usata

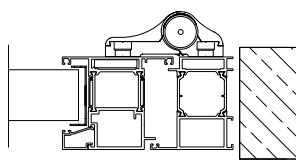

APPLICAZIONE AD "L"

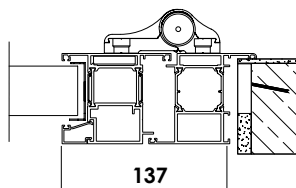

APPLICAZIONE A "Z"

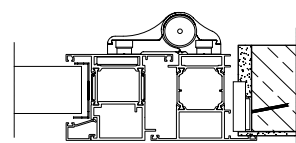

APPLICAZIONE A "T"

DIMENSIONI

largh. min. asimmetrica con maniglia L= 1220 mm (820+400)

largh. min. asimmetrica con maniglione L= 1500 mm * (L>500)

con obbligo di segnalazione dell'anta principale

larghezza min. simmetrica con maniglia L= 1220 mm (610+610)

largh. min. simmetrica con maniglione L= 1400 mm * (700+700)

con obbligo di segnalazione dell'anta principale

larghezza massima

con o senza maniglione L= 2580 mm

altezza minima per vie di esodo H= 2080 mm

altezza massima realizzabile con trav. H= 2750 mm

PASSAGGIO NETTO CON ANTA A 90°

con maniglione A LEVA L - 475 mm

con maniglione PUSH L - 415 mm

passaggio alle ante L - 285 mm

La vetrata complessa non può essere fornita in soluzione unica, ma mediante l'accoppiamento delle diverse tipologie: apribili, fiancoluce e/o sopra-luce

Fornitura standard con battuta fissa a pavimento per portefinestre a tirare

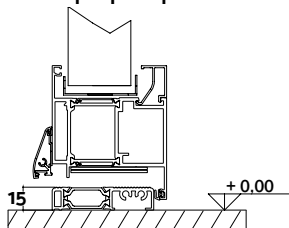

Nodi inferiori standard per porte collocate all'esterno su vie di fuga

Applicazione A (di serie)

Fornitura di soglia fissa con bordo a scivolo anticiumpo

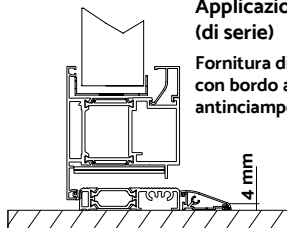

Applicazione B (variante)

Fornitura di soglia fissa per applicazione a filo pavimento interno

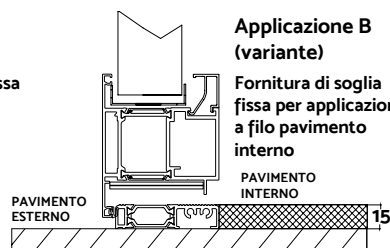

SERRAMENTI VETRATI MULTIUSO ALU Ro

VETRATA FISSA



Vetrata fissa in alluminio costituita da:

SERRAMENTO: profili in estruso di alluminio complanare, lega EN AW6060, opportunamente trafilati e completati con guarnizioni.

SPESORE SERRAMENTO: 75 mm.

VETRO di spessore 32 mm, incamerato di sicurezza fornito non montato, composto da lastre stratificate e temprate.

FINITURA di serie RAL 9010 Liscio - Opaco.

CAPPETTE COPRIFORO PER SCARICO ACQUA

MONTAGGIO con tasselli su muratura, su controtelaio a taglio termico (**da ordinare separatamente**), su struttura in cartongesso.

ESEMPI DI POSA PER VETRATE FISSE

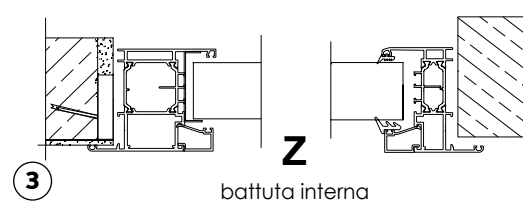
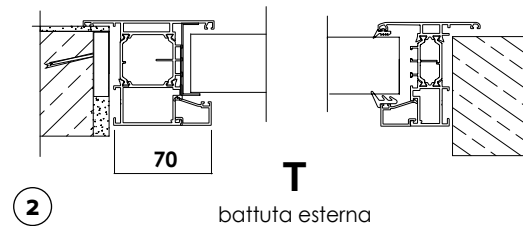
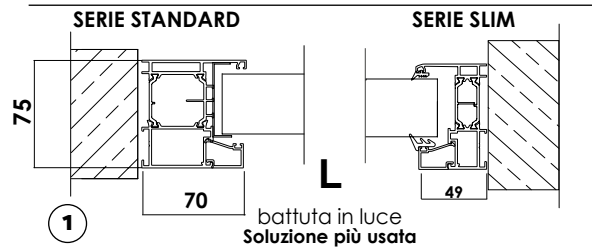

Traversi orizzontali e verticali

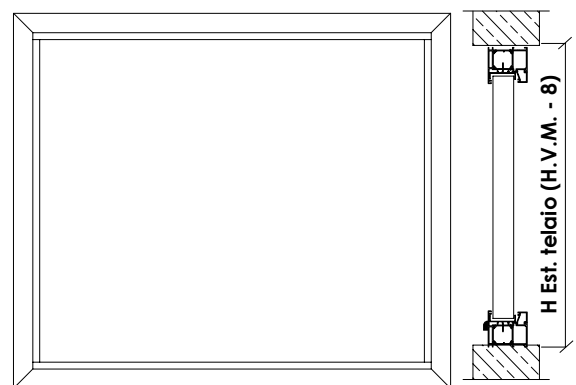
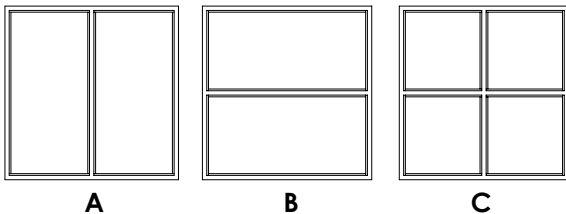

REALIZZABILE SOLO CON PROFILO A "L"

Per vetrate fisse ad arco regolare

SERIE STANDARD - R. min. ≥ 700 mm (Diametro ≥ 1400 mm)

SERIE SLIM - R. min. ≥ 500 mm (Diametro ≥ 1000 mm)

REALIZZAZIONE A SESTO RIBASSATO

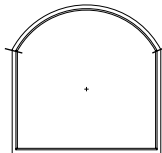

REALIZZAZIONE AD ARCO A TUTTO SESTO

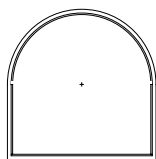

Per archi irregolari, verrà richiesto disegno o sagoma dell'architettonico. Nessuna possibilità di coprifilatura (utilizzare silicone o stucchi).

SERRAMENTI VETRATI MULTIUSO ALU Ro - VASISTAS

EVACUAZIONE FUMO E CALORE - AERAZIONE

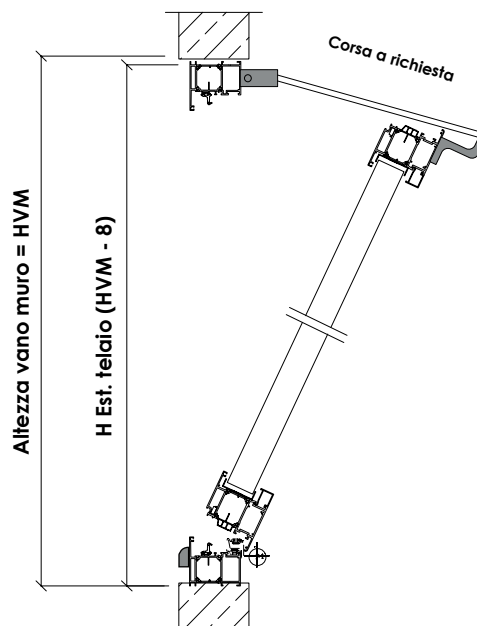
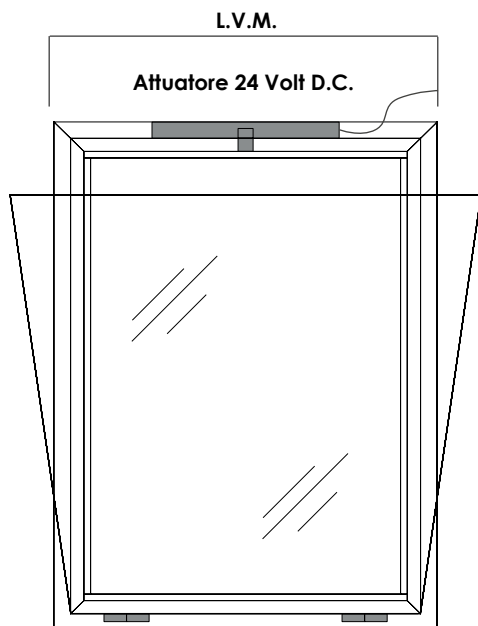

Chiusura in alluminio complanare costituita da:

SERRAMENTO: profili in estruso di alluminio complanare, lega EN AW6060, opportunamente trafilati e completati con guarnizioni.

SPESORE SERRAMENTO: 75 mm / 81 mm.

ANTA a giunto aperto, con profilo a Z.

VETRO di spessore 32 mm, incamerato di sicurezza fornito non montato, composto da lastre stratificate e temperate.

CERNIERE: numero 2 filiformi registrabili. Lo sblocco dei grani consente la registrazione del gioco luce tra battente e telaio.

COPPIA BRACCI LIMITATORI DI APERTURA

FINITURA di serie RAL 9010 Liscio - Opaco.

CAPPETTE COPRIFORO PER SCARICO ACQUA

MONTAGGIO con tasselli su muratura, su controtelaio a taglio termico (**da ordinare separatamente**), su strut-

tura in cartongesso.

ATTUATORE motorizzazione (MASTER), finitura argento/bianco, cavo di alimentazione di serie a destra, tensione di esercizio 24V DC.

L'impianto di evacuazione fumo e calore (RWA) rientra nel campo della protezione antincendio.



Soluzione realizzabile

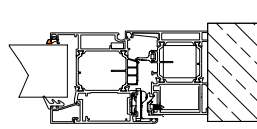

APPLICAZIONE AD "L"

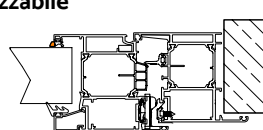

APPLICAZIONE A "Z"

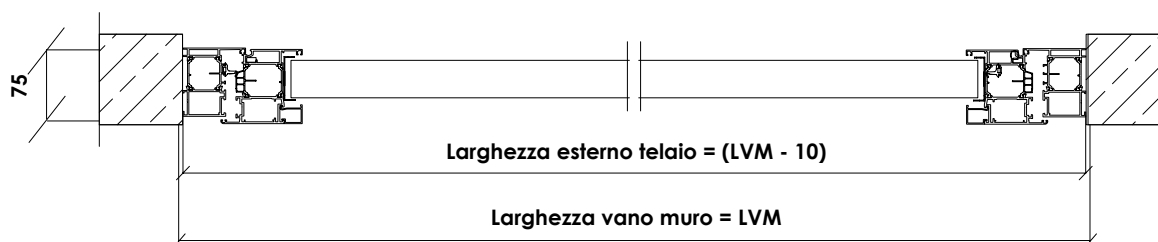

LIMITI MINIMI DIMENSIONALI:

FM MINIMO (L X H) = 450 X 450 mm

SERRAMENTI VETRATI MULTIUSO ALU Ro FINESTRA 1 BATTENTE

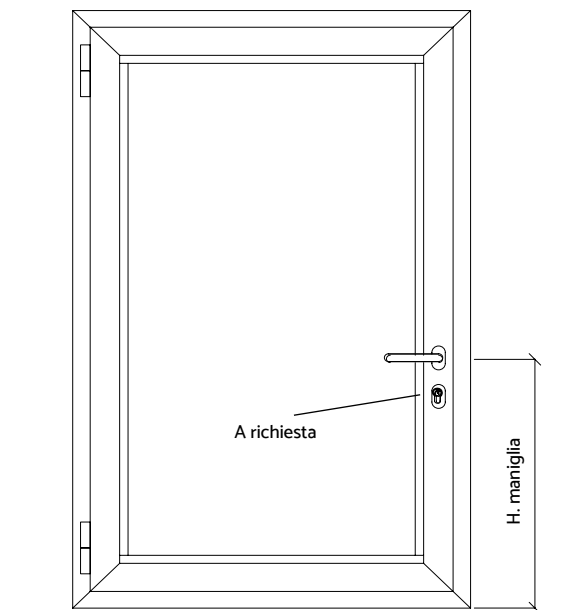
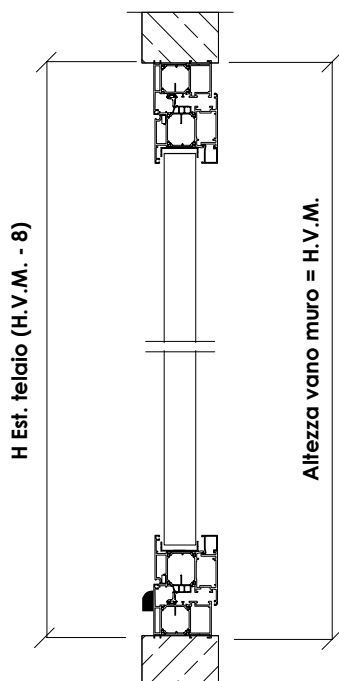

Per H.V.M. \leq 1300 mm/H maniglia = 450
Per H.V.M. $>$ 1300 mm/H maniglia = 650 mm

Chiusura in alluminio complanare costituita da:

TELAIO in estruso di alluminio, lega EN AW 6060, opportunamente trafilati. Sedi di contenimento delle guarnizioni di battuta per fumi freddi.

SPESSORE SERRAMENTO: 75 mm.

ANTA a giunto aperto, con profilo a Z.

VETRO di spessore 32 mm, incamerato di sicurezza fornito non montato, composto da lastre stratificate e temprate.

CERNIERE: numero 2 filiformi registrabili. Lo sblocco dei grani consente la registrazione del gioco luce tra battente e telaio.

SERRATURA corredata di mezza maniglia e a richiesta di mezzo cilindro.

MEZZA MANIGLIA antinfortunistica, in acciaio inox.

GUARNIZIONE di battuta fumi freddi.

FINITURA di serie RAL 9010 Liscio - Opaco.

CAPPETTE COPRIFORO PER SCARICO ACQUA

MONTAGGIO con tasselli su muratura, su contro telaio a taglio termico (**da ordinare separatamente**), su struttura in cartongesso.

Soluzione realizzabile

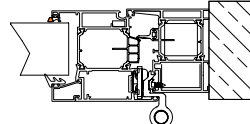

APPLICAZIONE AD "L"

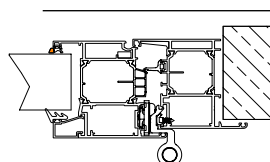

APPLICAZIONE A "Z"

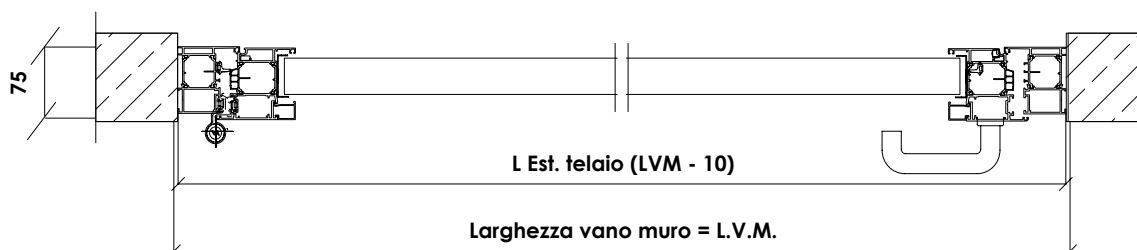

LIMITI MINIMI DIMENSIONALI:

FM MINIMO (L X H) = L 550 X 700 mm

LA LARGHEZZA DEL VANO DEVE ESSERE INFERIORE ALL'ALTEZZA

SERRAMENTI VETRATI MULTIUSO ALU Ro FINESTRA 2 BATTENTI

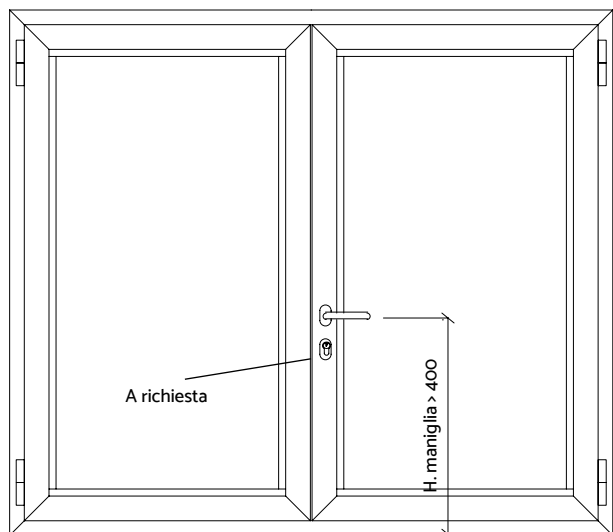

Per H.V.M. \leq 1300 mm./H. maniglia = 450
Per H.V.M. $>$ 1300 mm./H. maniglia = 650 mm

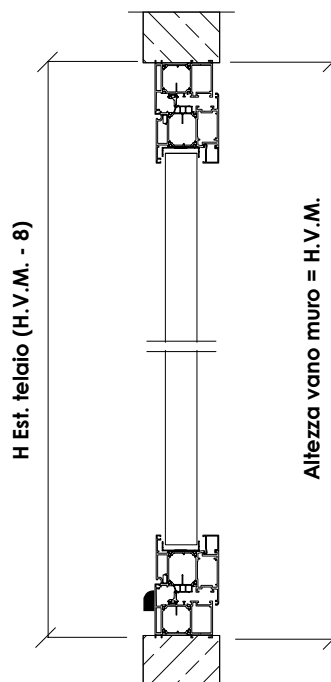

Chiusura in alluminio complanare costituita da:
TELAIO in estruso di alluminio, lega EN AW 6060, opportunamente trafilati. Sedi di contenimento delle guarnizioni di battuta per fumi freddi.

SPESORE SERRAMENTO: 75 mm.

ANTE a giunto aperto, con profilo a Z.

VETRO di spessore 32 mm, incamerato di sicurezza fornito non montato, composto da lastre stratificate e temprate.

CERNIERE: numero 4 filiformi registrabili. Lo sblocco dei grani consente la registrazione del gioco luce tra battente e telaio.

SERRATURA corredata di mezza maniglia e a richiesta di mezzo cilindro.

MEZZA MANIGLIA antinfortunistica, in acciaio inox.

CATENACCIO per apertura manuale ALTO/BASSO dell'anta secondaria

GUARNIZIONE di battuta fumi freddi.

FINITURA di serie RAL 9010 Liscio - Opaco.

CAPPETTE COPRIFORO PER SCARICO ACQUA

MONTAGGIO con tasselli su muratura, su controtelaio a taglio termico (**da ordinare separatamente**), su struttura in cartongesso.

Soluzione realizzabile

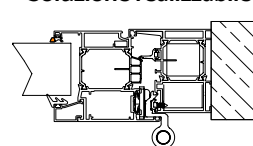

APPLICAZIONE AD "L"

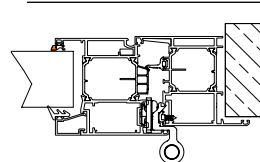

APPLICAZIONE A "Z"

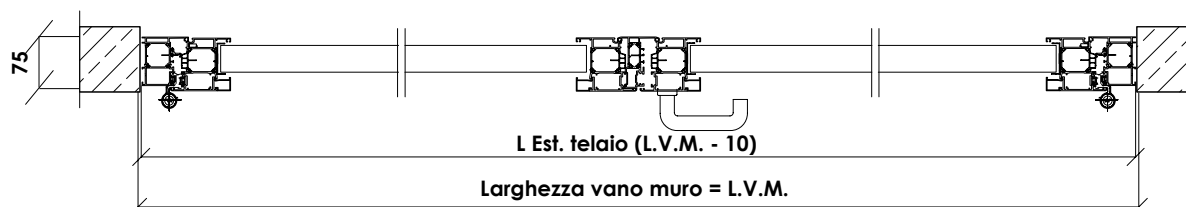

LIMITI MINIMI DIMENSIONALI:

FM MINIMO (L X H) = 1200 (600 + 6 00) X 900 mm

LA LARGHEZZA DEL VANO DEVE ESSERE INFERIORE AL DOPPIO ALL'ALTEZZA.

PRESTAZIONI (in accordo alla EN 14351-1)

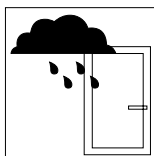

TENUTA ALL'ACQUA EN 1027 - EN 12208

Capacità di un infisso di impedire infiltrazioni quando è investito da un flusso d'acqua ed è presente una differente pressione tra interno e esterno.

Porta a 2 battenti	EI 60/120	Senza battuta a pavimento	1A
	EI 60/120	Con battuta a pavimento	6A ¹
Finestra	EI 60	Serie 75	9A
	EI 120	Serie 89	1A

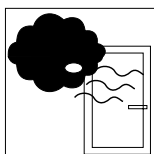

Permeabilità all'aria EN 1026 - EN 12207

Caratteristica di un infisso chiuso di lasciare filtrare aria quando è presente una differenza di pressione tra l'interno e l'esterno; minori saranno i volumi dispersi, maggiore sarà la qualità del serramento.

REQUISITO
ESSENZIALE

Pressione d'aria applicata

Porte con battuta a pavimento, Finestre Serie 75
Porte senza battuta a pavimento

150PA	300PA	600PA	600PA
1	2	3	4
1	2	3	4

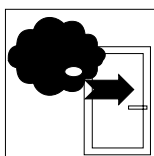

Resistenza al vento EN 12211 - EN 12210

Caratteristica di un infisso sottoposto a forti pressioni e/o depressioni, come quelle causate dal vento, di mantenere una deformazione ammissibile, di conservare le proprietà iniziali a salvaguardia della sicurezza degli utenti.

Con freccia di flessione

	A (1/150)		B (1/200)		C (1/300)	
Porta 2 ante con battuta a pav.	1	2	3 ¹	4	5	EXXX
Porta 1/2 ante senza battuta a pav.	1	2	3	4	5	EXXX
Finestra	1	2	3 ²	4 ²	5 ²	EXXX

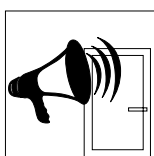

Potere fonoisolante EN ISO 140-3, EN ISO 717-1

Il serramento è in grado di abbattere un rumore proveniente dall'esterno per via aerea:
Capacità di un serramento di attenuare i rumori esterni

	Potere fonoisolante vetro	Potere fonoisolante infisso
Porta 1 anta con battuta a pav.	48	52
Porta 2 ante con battuta a pav.	41/46	40/42
Finestra Serie 75	41/46/50	43/45/46

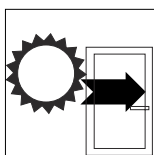

Trasmittanza termica EN 10077

Il serramento rispetta le normative in materia di risparmio energetico.

La trasmittanza termica U è il flusso di calore che passa attraverso il serramento per m² di superficie e per ogni grado di differenza di temperatura tra interno ed esterno. L'unità di misura della trasmittanza termica è il W/m²K.

Uf W/m ² K	2.1
Ud W/m ² K c/pannello *	1.1g
Ud W/m ² K c/vetro **	1.6

* Porta 1 anta 1480x2180 mm con pannello Up=0.5 W/m²K

** Porta 1 anta 1480 x 2180 mm con vetro Ug=1.0 W/m²K, psi=0.05 W/mK

¹ Per porta a 1 battente con soglia le prestazioni sono: tenuta all'acqua 9A / resistenza al vento C4

² La prestazione dipende se la finestra è a 1 o 2 battenti e dalla dimensione del serramento

PRESTAZIONI



TENUTA ALL'ACQUA

Indica la capacità dell'infisso a non essere attraversato dall'acqua sotto la pressione di X Pascal (in corrispondenza di un certo valore di pressione - colonna 2 - si otterrà una determinata classificazione)

PRESSIONE DI PROVA PA	CLASSIFICAZIONE
0	1A
50	2A
100	3A
150	4A
200	5A
250	6A
300	7A
450	8A
600	9A
750	E750
900	E900
1050	E1050
1200	E1200
1350	E1350
1500	E1500



PERMEABILITA' ALL'ARIA

Indica la capacità dell'infisso a essere permeabile all'aria che passa attraverso di esso alla pressione di 150/300/600 Pa (che corrisponde ad un vento di velocità ca 57/80/115 Km/h)

CLASSE	PERMEABILITA ALL'ARIA DI RIFERIMENTO A 100 Pa $m^3/h m^2$	PRESSIONE MASSIMA DI PROVA Pa
1	50	150
2	27	300
3	9	600
4	3	600



ISOLAMENTO ACUSTICO

Indica la capacità dell'infisso di attenuare i rumori che provengono dall'esterno dell'edificio. Ad esempio, in prossimità di una strada a forte traffico, con un infisso che possiede abbattimento acustico di 40 dB, percepiremo, all'interno dell'edificio, 50 dB (90-40)

AL DI SOTTO DI 1 dB NON SI HA SENSAZIONE ACUSTICA	
FRUSCIO DI FOGLIE, BISBIGLIO	10 - 20 dB
NOTTE AGRESTE, AULA SCOLASTICA	30 - 40 dB
TEATRO, AMBIENTE DOMESTICO	50 dB
VOCE ALTA, UFFICIO RUMOROSO	60 dB
TELEFONO, STAMPANTE, TV E RADIO AD ALTO VOLUME	70 dB
SVEGLIA, STRADA CON TRAFFICO MEDIO	80 dB
STRADA A FORTE TRAFFICO, FABBRICA RUMOROSA	90 dB
AUTOTRENO, TRENO MERCI, CANTIERE EDILE	100 dB
CONCERTO ROCK	110 dB
SIRENA, MARTELLO PNEUMATICO	120 dB
DECOLLO DI UN AEREO JET	130 dB

PRESTAZIONI

LIVELLI DI PRESSIONE

CLASSE	PRESSIONE (PA)
1	400
2	800
3	1200
4	1600
5	2000



RESISTENZA AL CARICO DEL VENTO

Indica la capacità dell'infisso di resistere alla pressione esercitata dal vento ad una determinata velocità. Le classi A, B, C, indicano la freccia relativa di deformazione in base alla quale si decide di classificare l'infisso. La deformazione corrispondente alla classe A è la maggiore, quella alla classe C è la minore.

L'infisso che supera i test effettuati in quest'ultima classe è performante.

DEFORMAZIONE

CLASSE	FRECCIA RELATIVA
A	< 1/150
B	< 1/200
C	< 1/300

**

RELAZIONE TRA VELOCITA' DEL VENTO (Km/h) E PRESSIONE (Pa)

SCALA DEI VENTI IN GRADI BEAUFORT	SITUAZIONE	EFFETTI DEL VENTO	Km/h	Pa
0	Calma	Bonaccia, il fumo sale verticalmente	0	-
1	Bava di vento	La direzione del vento è indicata dal fumo ma non dalla banderuola	5	-
2	Brezza leggera	Si sente il vento in faccia e la banderuola si muove	11	-
3	Brezza tesa	Le foglie ed i piccoli rami si muovono	19	-
4	Vento moderato	Si sollevano carte e polvere, si muovono i rami più sottili	30	42
5	Vento teso	Incominciano ad oscillare i piccoli alberi	35	58
6	Vento fresco	Si muovono i grossi rami, è difficile usare l'ombrello	45	93
7	Vento forte	Si muovono i grossi alberi, è molto difficile camminare all'aperto	55	142
8	Burrasca	Si rompono i rami degli alberi, è molto difficile camminare all'aperto	65	200
-	-	-	75	265
9	Burrasca forte	Cadono le tegole dei tetti	80	304
10	Tempesta	Sradicamento di alberi	90	426
11	Tempesta violenta	Danni gravi ai fabbricati	110	563
12	Uragano	Danni ingentissimi	120	676
	Fenomeno non classificabile		150 - 250	1058 - 2950



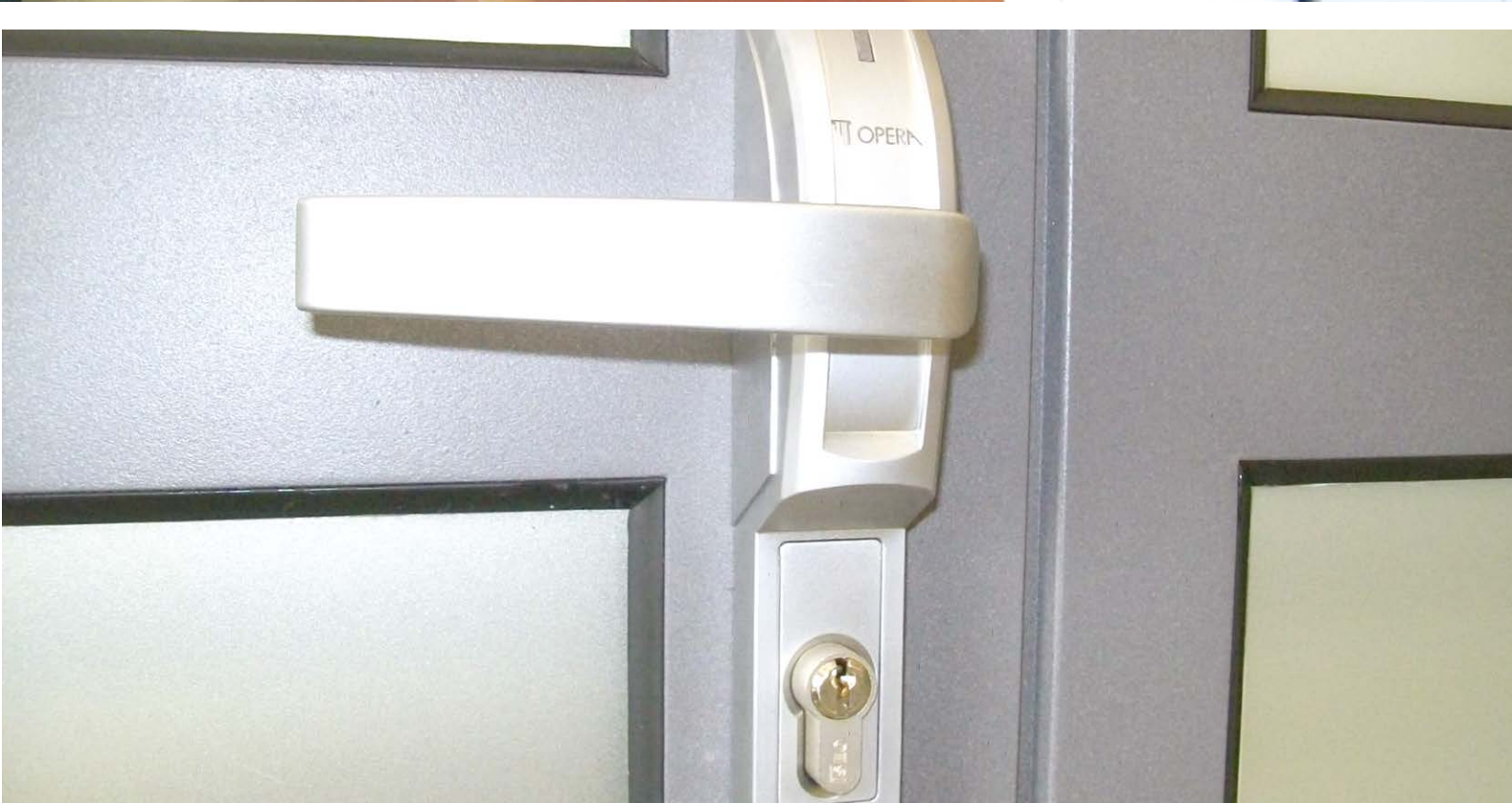



VARIANTI TECNICHE

ELEMENTI STRUTTURALI

ACCESSORI

DATI TECNICI VETRI

ELEMENTI STRUTTURALI E DI SUPPORTO PER L'INSTALLAZIONE DEI SERRAMENTI TAGLIAFUOCO

L'esigenza di installazione dei serramenti tagliafuoco su varie tipologie di supporto ha portato a sviluppare degli elementi strutturali e modulari per soddisfare le varie necessità di cantiere.

La GlassFire S.r.l. certifica, in accordo alla EN 1090-1, le esecuzioni di tutte le strutture in acciaio e in alluminio quali componenti strutturali in classe di esecuzione EX C3.

Le strutture sono composte da tubolare in acciaio opportunamente dimensionato e coibentato con lastre costituite da silicati e solfati di calcio e classificate, in accordo al DECRETO 16 febbraio 2007 e alla UNI EN 13501-1, in classe A1.

STRUTTURA DI SOSTEGNO ISOLATA

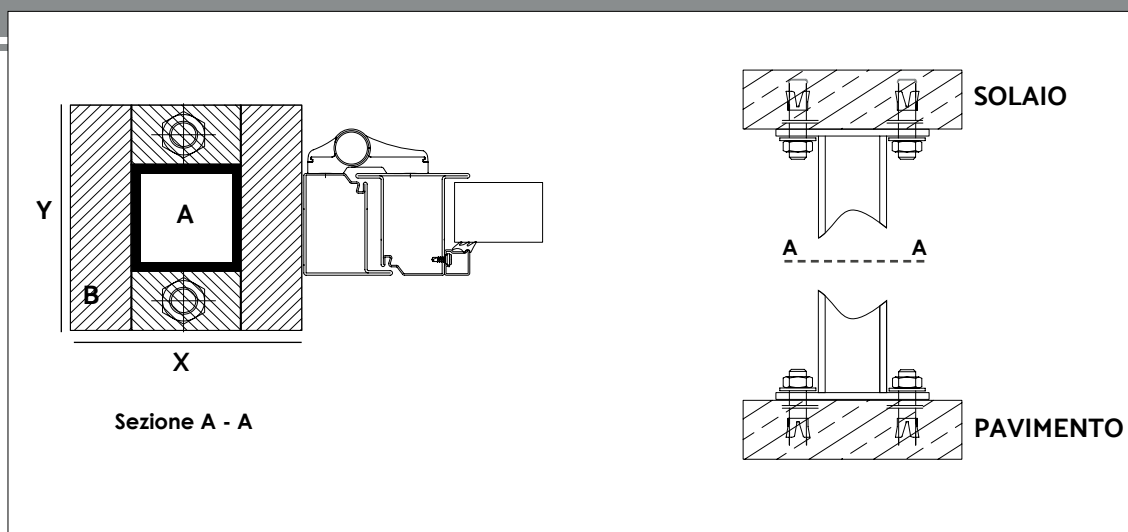

	EI 30	EI 60
A - RINFORZO CENTRALE	50X50X5	50X50X5
B - ELEMENTO PROTETTIVO	EI 30 \geq 12,7 mm per lato,	EI 60 \geq 25 mm per lato
DIMENSIONE MASSIMA DELLA SEZIONE A-A	EI 30 \geq (X 80 mm Y 80 mm)	EI 60 \geq (X 100 mm Y 100 mm)
FINITURA SUPERFICIALE	RASATURA DELLA MURATURA	RASATURA DELLA MURATURA
OPZIONALE	PROFILATO IN ALLUMINIO RAL	PROFILATO IN ALLUMINIO RAL

	EI 90	EI 120
A - RINFORZO CENTRALE	40X80X5	40X80X5
B - ELEMENTO PROTETTIVO	EI 90 \geq 38 mm per lato,	EI 120 \geq 50 mm per lato
DIMENSIONE MASSIMA DELLA SEZIONE A-A	EI 90 \geq (X 115 mm Y 150 mm)	EI 120 \geq (X 140 mm Y 180 mm)
FINITURA SUPERFICIALE	RASATURA DELLA MURATURA	RASATURA DELLA MURATURA
OPZIONALE	PIEGATO IN ALLUMINIO RAL	PIEGATO IN ALLUMINIO RAL

APPLICAZIONI

TIPOLOGIA IN PARETE

LEGENDA:

- ORDITURA METALLICA mediante tubolare opportunamente dimensionato
- PROTETTIVO con spessore variabile per lato.

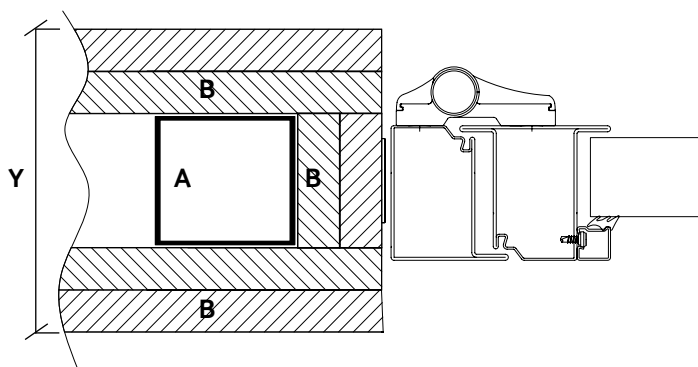

SERRAMENTO APRIBILE/FISSO

	EI 30	EI 60
A - RINFORZO CENTRALE	60X60X3 (OPPURE 100X100X2)	60X60X3 (OPPURE 100X100X2)
B - ELEMENTO PROTETTIVO	EI 30 ≥ 12,7 mm per lato	EI 60 ≥ 25 mm per lato
SPESSORE PARETE	EI 30 ≥ Y 85 mm	EI 60 ≥ Y 110 mm
FINITURA SUPERFICIALE	RASATURA DELLA MURATURA	RASATURA DELLA MURATURA

	EI 90	EI 120
A - RINFORZO CENTRALE	80X80X3 (OPPURE 120X120X2)	80X80X3 (OPPURE 120X120X2)
B - ELEMENTO PROTETTIVO	EI 90 ≥ 38 mm per lato	EI 120 ≥ 50 mm per lato
SPESSORE PARETE	EI 90 ≥ Y 156 mm	EI 120 ≥ Y 180 mm
FINITURA SUPERFICIALE	RASATURA DELLA MURATURA	RASATURA DELLA MURATURA

IMBOTTITI

ESEMPI DI POSA PER LINEA ACCIAIO

Spessore minimo della parete:

- El 60 spessore ≥ 120 mm
- El 120 spessore ≥ 140 mm

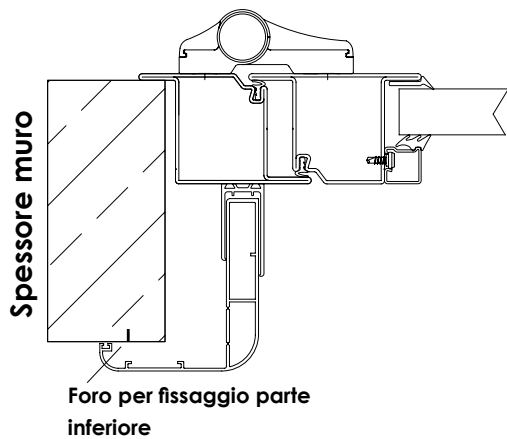

ESEMPI DI POSA PER LINEA ALLUMINIO PER INTERNO

Spessore minimo della parete:

- El 60 spessore ≥ 135 mm
- El 120 spessore ≥ 160 mm

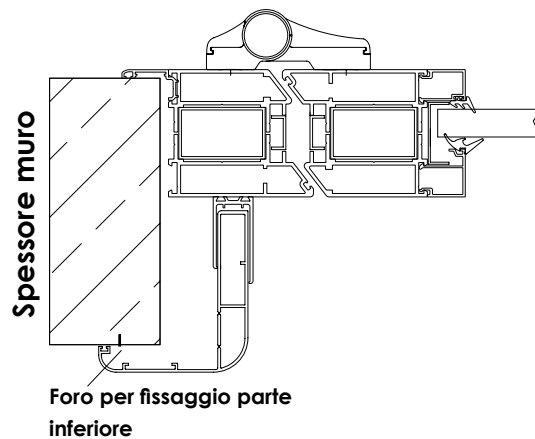

ESEMPI DI POSA PER LINEA ALLUMINIO PER ESTERNO

Spessore minimo della parete:

- El 60 spessore ≥ 135 mm
- El 120 spessore ≥ 150 mm

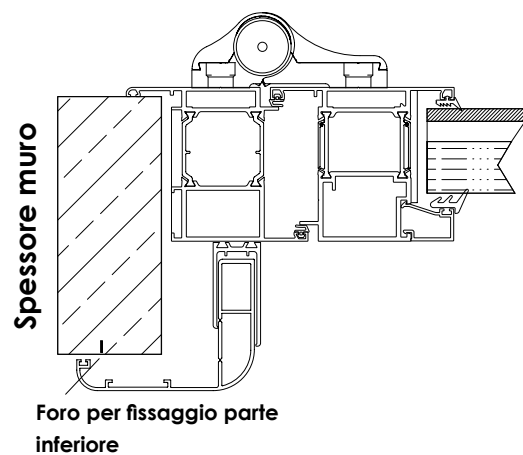

CONTROTELAIO

SERRAMENTO EI 60

SERRAMENTO EI 120

LINEA ACCIAIO

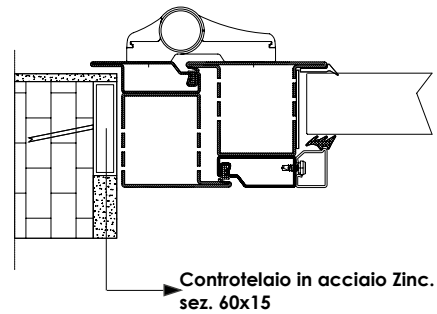
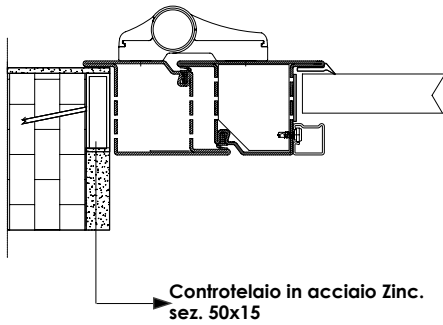

LINEA ALLUMINIO PER INTERNO

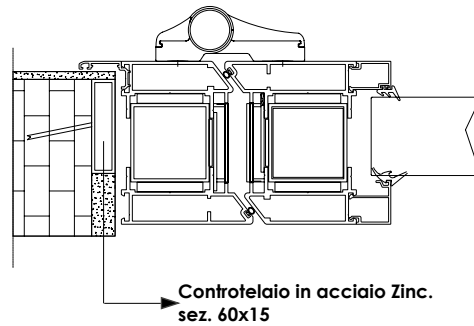
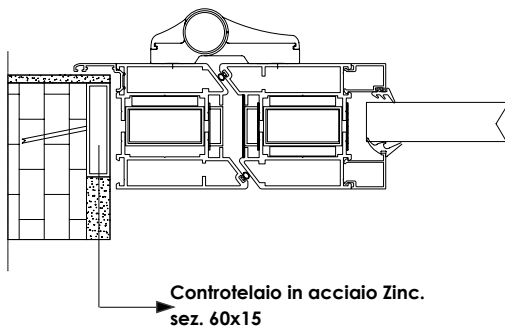

LINEA ALLUMINIO PER ESTERNO

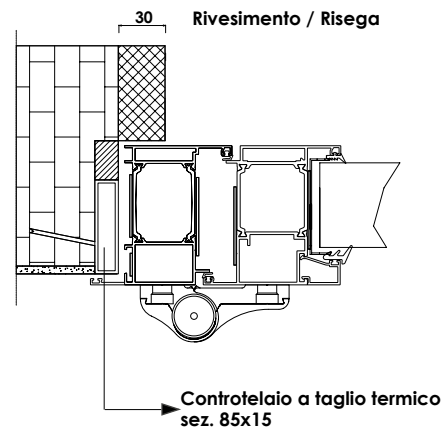
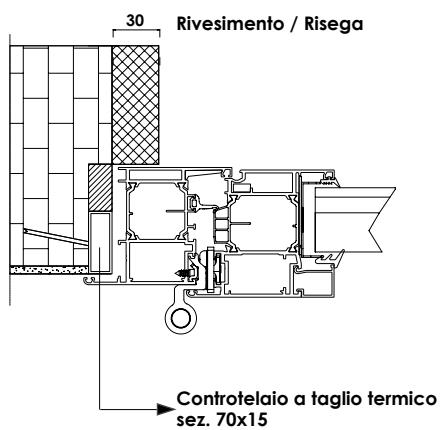

FINITURA DI SERIE

ACCIAIO, ALLUMINIO PER INTERNO, ALLUMINIO PER ESTERNO

ACCESSORI	COLORI SERRAMENTO	TUTTI I RAL ED EFFETTO LEGNO	RAL 9003-9010-9016	RAL 9001-9006-7035 1013-OX ARG
CERNIERE		NERO	BIANCO	OX ARGENTO
CHIUDIPORTA		NERO	ARGENTO	ARGENTO
MANIGLIA PER PORTA		NERO	INOX	INOX
MANIGLIA PER FINESTRA		NERO	ARGENTO	ARGENTO
ELETTROMANIGLIA		NERO	ARGENTO	ARGENTO
MANIGLIONE DI PRESA FISSA VERTICALE		NERO	INOX	
MANIGLIONE LEVA/PUSH			GRIGIO METAL	
ATTUATORE (VASISTAS)			ARGENTO	
MOTORIZZAZIONE			ARGENTO	
MANIGLIONE MOTORIZZATO PUSH E FAST - CISA			NERO + BARRA ROSSA	
SOGLIA MOBILE			ARGENTO	

FINITURA ALTERNATIVE DEGLI ACCESSORI

	VARIANTI DISPONIBILI	VARIANTI
CERNIERE		RAL
CHIUDIPORTA		NERO - BIANCO RAL 9016
MANIGLIA PER PORTA		BIANCO RAL 9016
MANIGLIA PER FINESTRA		BIANCO RAL 9016
ELETTROMANIGLIA		NERO - BIANCO
MANIGLIONE DI PRESA FISSA		NERO - BIANCO RAL 9016
MANIGLIONE LEVA/PUSH		1) ENDURANCE (SIMIL INOX) 2) SUPPORTI NERI BARRA ROSSA
ATTUATORE (VASISTAS)	BIANCO RAL 9016	NERO
SOGLIA MOBILE		RAL A SCELTA

Per le finiture indicate nella sezione VARIANTI, potrebbero esserci maggiori tempi di consegna.

ACCESSORI STANDARD

CHIUDIPIORTA STANDARD

A SLITTA PER VETRATE AD 1 ANTA

- Angolo di apertura massimo 175°
- Chiudiporta aereo con braccio a slitta;
- Velocità di chiusura regolabile (da 180° a 15° e da 15° a 0°);
- Forza di chiusura EN 2-4;
- Colpo finale regolabile;
- Certificato CE secondo la norma di riferimento UNI EN 1154 CE.
- Installabile sul LATO A SPINGERE o sul LATO A TIRARE.

Nel caso di installazione del serramento a corridoio, l'ingombro del chiudiporta permette l'apertura a 90° delle ante.

A RICHIESTA:

- Con fermo elettromeccanico nella guida di scorrimento e con apertura massima di anta = 140°



A SLITTA PER VETRATE A 2 ANTE / "GEMELLARE"

- Installabile LVM ≥ 1220
- Angolo di apertura massimo = 170° per LVM < 1350
- Angolo di apertura massimo = 175° per LVM ≥ 1350
- Chiudiporta aereo con braccio a slitta, EN 2-4;
- Velocità di chiusura regolabile (da 180° a 15° e da 15° a 0°);
- Sequenziatore di chiusura incorporato;
- Colpo finale regolabile;
- Apertura morbida (camme);
- Certificato CE secondo la norma di riferimento UNI EN 1158 CE;
- Installabile SOLO sul LATO A TIRARE.

Nel caso di installazione del serramento a corridoio, l'ingombro del chiudiporta permette l'apertura a 90° delle ante.

A RICHIESTA:

- Con fermo elettromeccanico nella guida di scorrimento e con apertura massima di anta attiva = 140° anta passiva 125°.



CHIUDIPIORTA A RICHIESTA

CHIUDIPIORTA 1 BATTENTE - FREE SWING

TS 99 FL EN 2-5 Chiudiporta con guida di scorrimento secondo EN 1154, con marchio CE, larghezze anta fino a 1250 mm, con blocco elettroidraulico, testato secondo EN 1155 e funzione free-swing a partire da un angolo di apertura della porta > 0°. Tensione di esercizio 24 V DC.

TS 99 FLR integrato di **alimentatore integrato e rilevatore di fumo.**

TS 99 FLR-K integrato da **Slitta con alimentatore integrato e rilevatore di fumo con indicatore di funzionamento e manutenzione.**

- Applicazione su vetrate per uso interno
- Installazione lato cerniera

Nel caso di installazione del serramento a corridoio, l'ingombro del chiudiporta permette l'apertura a 90° delle ante.

CHIUDIPIORTA 2 BATTENTI - FREE SWING (SOLO SU ANTA PRINCIPALE)

TS 99 FL GSR EN 2-5 Chiudiporta con guida di scorrimento sull'anta pedonale secondo EN 1154, con marchio CE, per larghezze anta fino a 1250 mm, con blocco elettroidraulico, testato secondo EN 1155 e funzione free-swing a partire da un angolo di apertura della porta > 0°. Tensione di esercizio 24 V DC.

Slitta con sequenziatore di chiusura meccanico integrato, testata ai sensi della norma EN 1158. Regolazione della sequenza di chiusura tramite un sistema di chiusura a spinta indipendente dall'idraulica del chiudiporta con protezione da sovraccarico e rivestimento continuo.

- Applicazione su vetrate per uso interno
- Installazione lato cerniera

Nel caso di installazione del serramento a corridoio, l'ingombro del chiudiporta permette l'apertura a 90° delle ante.



ACCESSORI STANDARD

CERNIERE A 3 ALI

Realizzate in zama, acciaio e alluminio estruso, che oltre ad irrobustire ulteriormente il sistema, ne garantiscono la resistenza al fuoco. La cerniera è conforme alla norma prodotto EN 1935:2004/AC: 2003 per una portata di 200 kg attestandosi su un grado di prestazione pari a 14; la classe delle cerniere rappresenta un indice che sintetizza in un unico valore numerico le caratteristiche di: durabilità, massa della portata, prova e resistenza.



MANIGLIA ANTIFORTUNISTICA



- Maniglia antinfortunistica, in acciaio inox o nera;
- Guarnitura con rosetta e bocchetta tonda o ovale;
- Certificata secondo la norma DIN EN 1906: 37-0140U;
- * *L'utilizzo della mezza maniglia, abbinata al maniglione antipanico, necessita di ulteriore mezzo giro di chiave per attivarne il funzionamento.*

Arretramento dello scrocco avviene solo tramite abbassamento della maniglia

CERNIERE A SCOMPARSA A RICHIESTA

Cerniere a scomparsa per porte in alluminio ed acciaio dall'estetica pulita ed essenziale. A porta chiusa, le cerniere risultano infatti completamente invisibili.

L'apertura fino a 105° resta ampia.

La porta è regolabile in tre dimensioni:

- Regolazione laterale (+/- 3 mm.).
- Regolazione in altezza (- 2 /+ 3 mm.).
- Regolazione in pressione (+/- 1 mm.).

Cerniera testata in conformità a EN1935.

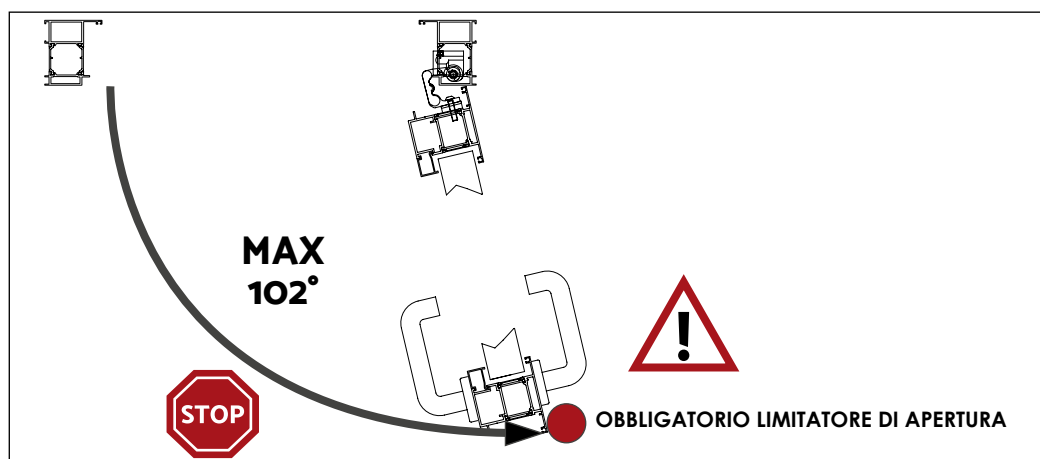

ACCESSORI A RICHIESTA

MANIGLIONI ANTIPANICO PER VETRATE A 1 E 2 ANTE

Il maniglione antipanico con barra a spinta o a leva.

Infilare per porte tagliafuoco per l'anta principale e secondaria, reversibile e specifico per serrature e contro serratura antipanico a infilare con quadro comando 9 mm e interassi 92 mm, comando di rotazione di 30°. Piastra di montaggio più corta per consentire l'installazione senza cilindro.

- Istruzioni di montaggio.
- Marchio **CE** EN 1125 e certificazione di prodotto;
- Ingombro 90 mm.
- Mezzo cilindro solo lato a tirare.



Finitura grigio metal - Serie "IDEA BASE"



Finitura ENDURANCE (Simil Inox) - Serie "IDEA BASE"

Il maniglione antipanico con barra a contatto.

Infilare per porte tagliafuoco per l'anta principale e secondaria, reversibile e specifico per serrature e contro serratura antipanico a infilare con quadro comando 9 mm e interassi 92 mm, comando di rotazione di 30°. Piastra di montaggio più corta per consentire l'installazione senza cilindro.

- Istruzioni di montaggio.
- Marchio **CE** EN 1125 e certificazione di prodotto;
- Ingombro 62 mm.
- Mezzo cilindro solo lato a tirare.



Finitura grigio metal - Serie "PUSH - BAR"



Finitura ENDURANCE (Simil Inox) - Serie "PUSH - BAR"

Il maniglione antipanico con barra a spinta o a leva.

PER ANTA PRINCIPALE E SECONDARIA, REVERSIBILE, abbinabile a serrature antipanico e contro serrature da infilare con quadro maniglia da 9 mm. e con rotazione quadro maniglia di 30°.

- Istruzioni di montaggio.
- Marchio **CE** EN 1125 e certificazione di prodotto;
- Ingombro 90 mm.
- Mezzo cilindro solo lato a tirare.



Finitura grigio metal - Serie "PALMO"



Finitura ENDURANCE (Simil Inox) - Serie "PALMO"

ACCESSORI A RICHIESTA

INCONTRO ELETTRICO PER VETRATE A 1 ANTA

Apriporta per porta tagliafuoco dotato di base e fermo in apertura.

- Scrocco radiale, 3 mm regolabile
- Tensioni universali
- Collegamento cavo
- Diodo (bipolare)

Dati elettrici

- | | |
|--|---------------------------|
| • Resistente alla corrente costante | 11 -13V DC |
| • Resistenza nominale | 43 Ω |
| • Corrente assorbita AC | 250 mA (12V) 500 mA (24V) |
| • Corrente DC assorbita (stabilizzata) | 280 mA (12V) 560 mA (24V) |

Prevedere temporizzatore

Abbinato a maniglione di presa fissa e cilindro dal lato a tirare.



CHIUSURA AUTOMATICA A 3 PUNTI DI CHIUSURA PER VETRATA A 1 ANTA

Accostando l'anta sul montante fisso, si ottiene la chiusura automatica dei 3 scrocci e dei 3 catenacci.

Il sistema Multitop Matic EXIT garantisce sempre l'uscita in caso di emergenza anche quando la porta è chiusa automaticamente in sicurezza.

I 3 scrocci sempre in presa garantiscono una chiusura ermetica della porta e il libero scorrimento dei catenacci.

Il MOTORE consente di aprire la serratura Multitop EXIT da remoto.

Tensione a 12 V corrente continua assorbimento 2 Ampere

Grado 6 Security secondo la norma europea prEN 15685:19 e EN12209:16

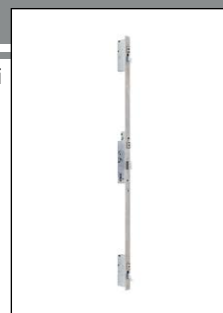

ELETTROMANIGLIA PER VETRATE A 1 E 2 ANTE

L'elettromaniglia, da installare su serramenti vetrati tagliafuoco

CON TRAVERSO (OBBLIGATORIO), è costituita da:

- Corpo e impugnatura in metallo satinato
- Meccanismi interni in acciaio cementato
- Interasse fra cilindro e maniglia mm. 92
- Quadro maniglia mm. 9
- Mano ambidestro
- Cavo schermato antifiama CEI-UNEL 36762 C-4-2x0,22
- Rotazione del quadro maniglia a 45°
- Corrente assorbita: corrente di spunto 1 A
- Corrente di mantenimento 500 mA
- Fermo a giorno elettronico
- Led colore verde: maniglia abilitata
- Versione senza temporizzatore (**prevedere temporizzatore**)

FUNZIONAMENTO:

L'elettromaniglia in assenza di alimentazione si presenta disabilitata (maniglia in folle). Quando viene fornita tensione, il led verde segnala la possibilità di apertura della porta abbassando e tirando la maniglia. Ordinabile anche con funzionamento FAIL SAFE (porta apribile in mancanza di corrente)

Per applicazioni all'esterno, richiedere la protezione dei circuiti elettrici e guarnizioni di base in Neoprene.



Alimentazione : 24 V. dc (consigliato)
12 V. AC-DC
Spunto: 1 A
Fornita con 4 m cavo (2x0,22)

ACCESSORI A RICHIESTA

MANIGLIONE ANTIPANICO AD INFILARE MOTORIZZATO PER VETRATE A 1 E 2 ANTE

Maniglione ad infilare per installazione in abbinamento a serratura e contro serratura su porte ad anta singola e doppia, comando di rotazione di 45°

FUNZIONAMENTO

Il motore interno alla barra aziona il maniglione collegato alla serratura e richiama lo scrocco.

FINITURE CARTER E SPESSORI

Standard - Carter nero e barra rossa

A richiesta - Bianco fin. 45; Grigio fin. 97

Trattamento PVD inox satinato fin. C2

Tensione 12V CC / Assorbimento 2A



Abbinato a maniglione di presa fissa e cilindro. Lato a tirare.

MANIGLIONI DI PRESA FISSA

Maniglione a presa fissa da installare sul lato a **tirare** con le seguenti caratteristiche:

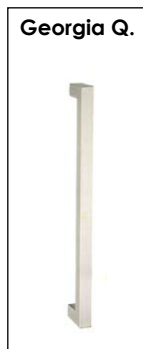

<input checked="" type="checkbox"/>	Materiale: Acciaio Inox / Nero	<input checked="" type="checkbox"/>
<input checked="" type="checkbox"/>	Finitura: F60 acciaio inox satinato	<input checked="" type="checkbox"/>
<input type="checkbox"/>	Interasse: 400 mm	<input checked="" type="checkbox"/>
<input type="checkbox"/>	Lunghezza: 600 mm	<input checked="" type="checkbox"/>
<input type="checkbox"/>	Diametro/maniglione: 30 mm	<input checked="" type="checkbox"/>
<input type="checkbox"/>	Sostegni: tondi, inclinati a 45°	<input checked="" type="checkbox"/>
<input checked="" type="checkbox"/>	Sistema di fissaggio non visibile	<input checked="" type="checkbox"/>
<input checked="" type="checkbox"/>	Apertura infisso lato a tirare a mezzo chiave	<input checked="" type="checkbox"/>
<input checked="" type="checkbox"/>	Interasse: 300	<input type="checkbox"/>
<input checked="" type="checkbox"/>	Sezione maniglione: 25x25 mm	<input type="checkbox"/>



KIT TENUTA AL FUMO PER VETRATE A 1 E 2 ANTE

Capacità di un elemento di chiusura di limitare o ridurre il passaggio di gas o fumi freddi in condizioni di prova normalizzate UNI EN 1634-3. Il requisito si specializza in due categorie. Di seguito si descrive la prestazione Sa e i relativi accessori:

TENUTA al fumo Sa – quando il massimo valore di dispersione misurato per la prova a temperatura ambiente ad una sovrappressione di 25 Pa, non è maggiore di 3 m³/h per metro di lunghezza della fessura fra anta e telaio della porta, escludendo le perdite attraverso la soglia.

TENUTA al fumo Sm e abbattimento acustico

Modello ideato per applicazioni sull'esterno di porte nuove ed esistenti. Permette un alto abbattimento acustico ed è disponibile in diverse colorazioni. Viene fornito completo del kit di attivazione per utilizzo con il pulsante di spinta sul lato a tirare.



GUARNIZIONI



SOGLIA MOBILE
50 dB Rw

ACCESSORI A RICHIESTA

CONTATTO DI STATO

SENSORE MAGNETICO DA INFILARE

Sensore magnetico per la verifica di allineamento porta
Corpo filettato in ottone
Dimensioni supporto: mm 50 x 20 x 3
Dimensione profondità interna: mm 28
Sensore e magnete regolabili in estensione
Collegamento a 2 fili
Uscita contatto N.A. (N.C. con calamita)
Portata massima: 200 Vdc/500 mA (10 VA max) su carico resistivo
Temperatura di funzionamento: -5/+ 50°C
Distanza di funzionamento: 12 mm



MAGNETONE BLOCCO PORTA PER APERTURA CONTROLLATA

24 VCC
300 KG



ELETTROMAGNETE A PARETE

24 VCC
50 KG



DATI TECNICI VETRI RESISTENTI AL FUOCO PER USO INTERNO

PRESTAZIONE	EW 30-120	EI 30	EI 60 Vert/Orizz	EI90	EI120
Spessore (mm)	13	16	25/27	35/38	50
Peso (kg/m ²)	29	36	52/60	74/80	105
Valore Ug (W/m ² k)	5,8	4,9	4,3/4,2	3,8	3,3
Abbattimento acustico (Rw-dB)	37	38	42	45	46
Trasmissione luminosa (%)	86	85	81	76	71
Reazione al fuoco (EN 13501-1)	A1	A1	A1	A1	A1
Range temperature	-10°/+45°	-10°/+45°	-10°/+45°	-10°/+45°	-10°/+45°
Resistenza all'impatto (EN 12600)	1/B/1	1/B/1	1/B/1	1/B/1	1/B/1
Dimensioni minime (mm)	200	200	200	200	200
Dimensioni massime (mm)	2400x3600	2400x3600	vert. 2400x3600 orizz. 1200x2300	2400x3600	2000x3000
Tolleranze: spessori e dimensioni	in accordo EN 12543	in accordo EN 12543	in accordo EN 12543	in accordo EN 12543	in accordo EN 12543
UV Stability	in accordo EN 12543-4	in accordo EN 12543-4	in accordo EN 12543-4	in accordo EN 12543-4	in accordo EN 12543-4

Densità di riferimento dei materiali: $\rho_{\text{vetro}} : 2,5 \text{ Kg/mm}^3$; $\rho_{\text{gel materiale intumescente}} : 1,5 \text{ Kg/mm}^3$



DATI TECNICI DEI VETRI A GIUNTO SILICONICO RESISTENTI AL FUOCO

PRESTAZIONE TIPOLOGIA	EI 30		EI 60		EI 90		EI 120
	1	2	1	2	1	2	1
Spessore (mm)	20	24	31	32	33	36	54
Peso (kg/m ²)	50	52	70	72	75	78	115
Valore Ug (W/m ² k)	4,7		4,2	5	4,1	4,9	3,1
Abbattimento acustico (Rw-dB)	38	42	40	42	42	44	46
Trasmissione luminosa (%)	84	81	79	80	79	76	70
Reazione al fuoco (EN 13501-1)	A1		A1		A1		A1
Range temperature	-10°/+45°		-10°/+45°		-10°/+45°		-10°/+45°
Resistenza all'impatto (EN 12600)	1/B/1		1/B/1		1/B/1		1/B/1
Dimensioni minime (mm)	300		300		300		200
Dimensioni massime (mm)	1500x3500		1500x3500		1500x3000		1200x3000
Tolleranze: spessori e dimensioni	in accordo EN 12543		in accordo EN 12543		in accordo EN 12543		in accordo EN 12543
UV Stability	in accordo EN 12543-4		in accordo EN 12543-4		in accordo EN 12543-4		in accordo EN 12543-4



TIPOLOGIA 1
Dettaglio a bordo nero

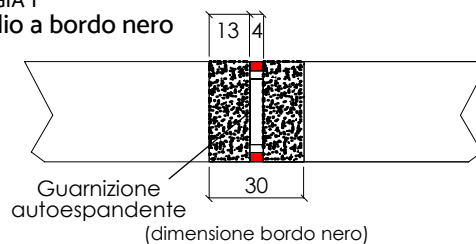

TIPOLOGIA 2
Dettaglio a bordo trasparente

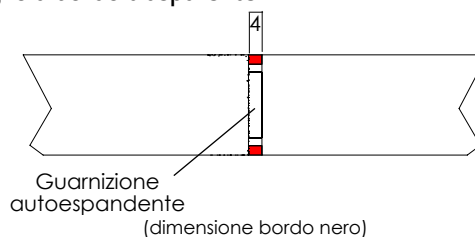

DATI TECNICI VETRI RESISTENTI AL FUOCO PER USO ESTERNO

VETRO ESTERNO (TEMPERATO BASSO EMISSIVO: 6 ESG TF) + CAMERA (ARGON 90%) + VETRO EI					Con Pellicola ANTI UV
PRESTAZIONE	EW 30/60/ 90/120	EI 30	EI 60	EI 90	EI 120
Spessore (mm)	26	36	43	49	50
Peso (kg/mq)	40	50	67	90	105
Valore Ug (W/mqk)	1,4	1,1	1,1	1,2	3,3
Abbattimento acustico (Rw-dB)	38	38	42	45	46
Trasmissione luminosa (%)	86	85	82	78	71
Reazione al fuoco (EN 13501-1)	A1	A1	A1	A1	A1
Range temperature	-10°/+45°	-10°/+45°	-10°/+45°	-10°/+45°	-10°/+45°
Resistenza all'impatto (EN 12600)	1/B/1	1/B/1	1/B/1	1/B/1	1/B/1
Dimensioni minime (mm)	200	200	200	200	200
Tolleranze: spessori e dimensioni	in accordo EN 12543	in accordo EN 12543	in accordo EN 12543	in accordo EN 12543	in accordo EN 12543
UV Stability	in accordo EN 12543-4	in accordo EN 12543-4	in accordo EN 12543-4	in accordo EN 12543-4	in accordo EN 12543- 4

Il vetro EI120 è realizzabile in versione Unità Isolante solo sul prodotto denominato VITREX F 1.1 - vetrata fissa in acciaio, con telaio "maggiorato".

VALVOLA ALTIMETRICA IN VETROCAMERA

In condizioni di normale pressione la valvola rimane "chiusa", non permettendo all'aria né di entrare né di uscire, lasciando il pannello di vetro isolante perfettamente sigillato. Quando la scala di valori tra la pressione interna e quella esterna eccede di circa 80 millibars, in più o meno, la valvola si apre permettendo un aggiustamento tra le due pressioni. Dopo che la variazione iniziale di pressione, che ha causato l'apertura della valvola, raggiunge un campo di circa ± 25 millibars, la valvola si richiude automaticamente e il vetro isolante è di nuovo perfettamente sigillato.

Pertanto è obbligatorio su tutte le vetrate isolanti montate in località con altitudine maggiori a **1500 m/slm**.

Per le dimensioni delle specchiature vetrate consultare la sezione del catalogo relativa al serramento interessato.

VETRI TAGLIAFUOCO PER USO ESTERNO

Il vetro in un profilo si può rompere per molti motivi. La cosa importante è che una volta rotto non diventi pericoloso. Il vetro di sicurezza una volta rotto non comporta angoli taglienti, e questi tipi di vetro sono o stratificati (Rottura Tipo B) o induriti termicamente (Rottura Tipo C).



La stratificazione per laminazione consiste nel mettere insieme due o più vetri tramite una o più plastiche invisibili e, se il vetro si rompe, è tenuto insieme dalla plastica.

La tempra termica consiste nel raffreddare improvvisamente il vetro precedentemente riscaldato in un forno speciale. Grazie ad uno stress interno inerente al processo, il vetro temprato si rompe in piccoli frammenti non taglienti.

La norma UNI 7697:2021 fornisce i criteri di scelta dei vetri da impiegare, sia in esterni che in interni, in modo che, nella destinazione di impiego prevista, sia assicurata la rispondenza fra prestazioni dei vetri e requisiti minimi necessari per la sicurezza degli utilizzatori.

Le tipologie descritte qui sotto sono indicative e rappresentano solo una delle possibili interpretazioni di alcuni degli elementi contenuti nella UNI 7697.

LEGENDA:

-  Vetro di sicurezza stratificato
-  Vetro di sicurezza temprato

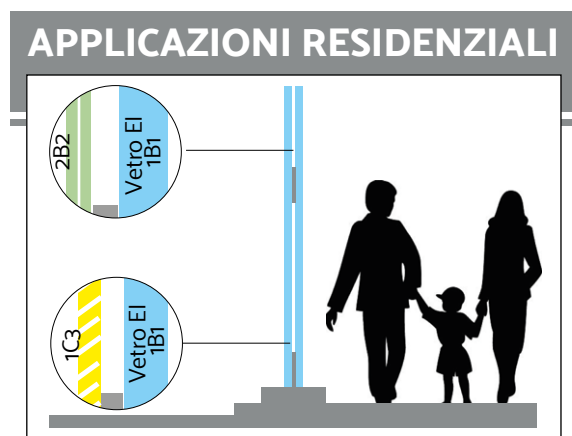

Le porte finestre che sono accessibili da entrambi i lati devono avere vetro di sicurezza (stratificato o temprato).

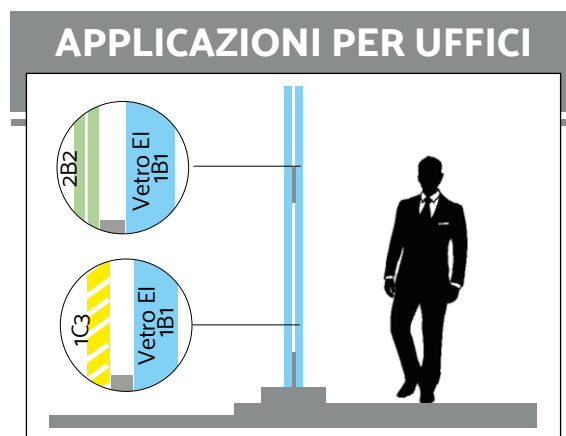

Le finestre per uffici devono avere le stesse caratteristiche dei vetri residenziali.

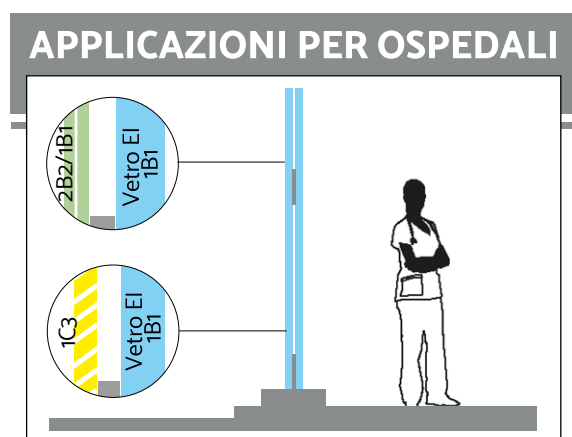

Negli ospedali, centri commerciali, edifici usati per lo sport, cinema e palestre, il vetro esterno deve essere stratificato temprato.

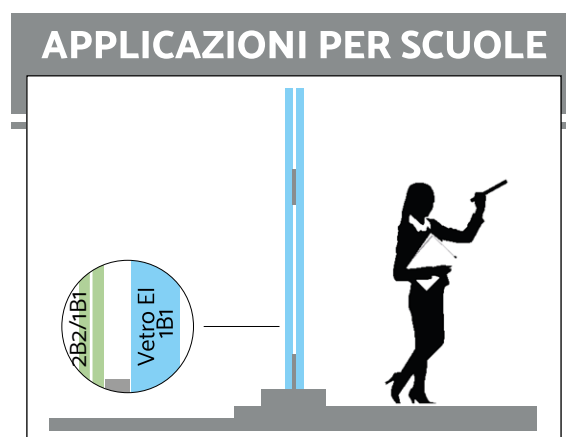

Negli asili e nelle scuole a tutti i livelli è richiesto l'uso di vetri stratificati. Per le applicazioni con il lato inferiore ad altezza minore uguale a 1 metro, utilizzare vetri classificati 1B1.

PANNELLATURE CIECHE

Pannello strutturale autoportante costituito da nucleo in lastre di opportuno spessore e composte da silicati e solfati di calcio, rivestito con lamiere in acciaio o alluminio verniciato (per la serie in Acciaio o in Alluminio).

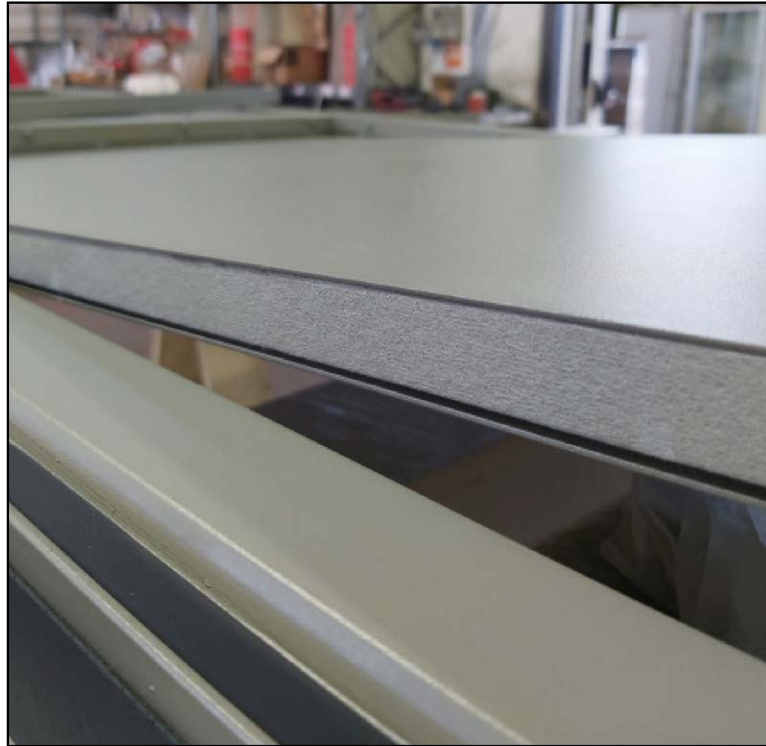

Pannellature da INTERNO

CLASSE RESISTENZA	SPESSORE PROTETTIVO (Peso/Kg)	SPESSORE TOTALE	* PESO TOTALE MINIMO		Ug
			SERIE ACCIAIO	SERIE ALLUMINIO	
EI 30	15 (12 Kg/m ²)	18 mm/19 mm	24,5 Kg/m ²	18,5 Kg/m ²	4,2
EI 60	20 (17 Kg/m ²)	23 mm/24 mm	29,5 Kg/m ²	23,5 Kg/m ²	3,5
EI 90	20+15 (28 Kg/m ²)	38 mm/39 mm	40,5 Kg/m ²	34,5 Kg/m ²	3,1
EI 120	25+20 (36 Kg/m ²)	48 mm/49 mm	48,5 Kg/m ²	42,5 Kg/m ²	2,7

Pannellature da ESTERNO

Nelle vetrate da esterno, al fine di migliorare le prestazioni di trasmittanza termica, lo spessore del pannello viene ottimizzato considerando lo spessore del vetro.

* **Peso di riferimento:** · Lamiera in acciaio 0,8 : 6,3 Kg/m² · Lamiera in alluminio 1,2 : 3,3 Kg/m²



AUTOMAZIONE PORTE A BATTENTE E SCORREVOLI

AUTOMAZIONE PORTE A BATTENTE

In presenza di un incendio, è essenziale che il sistema di azionamento delle porte funzioni in modo efficiente. È questo il caso dell'automatismo POWERTURN - F omologato per porte tagliafuoco ad anta, con apriporta elettrico. L'automazione proposta è in grado di azionare ante fino a 1400 mm di larghezza e 250 kg di peso. Può essere messo in funzione utilizzando elementi di comando di diverso tipo (radar a raggi infrarossi, relè fotoelettrici, interruttori) e occorre, inoltre, impiegare specifici dispositivi di controllo, come sensori di fumo, che, in caso di incendio, disattivano tutti i dispositivi per l'apertura della porta, sbloccano la porta dalla posizione fissa di apertura ed interrompono l'alimentazione elettrica dell'apriporta. L'automatismo può essere poi rimesso in funzione premendo il pulsante di reset posto sullo stesso.

Dati elettrici: Alimentazione motore (220 V AC).



LIMITI MINIMI DIMENSIONALI:

PER VETRATA 1 ANTA: FM > 1000 mm

PER VETRATA 2 ANTE: FM > 1600 mm (ANTE SIMMETRICHE)

MONTAGGIO LATO A SPINGERE CON BRACCIO A V

ANGOLO DI APERTURA MASSIMO 120°

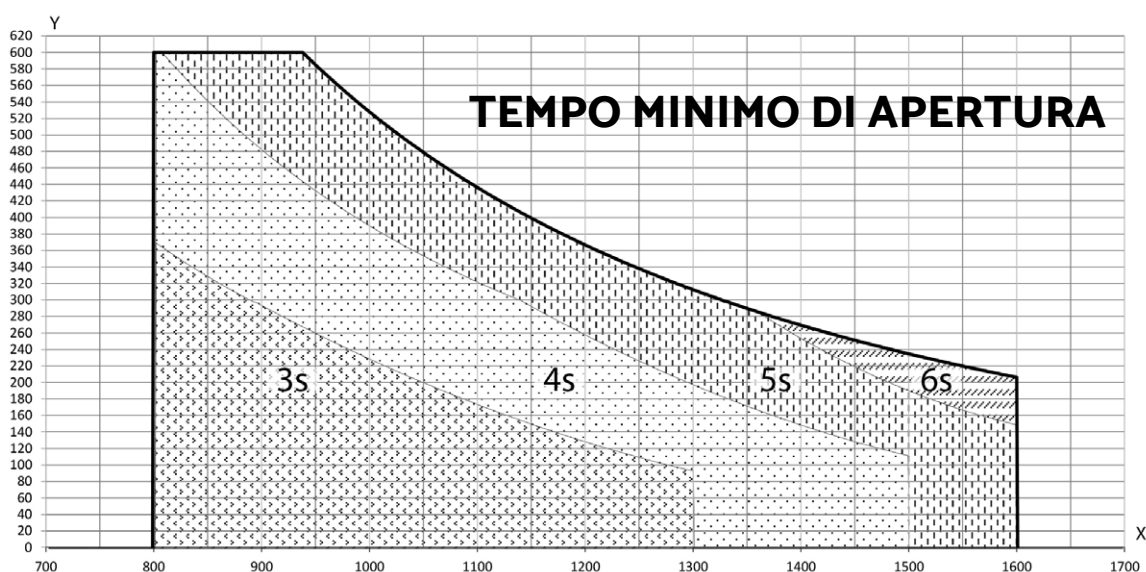

X = Larghezza della porta (mm)

Y = Peso della porta (kg)

INSTALLAZIONE SUL LATO A SPINGERE CON BRACCIO A V E POSIZIONAMENTO

PARTICOLARE AUTOMAZIONE

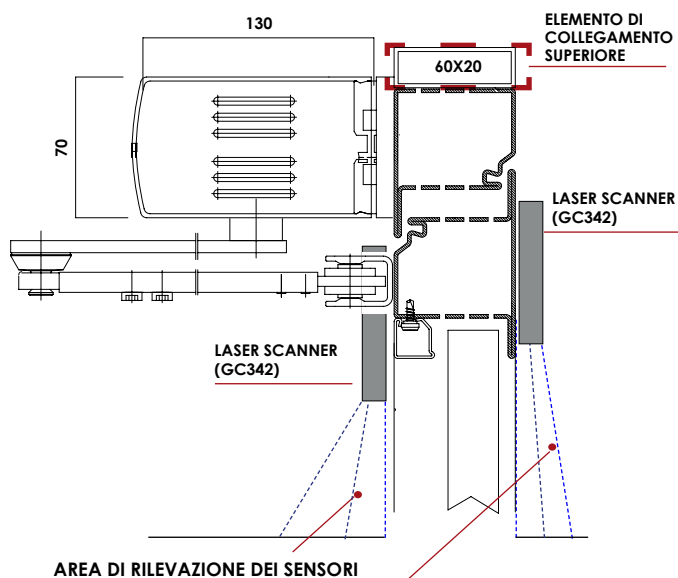

- 1 = Automatismo
- 2 = Rilevatore di movimento
- 3 = Pulsante a gomito in plastica
- 4 = Programmatore
- 5 = Sensore di apertura a sfioro
- 6 = Pulsante a gomito
- 7 = Sensore di apertura a sfioro con LED
- 8 = Pulsante di sgancio manuale
- 9 = Pulsante a pavimento
- 10 = Sensore di sicurezza

COMPONENTI

DI SERIE

A RICHIESTA

SICUREZZA



TIPO GC342
N° 2 per anta

PROGRAMMAZIONE



Programmatore
N° 1 per serramento



Limitatore di apertura
obbligatorio
N° 1 per anta

COMANDO



TIPO 363
N° 1 per serramento
(Per applicazioni su controsoffitto ordinare
cassetta da incasso)



Pulsante di apertura
AS 500
N° 1 per serramento

ACCESSORI

PER PORTA 1 BATTENTE

La soluzione prevede l'installazione di un incontro elettrico

Caratteristiche tecniche

Apriporta con dotazione di base e fermo in apertura.

- Scrocco radiale, 3 mm regolabile
- Tensioni universali
- Collegamento cavo ad innesto
- Direzione DIN Universale

Dati elettrici

Alimentazione con collegamento diretto al motore 24 DC

- Resistenza nominale 43 Ω
- Corrente DC assorbita (stabilizzata) 280 mA (12V) 560 mA (24V)
- Resistenza allo scasso 900 N

Alimentazione esterna con alimentatore.

Per maggiori dettagli consultare la sezione relativa agli accessori del presente catalogo.



PER PORTA 1 e 2 BATTENTI

La soluzione prevede l'installazione di due maniglioni motorizzati

Caratteristiche tecniche

- Maniglione da infilare per installazione in abbinamento a serratura e controserratura su porte ad anta singola e doppia
- Maniglione accorciabile fino a 600 mm
- Marcatura CE
- Reversibile
- Integrabile in un sistema di controllo accessi già esistente.
- Comandabile anche da pulsante
- Tensione 12V cc
- Segnale acustico di apertura
- Assorbimento corrente max 2A



Dati tecnici alimentatore

- Input: 110÷240V AC - 50/60Hz 0,7A
- Output: 12V CC - 2,5A Class 2 output
- Utilizzare esclusivamente alimentatori omologati UL/CSA (LPS/SELV)

Abbinato a 1/2 cilindro. Lato a tirare.

AUTOMAZIONE PORTA SCORREVOLE COMPONENTI E POSIZIONAMENTO

DI SERIE

A RICHIESTA

SICUREZZA



SENSORE DI SICUREZZA
TIPO 363
N° 1 per anta se franco
di sicurezza < 200 mm

PROGRAMMAZIONE



Programmatore
N° 1 per serramento

COMANDO



SENSORE DI SICUREZZA
TIPO 363
N° 1 per serramento
(Per applicazione su controsoffitto ordinare
cassetta da incasso)



Pulsante di apertura AS 500
N° 1 per serramento



1 - Sensore di movimento interno /esterno

2 - Sensore di sicurezza

3 - Programmatore digitale

4 - Pulsante apertura di sicurezza

I COMANDI DELL'AUTOMATISMO OPZIONALI

I comandi dipendono dall'applicazione. Se la porta è destinata al passaggio di sedie a rotelle, barelle, o persone con oggetti ingombranti questo influisce sulle scelte del dispositivo di comando adatto. La fase di comando deve essere impostata in modo tale da consentire il passaggio attraverso la porta a normale passo d'uomo.

- Sensori di movimento a infrarossi attivi
- Sensori di movimento radar
- Sensori di movimento radar con riconoscimento della direzione
- Interruttori a chiave
- Interruttori a tirare
- Contatti a pavimento
- Pulsanti di comando
- Pedane a pavimento
- Radiocomandi
- Sensori di comando
- Schede codificate
- Fotocellule





ARCHITETTURE EVOCATE
LA PIAZZA-MINIO IN ETA SEVERIANA
ARCHITECTURAL RECOLLECTIONS
THE ANTIQUARIAN PIAZZA OF SEVERAN PERIOD



Textual information accompanying the map, likely describing the archaeological findings and the historical context of the Severan period.





CARTELLA COLORI RAL

1000 Beige verdastro	1001 Beige	1002 Giallo sabbia	1003 Giallo segnale	1004 Giallo oro	1005 Giallo miele	1006 Giallo polenta	1007 Giallo nardiso
1011 Beige marrone	1012 Giallo limone	1013 Bianco perla	1014 Avorio	1015 Avorio chiaro	1016 Giallo zolfo	1017 Giallo zafferano	1018 Giallo zinco
1019 Beige grigiastro	1020 Giallo olivastro	1021 Giallo navone	1023 Giallo traffico	1024 Giallo ocra	1027 Giallo curry	1028 Giallo melone	1032 Giallo scopa
1033 Giallo dahlia	1034 Giallo pastello	2000 Arancio giallastro	2001 Arancio rossastro	2002 Arancio sanguigno	2003 Arancio pastello	2004 Arancio puro	2008 Rosso arancio chiaro
2009 Arancio traffico	2010 Arancio segnale	2011 Arancio profondo	2012 Arancio salmone	3000 Rosso fuoco	3001 Rosso segnale	3002 Rosso carminio	3003 Rosso rubino
3004 Rosso porpora	3005 Rosso vino	3007 Rosso nerastro	3009 Rosso ossido	3011 Rosso marrone	3012 Rosso beige	3013 Rosso popodoro	3014 Rosa antico
3015 Rosa chiaro	3016 Rosso corallo	3017 Rosato	3018 Rosso fragola	3020 Rosso traffico	3022 Rosso salmone	3027 Rosso lampone	3031 Rosso oriente
4001 Lilla rossastro	4002 Viola rossastro	4003 Viola erica	4004 Viola bordeaux	4005 Lilla bluastro	4006 Porpora traffico	4007 Porpora violetto	4008 Violetto segnale
4009 Violetto pastello	5000 Blu violaceo	5001 Blu verdastro	5002 Blu oltremare	5003 Blu zaffiro	5004 Blu nerastro	5005 Blu segnale	5007 Blu brillante
5008 Blu grigiastro	5009 Blu azzurro	5010 Blu genziana	5011 Blu acciaio	5012 Blu luce	5013 Blu cobalto	5014 Blu colomba	5015 Blu cielo
5017 Blu traffico	5018 Blu turchese	5019 Blu capri	5020 Blu oceano	5021 Blu acqua	5022 Blu notte	5023 Blu distante	5024 Blu pastello
6000 Verde patina	6001 Verde smeraldo	6002 Verde foglia	6003 Verde oliva	6004 Verde bluastro	6005 Verde muschio	6006 Oliva grigiastro	6007 Verde bottiglia
6008 Verde brunastro	6009 Verde abete	6010 Verde erba	6011 Verde reseda	6012 Verde nerastro	6013 Verde canna	6014 Oliva giallastro	6015 Oliva nerastro
6016 Verde turchese	6017 Verde maggio	6018 Verde giallastro	6019 Verde biancastro	6020 Verde cromo	6021 Verde pallido	6022 Oliva brunastro	6024 Verde traffico
6025 Verde felce	6026 Verde opale	6027 Verde chiaro	6028 Verde pino	6029 Verde menta	6032 Verde segnale	6033 Turchese menta	6034 Turchese pastello
7000 Grigio vaio	7001 Grigio argento	7001 Grigio argento	7002 Grigio olivastro	7003 Grigio muschio	7004 Grigio segnale	7005 Grigio topo	7006 Grigio beige
7008 Grigio kaki	7009 Grigio vedastro	7010 Grigio tenda	7011 Grigio ferro	7012 Grigio basalto	7013 Grigio brunastro	7015 Grigio ardesia	7016 Grigio antracite
7021 Grigio nerastro	7022 Grigio ombra	7023 Grigio calcestruzzo	7024 Grigio grafite	7026 Grigio granito	7030 Grigio pietra	7031 Grigio bluastro	7032 Grigio ghiaia
7033 Grigio cemento	7034 Grigio giallastro	7035 Grigio luce	7036 Grigio platino	7037 Grigio polvere	7038 Grigio agata	7039 Grigio quarzo	7040 Grigio finestra
7042 Grigio traffico A	7043 Grigio traffico B	7044 Grigio seta	8000 Marrone verdastro	8001 Marrone ocra	8002 Marrone segnale	8003 Marrone fango	8004 Marrone rame
8007 Marrone capriolo	8008 Marrone oliva	8011 Marrone noce	8012 Marrone rossiccio	8014 Marrone seppia	8015 Marrone castagna	8016 Marrone mogano	8017 Marrone cioccolato
8019 Marrone grigiastro	8022 Marrone nerastro	8023 Marrone arancio	8024 Marrone beige	8025 Marrone pallido	8028 Marrone terra	9001 Bianco crema	9002 Bianco grigiastro
9003 Bianco segnale	9004 Nero segnale	9005 Nero intenso	9010 Bianco puro	9011 Nero grafite	9016 Bianco traffico	9017 Nero traffico	9018 Bianco papiro

La rappresentazione dei colori RAL riportata è da considerarsi indicativa.
Per una riproduzione esatta dei colori fare riferimento ad una cartella colori RAL originale.

CARTELLA COLORI RAL

FINITURE DI SERIE	LINEA ACCIAIO POLITEFLONATO - GRINZ	RAL 7035 - RAL 9001 - RAL 9005 - RAL 1013 - RAL 1015 - RAL 7016 RAL 8019 - RAL 9006 - RAL 9003
	LINEA ALLUMINIO PER INTERNO POLITEFLONATO - GRINZ	OX ARGENTO - RAL 9010
	LINEA ALLUMINIO PER ESTERNO LISCIO OPACO	RAL 9010

ALTRE FINITURE	Finiture Storiche – Raffaello Finitura sublimata effetto legno. Data l'ampia gamma di soluzioni realizzabili, si prega di contattare l'Uff. Comm. per individuare la finitura richiesta.
---------------------------	--

IMBALLI





www.glassfire.it